

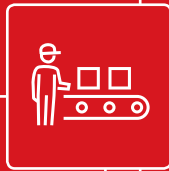

BARTELS



Foto: C. Schüttgen



Regale
individuell
planbar

+49 4126 3968-333 | www.bartels-shop.com

Karl H. Bartels GmbH



Karl H. Bartels GmbH
Max-Planck-Straße 6
25358 Horst (Holstein)
Telefon: +49 4126 3968 0
Telefax: +49 4126 3968 68

info@bartels-germany.de
www.bartels-germany.de

Unsere Broschüren



Regalsysteme



Kippbehälter



Treppensteiger

Hotline: 0800 - 66 47 868 000

FACHBERATER

André Herzig

Leitung Vertrieb

Telefon +49 4126 39 68 -0

info@bartels-germany.de

NORD**SÜD**

AUSSENDIENST

THOMAS TASCHNERMobil: +49 178 718 04 89
Telefax: +49 4126 39 68 -269

taschner@bartels-germany.de

PLZ-Gebiete:

03-06, 10-34, 37-52, 58-59, 99

IGOR KLEINMobil: +49 178 718 08 46
Telefax: +49 7045 89 21

klein@bartels-germany.de

PLZ-Gebiete:

01-02, 07-09, 35-36, 53-57, 60-98

INNENDIENST

SASCHA PETERSENTelefon: +49 4126 39 68 -241
Telefax: +49 4126 39 68 -269
petersen@bartels-germany.de**ANNALENA SCHMIDT**Telefon: +49 4126 39 68 -252
Telefax: +49 4126 39 68 -269
schmidt@bartels-germany.de

Wir planen mit Ihnen Ihre neue Regalanlage



Wir haben über 80 Jahre Erfahrung.
Werden Sie Teil unserer Erfolgsgeschichte.

Für jede Lagerware bieten wir das passende Regal.



Wir freuen uns auf Ihre Anfrage!
Tel.: +49 4126 - 3968 0

Lagern Sie sicher und strukturiert
auch empfindliche Ware



info@bartels-germany.de
www.bartels-germany.de

Regale



www.bartels-shop.com

**Mehr Regale
gibt es online.**

Schwerlastregal starr
Art.-Nr. 126.009
Seite 58





BARTELS

Langgutlagerung 6

Tafellagerung 36

Schwerlastlagerung 58

Palettenauszüge 68

Fachbodenregale 82

Palettenregal 88



NEUHEIT

AUTOMATIC-TOWER für Langgut oder Bleche

PLATZSPAREND

Bringen Sie Ihr Lager auf ein neues Level mit dem Automatic-Tower von Bartels. Vollkommene Höhenausnutzung unter sicheren Bedingungen, optimal geeignet für die Lagerung von Stangen, Rohren und Profilen.

ERGONOMISCH

Die Lifteinheit fährt auf Knopfdruck das gewünschte Fach aus dem Regal heraus und senkt dieses auf eine ergonomische Höhe ab. Nach der erfolgten Be- oder Entladung wird das Fach automatisch wieder eingelagert.

SICHER

Ein umfangreiches Sensorik-Paket sorgt dabei für größtmögliche Sicherheit für den Bediener. Die Fächer entsprechen im Standard den typischen Versandformaten von Langgutbündeln und Blechen, individuelle Anfertigung möglich.



IHRE VORTEILE

- **Individuelle Fächer**
Jedes Fach wird auf Ihre entsprechenden Anforderungen angepasst. Auch unterschiedliche Nutzhöhen in einem Tower sind realisierbar.
- **Platzsparend**
Ausnutzung der Raumhöhe für mehr Lagerkapazität auf kleinster Fläche.
- **Sortenreine Lagerung**
Für jede Warenart kann ein eigenes Fach belegt werden, optionale Fachteiler ermöglichen eine individuelle Unterteilung.
- **Einfache und zeitsparende Bedienung**
Das Touchpanel gibt jederzeit, übersichtlich alle Materialinformationen aus.
- **Sicherheit des Bedieners**
Automatisierte Abwicklung und ein umfangreiches Sensorik-Paket.
- **Ergonomie**
Herunterfahren der Fächer auf Arbeitshöhe für geringsten körperlichen Aufwand.
- **ERP-Kompatibel**
Die optionale Verknüpfung mit Ihrem Warenwirtschaftssystem ermöglicht einen vollautomatischen Ablauf vom Eingang der Kundenbestellung bis zum Versenden der Ware.





Mehr Infos unter:
www.AUTOMATIC-TOWER.de

Roll-Aus-Regal

Fächer mit Handauszug bis 500 kg Traglast je Kragarm

ROLL-AUS-REGAL MIT HANDAUSZUG

+ VORTEILE

- Schneller Zugriff
- Sicherer Auszug
- Bei drei Tragrahmen auch eine Fachlast von 1500 kg möglich
- Ausziehbar bis 100%
- Bedienung durch eine Person ausreichend
- Raumsparend, so dass breite Arbeitsgänge Flurförderzeuge entfallen

• AUSFÜHRUNG

Besonders verdreh- und biegesteifes Kragarmregal mit ausrollbaren Armen, die per Hand ein- und ausgezogen werden können.

Bewegungsteile sind kugelgelagert. Die einzelnen Rahmen sind komplett verschweißte und montierte Einheiten.

Für die Lagerung von Rundrohren, Werkzeugen, Langgut und anderen Produkten. Geeignet zur Aufstellung in geschlossenen Hallen, sowie als verzinkte Ausführung für den Außenbereich.

Traglast des Rollarms abhängig von der Fachnutztiefe.

Bodenverankerung erforderlich!

Auf Wunsch: Abgebildete Farben ohne Aufpreis lieferbar. Individuelle Maße und Lackierungen in vielen Ausführungen möglich - bitte fragen Sie an!

2002 5010 5012 7035 7016

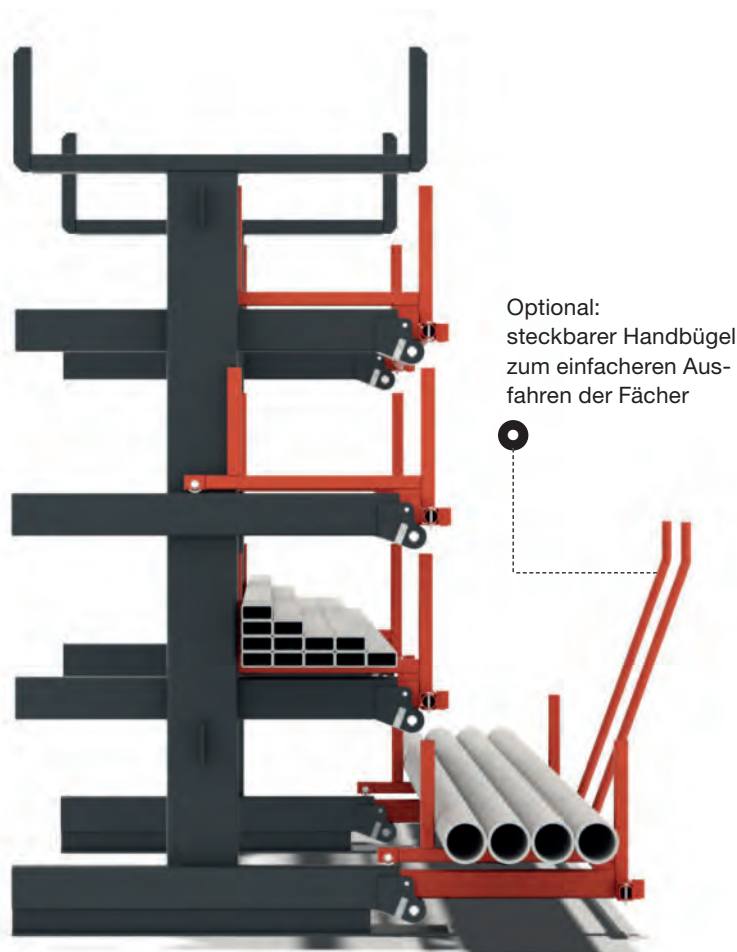

Optional:
steckbarer Handbügel
zum einfacheren Aus-
fahren der Fächer

KONSTRUKTIONSBEISPIEL:

Traglast / Fach	kg	1000	1000
Ausführung		Einseitig	Doppelseitig
Nutztiefe / Fach	mm	500	500
Nutzhöhe / Fach	mm	300	300
Fachetagen (inkl. Dachablage)	St.	1 x 5	2 x 5
Höhe 1. Auflage über Flur	mm	244	244
Maße B x H x T	mm	3328 x 2485 x 1220	3328 x 2485 x 1380
Höhe obere Etage (über Flur)	mm	1804	1804
Höhe Dachablage (über Flur)	mm	2185	2185
	Artikel-Nr.	126.058	126.057

Artikel
individuell
 planbar

Regale

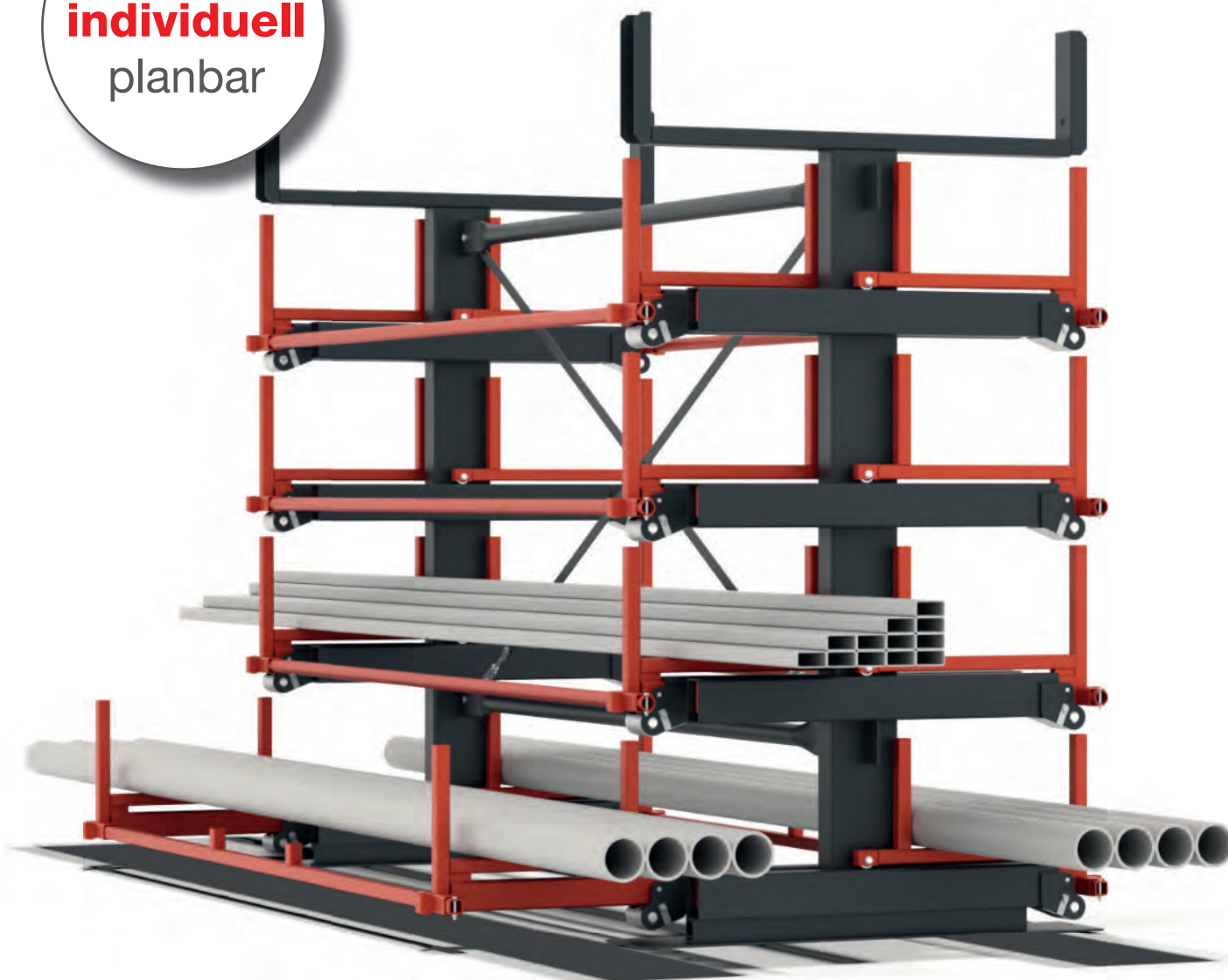
Bereits gebaute Anlagen:

Technische Angaben	Einseitige Ausführung	Doppelseitige Ausführung
Fachnutztiefe	400 – 1000 mm	400 – 1000 mm
Fachnutzhöhe	ab 100 mm	ab 100 mm
Etagenanzahl inkl. Dachablage	bis 6	bis 6
Anzahl Tragrahmen	bis 3	bis 3
Abstand zwischen den Tragrahmen	bis 4500 mm	bis 4500 mm
Materiallänge	bis 10000 mm	bis 10000 mm

**Wir planen Ihr Regal
 preiswert und fair**

Roll-Aus-Regal

Fächer ausrollbar bis 2600 kg Traglast je Kragarm

ROLL-AUS-REGAL

+ VORTEILE

- Optimales Langguthandling per Kran
- Leichtgängig und von nur einer Person bedienbar - mit Kurbel oder elektrischen Antrieb
- Ausziehbar bis 100%
- Passend für Langgutlagerung bis 70 m
- Geringe Regalgrundfläche mit großem Lagervolumen
- Aufstellmaß spart Lagerfläche
- Auch mit elektrischem Antrieb lieferbar

AUSFÜHRUNG

Besonders verdreh- und biegesteife Konstruktion. Die Bewegungsteile sind kugelgelagert. Die einzelnen Rahmen sind komplett verschweißte und montierte Einheiten.

Durch die gerändelte Walze entsteht eine griffige Oberfläche durch die ein kontrolliertes Ein- und Ausrollen der Etagen möglich ist.

Traglast abhängig von der Fachnutztiefe.

Die Arme sind mittels Handkurbel zu 100% ausrollbar und somit ideal zur Kranbestückung geeignet.

Bodenverankerung erforderlich!

Auf Wunsch: Abgebildete Farben ohne Aufpreis lieferbar. Individuelle Maße und Lackierungen in vielen Ausführungen möglich - bitte fragen Sie an!

2002 5010 5012 7035 7016



KONSTRUKTIONSBEISPIEL:

Einseitige Ausführung

	Typ	RAR 1600	RAR 2600
Traglast / Arm	kg	1600	2600
Traglast/Etage (bei 2 Tragrahmen)	kg	3200	5200
Nutztiefe / Fach	mm	500	500
Nutzhöhe / Fach	mm	300	300
Fachetagen (inkl. Dachablage)	St.	1 x 5	1 x 5
Maße B x H x T	mm	5297 x 2661 x 1088	5375 x 2813 x 1292
Höhe 1. Auflage über Flur	mm	257	277
Höhe obere Etage (über Flur)	mm	1901	2053
Höhe Dachablage (über Flur)	mm	2361	2513
Mit Kurbel Antrieb	Artikel-Nr.	126.055	126.053
Mit elektrischen Antrieb	Artikel-Nr.	126.055.E	126.053.E

Artikel
individuell
 planbar

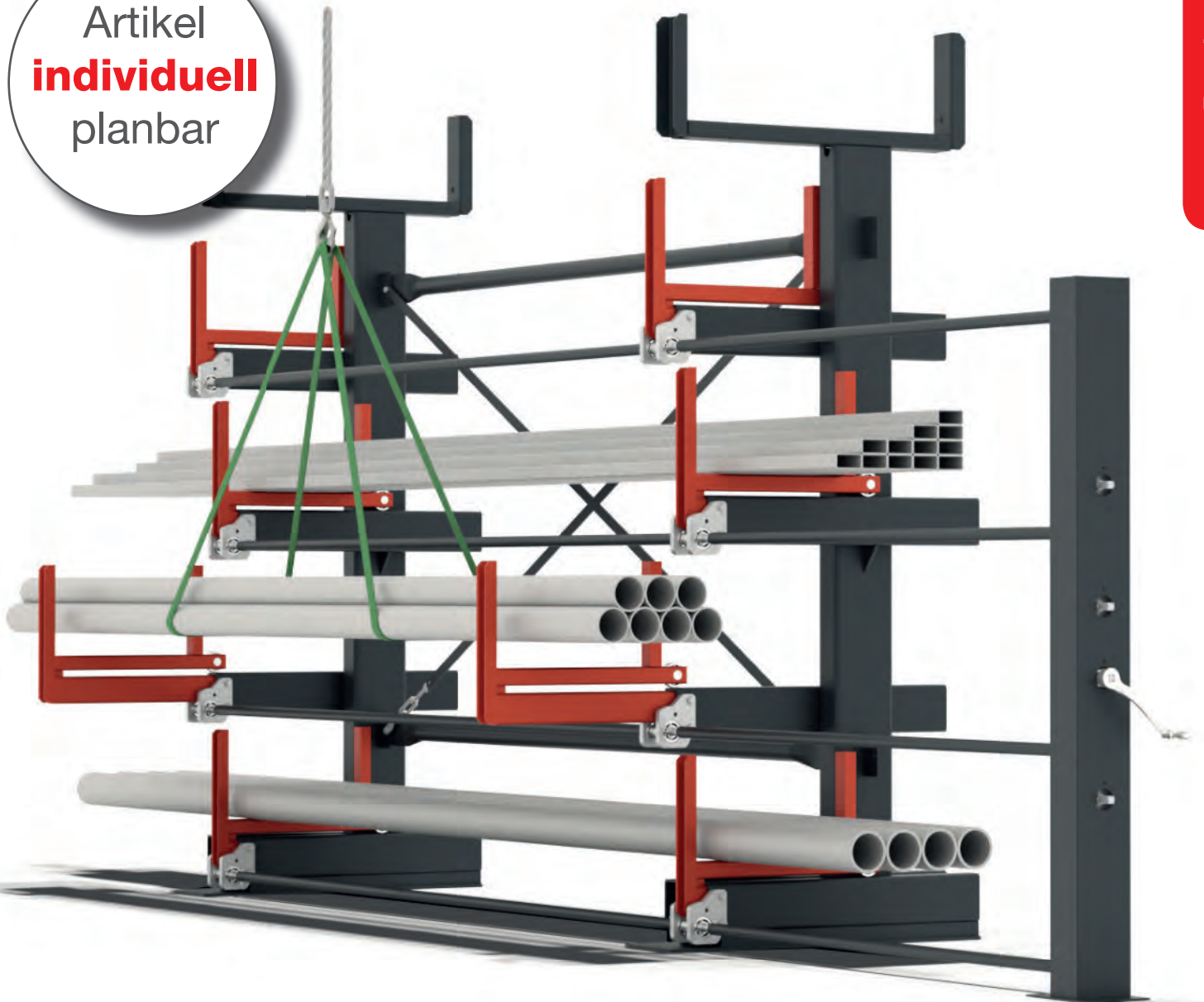
Bereits gebaute Anlagen:

Technische Angaben	Einseitige Ausführung
Fachnutztiefe	RAR 1600: max. 1400 mm RAR 2600: max. 1150 mm
Fachnutzhöhe	ab 100 mm
Gesamthöhe	bis 6000 mm
Etagenanzahl inkl. Dachablage	bis 8 (7+1)
Anzahl Tragrahmen	2 - 25
Abstand zwischen den Tragrahmen	bis 4500 mm
Materiallänge	bis 100 m

Unsere komplette
 Auswahl finden Sie in
 unserem Online-Shop:

**www.bartels-
 shop.com**



Roll-Aus-Regal

Fächer ausrollbar bis 2600 kg Traglast je Kragarm

ROLL-AUS-REGAL

+ VORTEILE

- Optimales Langguthandling per Kran
- Leichtgängig und von nur einer Person bedienbar - mit Kurbel oder elektrischen Antrieb
- Ausziehbar bis 100%
- Passend für Langgutlagerung bis 70 m
- Geringe Regalgrundfläche mit großem Lagervolumen
- Aufstellmaße spart Lagerfläche
- Auch mit elektrischem Antrieb lieferbar

AUSFÜHRUNG

Besonders verdreh- und biegesteife Konstruktion. Die Bewegungsteile sind kugelgelagert. Die einzelnen Rahmen sind komplett verschweißte und montierte Einheiten.

Durch die gerändelte Walze entsteht eine griffige Oberfläche durch die ein kontrolliertes Ein- und Ausrollen der Etagen möglich ist.

Traglast abhängig von der Fachnutztiefe.

Die Arme sind mittels Handkurbel zu 100% ausrollbar und somit ideal zur Kranbestückung geeignet.

Bodenverankerung erforderlich!

Auf Wunsch: Abgebildete Farben ohne Aufpreis lieferbar. Individuelle Maße und Lackierungen in vielen Ausführungen möglich - bitte fragen Sie an!

2002 5010 5012 7035 7016

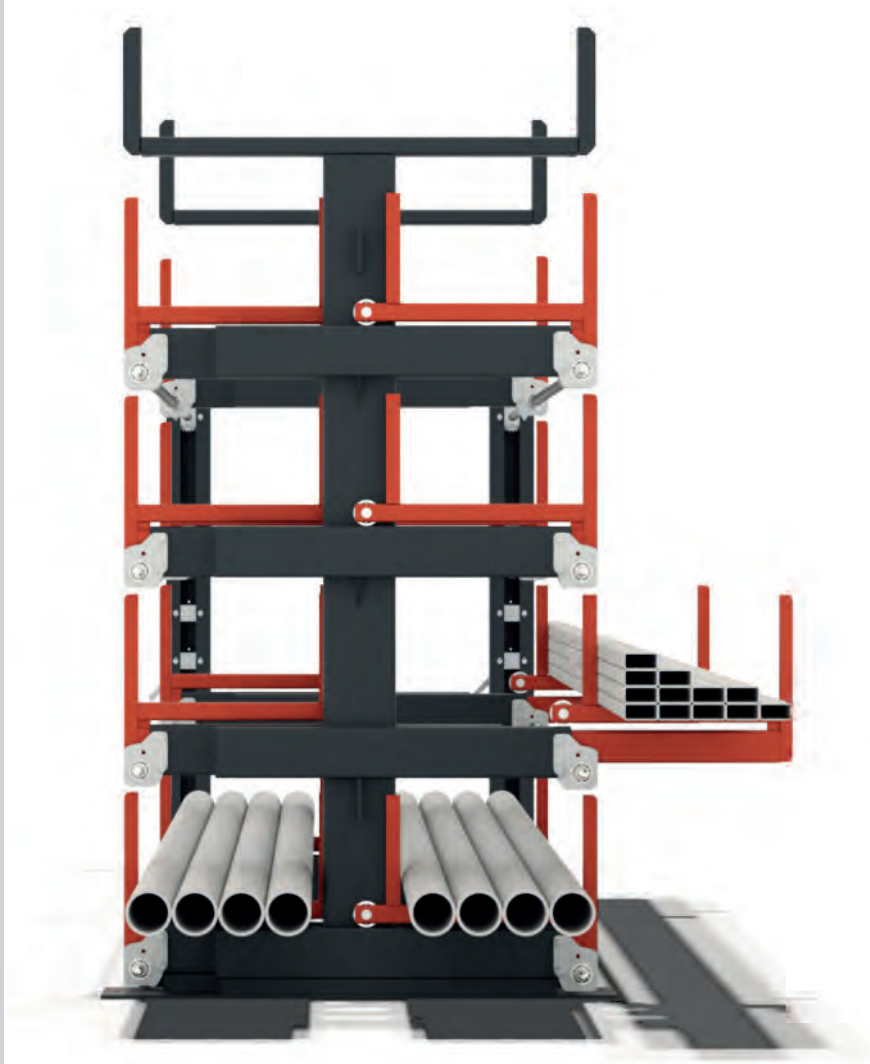

KONSTRUKTIONSBEISPIEL:

Doppelseitige Ausführung

	Typ	RAR 1600	RAR 2600
Traglast / Arm	kg	1600	2600
Traglast/Etage (bei 2 Tragrahmen)	kg	3200	5200
Nutztiefe / Fach	mm	500	500
Nutzhöhe / Fach	mm	300	300
Fachetagen (inkl. Dachablage)	St.	2 x 5	2 x 5
Maße B x H x T	mm	5297 x 2661 x 1409	5375 x 2813 x 1469
Höhe 1. Auflage über Flur	mm	257	274
Höhe obere Etage (über Flur)	mm	1901	2053
Höhe Dachablage (über Flur)	mm	2361	2513
Mit Kurbel Antrieb	Artikel-Nr.	126.052	126.051
Mit elektrischen Antrieb	Artikel-Nr.	126.052.E	126.051.E

Artikel
individuell
planbar

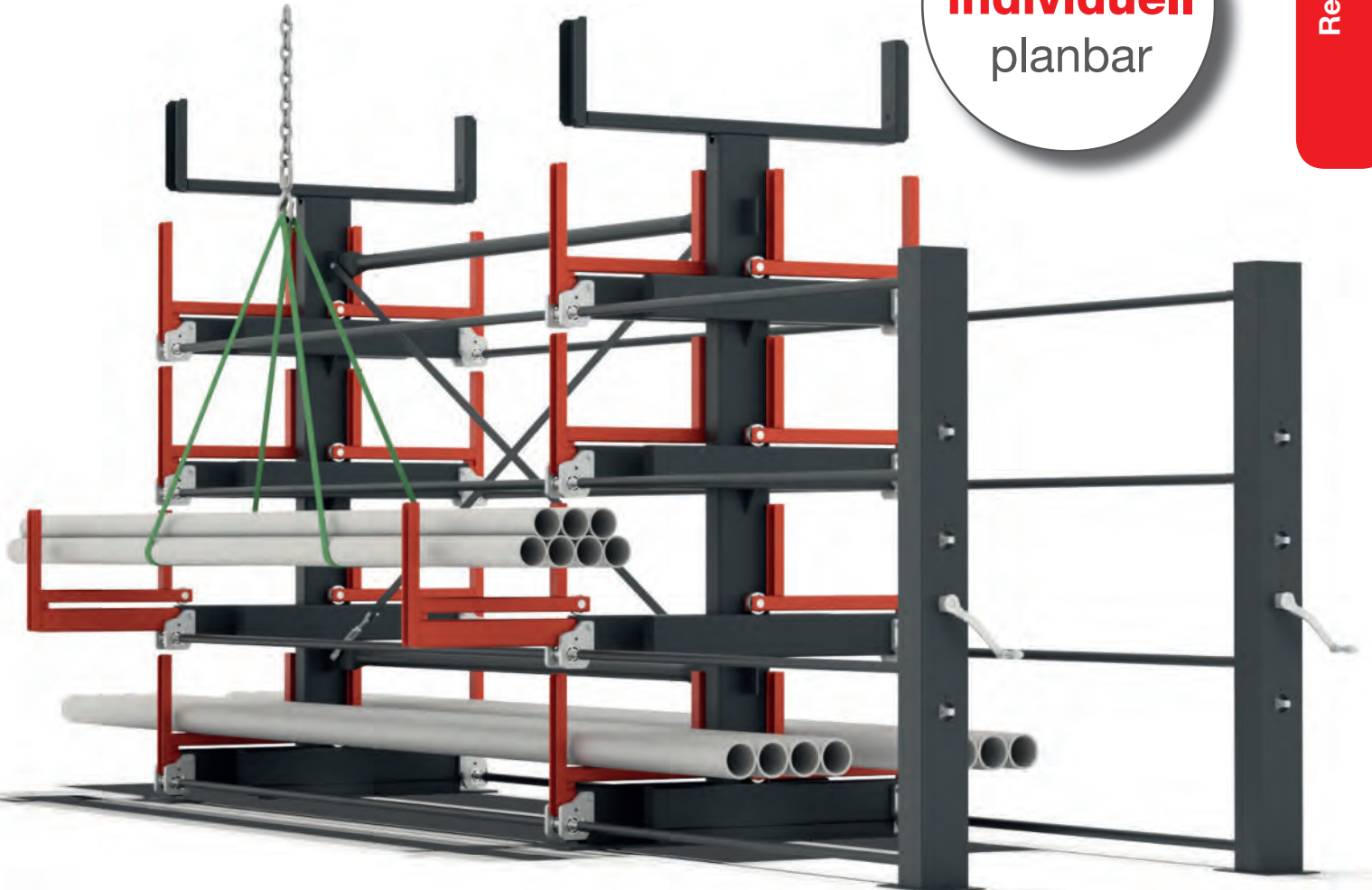

Passende Greifer
online!

Bereits gebaute Anlagen:

Technische Angaben	Doppelseitige Ausführung
Fachnutztiefe	RAR 1600: max. 1400 mm RAR 2600: max. 1150 mm
Fachnutzhöhe	ab 100 mm
Gesamthöhe	bis 6000 mm
Etagenanzahl inkl. Dachablage	bis 8
Anzahl Tragrahmen	2 - 25
Abstand zwischen den Tragrahmen	bis 4500 mm
Materiallänge	bis 100 m*

*durch weitere Tragrahmen ist auch eine Fachlasterrhöhung möglich



**Wir planen Ihr Regal
preiswert und fair**

Roll-Aus-Regal Zubehör Unterstützungspalette

Regale

TYP UP 1

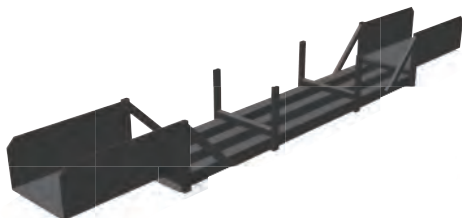

UNTERSTÜTZUNGSPALETTE TYP 1

- Mit Kran (Gurt) **und** Stapler beladbar, da Luft unter den Auflageträgern (50 mm)
- Einfaches Langguthandling
- Für max. drei Aufrichter
- Durchgehende Blechauf- und Anlagen möglich (Staplerbeladung entfällt)

TYP UP 2



UNTERSTÜTZUNGSPALETTE TYP 2

- Mit Kran (Gurt) beladbar
- Unterstützung des kompl. Langguts (z. B. bei flexiblen Materialien)
- Einsetzbar bei jeder Aufrichteranzahl und jedem Aufrichtermittenabstand
- Sonderlängen möglich (über 6000 mm)
- Auf- & Anlagen Anzahl/Abstand im Vorfeld wählbar
- Durchgehende Blechauf- und anlagen sowie Polyamidauf- und anlagen möglich

TYP UP 3



UNTERSTÜTZUNGSPALETTE TYP 3

- Zur Lagerung von kurzen Reststücken und zur Unterstützung bei zum Durchbiegen neigenden Materialien
- Einsetzbar bei jeder Aufrichteranzahl und jedem Aufrichtermittenabstand
- Unterstützung des kompletten Langguts über die gesamte Länge

UNTERSTÜTZUNGSPALETTEN

passend zu Roll-Aus-Regalen

+ VORTEILE

- Zum Einlegen in Roll-Aus-Regal Fächern und in die Dachablage
- Ideal für die Lagerung von biegsamen Langgut oder Reststücken
- Für Kran- und Staplerbestückung geeignet
- Jederzeit nachrüstbar

● AUSFÜHRUNG

Solide Stahlausführung mit starren oder steckbaren Seitenrungen.
Standardfarbe Anthrazitgrau RAL 7016

Auf Wunsch: Abgebildete Farben ohne Aufpreis lieferbar. Individuelle Maße und Lackierungen in vielen Ausführungen möglich - bitte fragen Sie an!

2002 5010 5012 7035 7016

Artikel
individuell
planbar

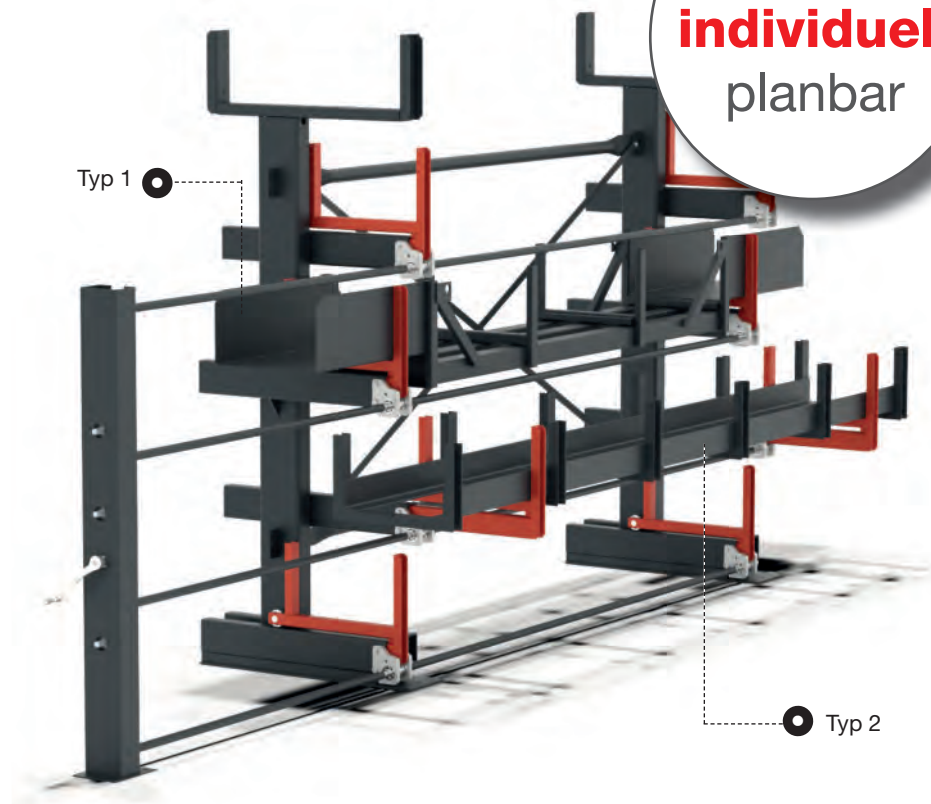

	Typ	UP 1 für RAR 1600	UP 1 für RAR 2600	UP 2 für RAR 1600 + 2600	UP 3 für RAR 1600 + 2600
Traglast	kg	3040	5000	3060	200
Maße ü. A. B x T x H	mm	4000 x 550 x 440	4000 x 550 x 440	4000 x 564 x 342	4000 x 480 x 267
Maße li. B x T x H	mm	4000 x 480 x 295	4000 x 480 x 295	4000 x 464 x 292	4000 x 469 x 265
Gewicht	kg	160	200	140	65
	Artikel-Nr.	126.062	126.061	126.063	126.163

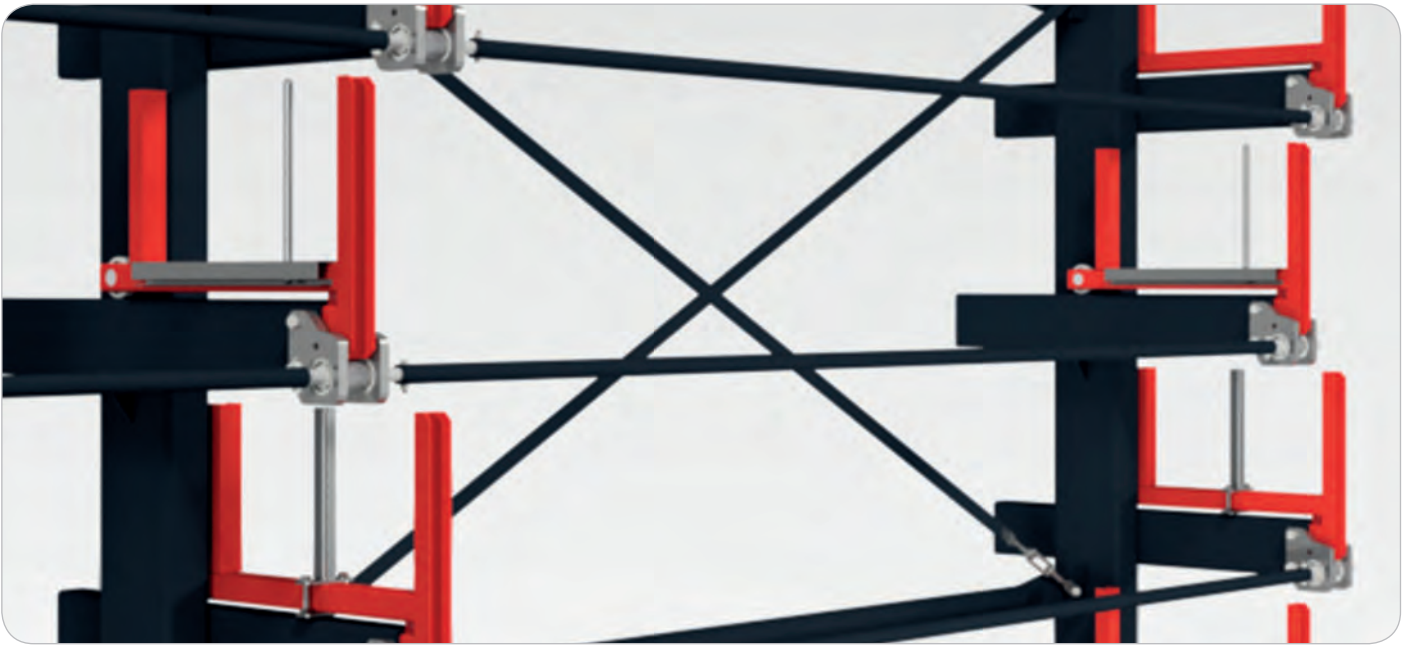

FACHTEILER STECKBAR

- Zur Ordnung von verschiedenen Langgutmaterialien bzw. Längen pro Fach
- Variabel an Lagerbedürfnisse anpassbar
- Länge, Abstand und Anzahl der Lochung frei wählbar

Ausführungsbeispiel:

Fachteilerleiste:

Länge: 480 mm, 4x Lochung Ø 16,5 mm, Lochabstand ca. 100 mm, Unterteilung in 4 Gefache, Oberfläche: Feuerverzinkt

Runge: Ø 16 mm für Fachnutzhöhe 300 mm, Oberfläche: Galvanisch verzinkt.

	Fachteilerleiste	Runge
Artikel-Nr.	126.0731.Z88	126.069.Z52



i

Fachteiler für alle Regaltypen einsetzbar

FACHTEILER STUFENLOS VERSTELLBAR

- Montage auf Trägerprofil
- Stufenlos verstellbar mittels Klemmschraube
- Variabel an Lagerbedürfnisse anzupassen

Ausführungsbeispiel: Für Fachnutzhöhe 300 mm (immer passend zu Ihrem Regal), Runge: Vkt-Rohr 30 mm, Oberfläche: Lackiert oder galvanisch verzinkt.

Fachteilerleiste	Für RAR Typ 1600	Für RAR Typ 2600
Artikel-Nr.	126.131	126.133





1



2

1. Ref.-Nr. 126.052.Y36 - verzinkt
Fachtiefe 800 mm · Fachanzahl 3+1
für 70 m Langgut · Gesamttraglast 96000 kg

2. Ref.-Nr. 126.052.W30 - verzinkt
Fachtiefe 800 mm · Fachanzahl 6+1
für 6 m Langgut · Gesamttraglast 58800 kg

3. Ref.-Nr. 126.051.X00
Fachtiefe 730 mm · Fachanzahl 6+1
Gesamttraglast 106400 kg
für 6,4 m Langgut

4. Ref.-Nr. 126.055.Z69
Fachtiefe 825 mm · Fachanzahl 6+1
mit U-Palette · Gesamttraglast 13650 kg
für 7 m Langgut



3

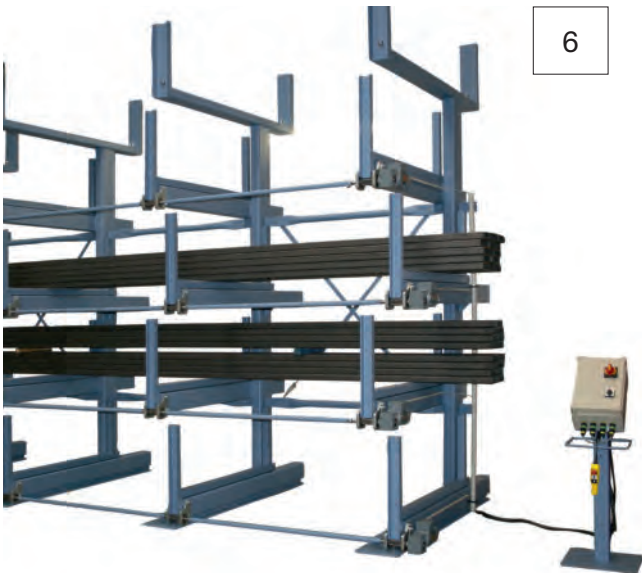

4

5

6

7

8

5. Ref.-Nr. 126.051.Z50
 Fachtiefe 600 mm · Fachanzahl 3+1
 Gesamttraglast 86000 kg

6. Ref.-Nr. 126.053.Z56
 Fachtiefe 1300 mm · Fachanzahl 4+1
 E-Antrieb · Gesamttraglast 15000 kg

7. Ref.-Nr. 126.051.Y20
 Fachtiefe 500 mm · Fachanzahl 4+1
 mit U-Palette · Gesamttraglast 52000 kg
 für 6 m Langgut

8. Ref.-Nr. 126.052.X96
 Fachtiefe 700 mm · Fachanzahl 6+1
 mit U-Palette · Gesamttraglast 33600 kg
 für 4 m Langgut

KASSETTEN-SCHUBFACHREGAL

+ IHR VORTEIL

- 100% Auszug, ideal für die Kranbeschickung
- Platzsparend durch niedrige Bauhöhe und Schwenkvorbau
- Übersichtliche Lagerung unterschiedlichster Langgutarten und Reststücke
- Materialentnahme von der Front- und beiden Stirnseiten möglich

• AUSFÜHRUNG

Sehr stabile, verwindungssteife Stahlkonstruktion. Verschraubter Tragrahmen zur Aufnahme von geschweißten Langgutkassetten.

Die kugelgelagerten Kassetten werden auf den Führungsschienen der offenen Türen ausgezogen.

Ein- und Auslagerung erfolgt per Hand oder Kran.

Auf Wunsch: Auch mit beidseitigem Auszug, aufsetzbaren Fachteilern und Dachetage erhältlich.

Um die Materialentnahme von der Stirnseite zu erleichtern, kann optional eine Abrollwalze in das jeweilige Fach seitlich eingesetzt werden.

Abgebildete Farben ohne Aufpreis lieferbar. Individuelle Maße und Lackierungen in vielen Ausführungen möglich - bitte fragen Sie an!

2002 5010 5012 7035 7016

**MATERIALENTNAHME VON 3 SEITEN MÖGLICH:
VON DER FRONT- UND DEN STIRNSEITEN**



KONSTRUKTIONSBEISPIEL:

	Typ	KSR	KSR
Für Materiallänge	mm	3000	6000
Traglast	kg	14000	14000
Traglast / Fach	kg	2000	2000
Anzahl Kassettenplätze	St.	7	7
Maße ü.a. B x T x H Schwenkvorbau geschlossen	mm	3590 x 1037 x 2230	6590 x 1037 x 2230
Maße ü.a. B x T x H Schwenkvorbau offen	mm	3590 x 1703 x 2230	6590 x 1703 x 2230
Kassettenmaße innen B x T x H	mm	3220 x 600 x 200	6200 x 600 x 200
Auflagenhöhe oberste Kasette	mm	1860	1860
	Artikel-Nr.	126.306	126.305



i Einsetzbare Stützen erhältlich. Sie sind nützlich als zusätzlicher Stützpunkt in der Kasette für weiches, zum Biegen neigendes Material.



Optional: Kamm mit Ausrollwalze an allen Türen und Stirnseiten einhängbar für die einfache Materialentnahme

Bereits gebaute Anlagen:

Technische Angaben	Einseitige Ausführung
Fachnutztiefe	400 – 1000 mm
Fachnutzhöhe	ab 100 mm
Kassettenanzahl	bis 11
Traglast pro Kasette	bis 2500 kg
Materiallänge	bis 7000 mm

**Optional:
Ausziehgriff**

Artikel-Nr.
126.250

Für ergonomisches Fachausziehen empfehlen wir den Ausziehgriff zum Stecken und Einhängen.





1

Seite 20

1. Ref.-Nr. 126.301.Z99
Fachtiefe 600 mm · Kassettenanzahl 6
für 3 m Materiallänge
Gesamttraglast 12000 kg
2. Ref.-Nr. 126.301.Z21
Fachtiefe 800 mm · Kassettenanzahl 11
für 6 m Materiallänge
Gesamttraglast 12000 kg

Seite 21

3. Ref.-Nr. 126.301.Z97
Fachtiefe 800 mm · Kassettenanzahl 6
mit seitlichem Gitter · Gesamttraglast 12000 kg
für 6,1 m Lagergut
4. Ref.-Nr. 126.301.Z99
Ausrollwalze für die einfache Materialentnahme
5. Ref.-Nr. 126.301.Z99
Ideal für die Kranbeschickung

2





3

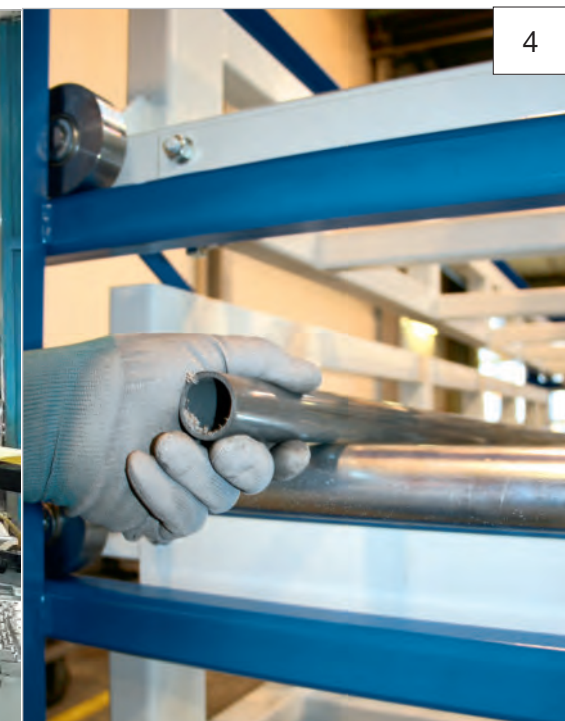

4

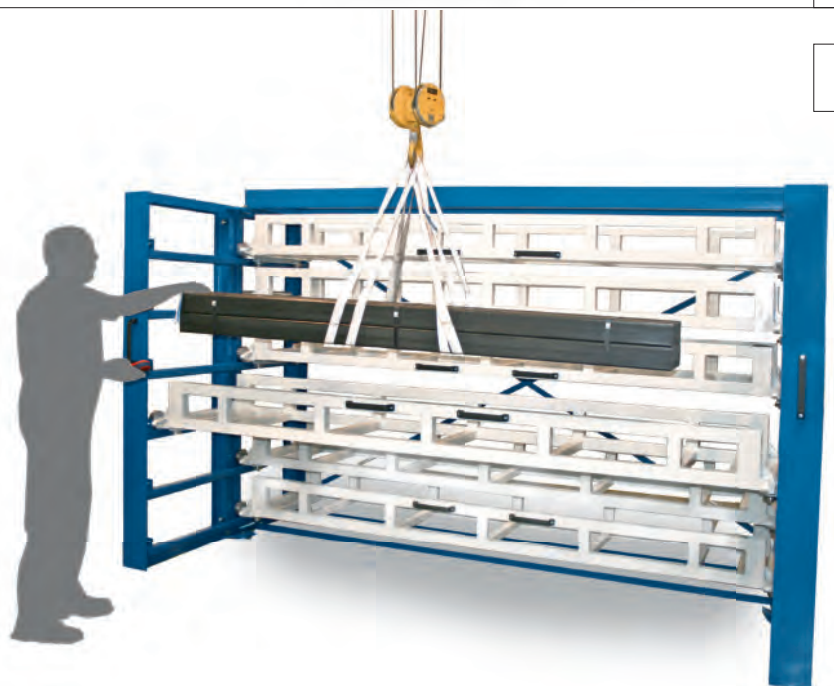

5

Wabenregal

Traglast bis 3000 kg je ausziehbarer Kassette möglich

WABENREGAL

+ IHR VORTEIL

- Ideal für Hallen da mit Lagerbühnen kombinierbar
- Kassetten mit Kran oder auf Wunsch mit Stapler beschickbar
- Gute Übersichtlichkeit des Materialbestandes
- Beliebig erweiterbares System in langlebiger Bauweise
- Beidseitiger Auszug möglich - fragen Sie gern an

• AUSFÜHRUNG

Kompakte Stahlschweißkonstruktion in modularer Wabenbauweise, kann nahezu unbegrenzt erweitert werden.

Die Kassetten bestehen aus zwei Längsträgern, festen Rungen und montierten kugelgelagerten Spurkranzrädern.

Kombinieren Sie das Wabenregal mit einer Lagerbühne und erhalten Sie dadurch noch mehr Lagerfläche! Gerne stehen wir Ihnen bei der Planung zur Verfügung und beraten Sie vor Ort.

Auf Wunsch: Abgebildete Farben ohne Aufpreis lieferbar. Individuelle Maße und Lackierungen in vielen Ausführungen möglich - bitte fragen Sie an!

2002 5010 5012 7035 7016

Optional auch erhältlich mit Lagerbühne

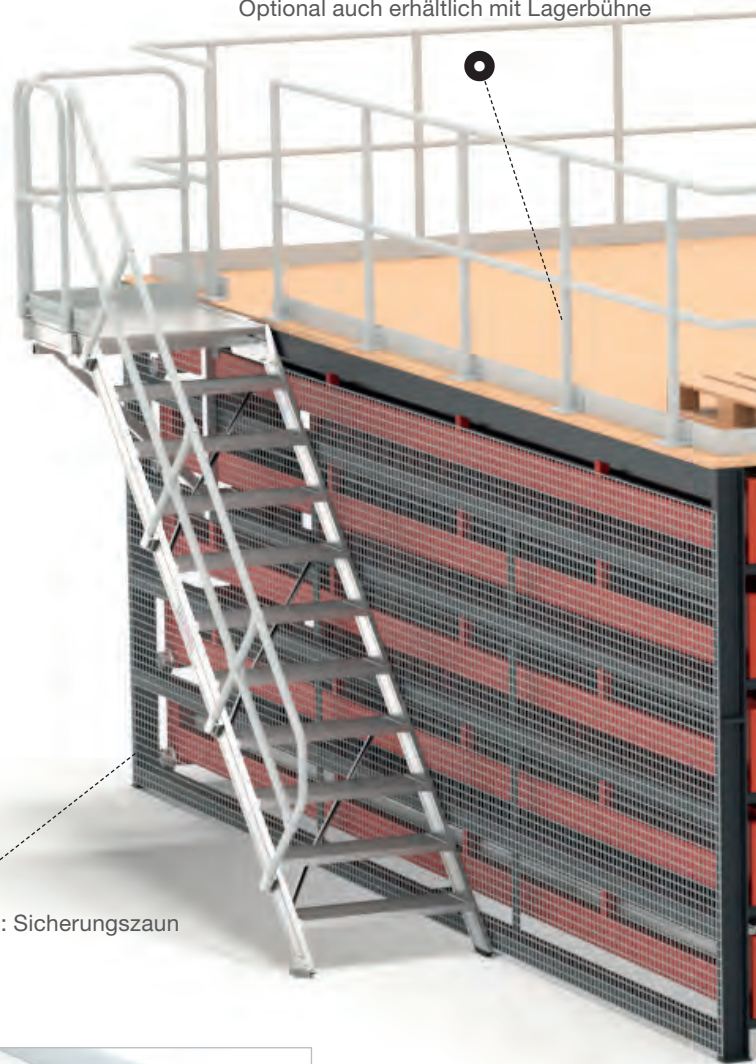

Optional: Sicherungszaun



i Einsetzbare Stützen erhältlich. Sie sind nützlich als zusätzlicher Stützpunkt in der Kassette für weiches, zum Biegen neigendes Material.

KONSTRUKTIONSBEISPIEL:

	Typ	Grundgestell inkl. Kassetten	Grundgestell inkl. Kassetten	Verbindungsfeld inkl. Kassetten
Ausführung		1 Feld	2 Felder	1 Verbindungsfeld
Traglast / Kassette	kg	1000	1000	1000
Kassettenanzahl	Stück	1 x 5	2 x 5	1 x 5
Regalmaße ü.a. B x T x H	mm	880 x 6600 x 2390	1640 x 6600 x 2390	-
Feldbreite	mm	1 x 640	2 x 640	1 x 640
oberste Etagenhöhe	mm	2040 über Flur	2040 über Flur	2040 über Flur
für Langgutlängen	mm	6000	6000	6000
lichte Kassettenmaße B x T x H	mm	500 x 300 x 6265	500 x 300 x 6265	500 x 300 x 6265
Auszug der Kassetten	mm	6200	6200	6200
	Artikel-Nr.	124.006	124.007	124.008

Artikel
individuell
 planbar



Die Kassetten liegen in Waben und können je nach Ausführung mittels Stapler oder hydraulischen Ausrollbock zu 100% herausgezogen werden. Ein Auszug per Hand von 30% bis wahlweise 60% ist optional möglich.

**Das haben wir schon gebaut.
 Geben Sie uns neue Herausforderungen!**

Technische Angaben	Ausführung
Kassettenauszug	bis 7200 mm
Fachnutzhöhe	ab 120 mm
Fachnutzbreite	bis 1200 mm
Traglast pro Kassette	bis 3000 kg
Materiallänge	bis 7000 mm

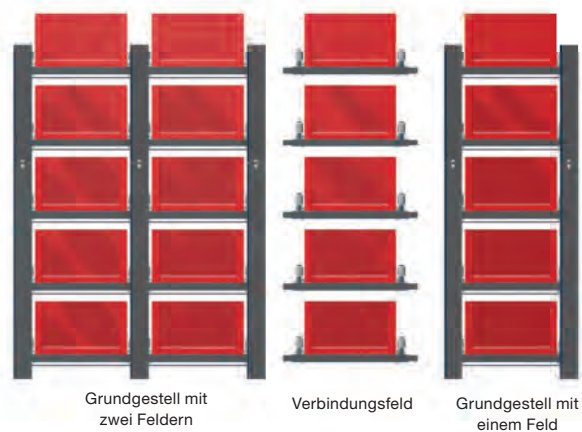



1



2



3

Seite 24

- 1. Ref.-Nr. **124.010.Z19**
Fach B x T 940 x 6000 mm
Kassettenanzahl 198 · Fläche 212,26 qm
Gesamttraglast 297000 kg
- 2. Ref.-Nr. **124.015.Z82**
7 Felder, 4 Kassetten pro Feld + 1 Rollwagen
Gesamttraglast 56000 kg
- 3. Ref.-Nr. **124.010.Z00**
Fächer mit zwei verschiedenen Höhen

Seite 25

- 4. Ref.-Nr. **124.036.Z89**
Fach B x T 500 x 3200 mm
Kassettenanzahl 55 · Fläche 29,4 qm
Gesamttraglast 110000 kg

BEDIENGERÄTGE FÜR DAS WABENREGAL:

MIT HYDRAULISCHEM HUB

Fachlast	Auflagehöhe	Artikel-Nr.
bis max. 1100 kg	bis 2410 mm	124.001



124.017



124.017- optional mit Signalmodul



MIT ELEKTRISCHEM HUB UND FAHRANTRIEB

Stapler auswählen:

Fachlast	Auflagehöhe	Artikel-Nr.
bis max. 2000 kg	bis 2300 mm	307.017
	bis 2700 mm	307.018
	bis 3300 mm	307.019



Adapter auswählen:

Fachlast	Artikel-Nr.
bis 3000 kg	124.017
bis 2000 kg und verschiedenen Kassettenbreiten	124.018

124.018





Regale

4



**Unsere
bewährte
Auswahl finden
Sie online:
www.bartels-shop.com**

Wabenregal starr

Traglast bis 640 kg je Wabe

WABENREGAL STARR

Übersichtlich, schnell und kompakt

+ IHR VORTEIL

- Übersichtliche Lagerung von leichten Materialien und Reststücken in unterschiedlichen Längen
- Enorm platzsparend
- Bei gleicher Regallänge ist es erweiter- und stapelbar
- Fachaufteilung individualisierbar

• AUSFÜHRUNG

Kompakte Stahlschweißkonstruktion mit geklebten Waben in modularer Bauweise für die Einlagerung von hantierbaren Stabmaterialien. Das Wabenregal wird komplett montiert ausgeliefert.

Auf Wunsch: Abgebildete Farben ohne Aufpreis lieferbar. Individuelle Maße und Lackierungen in vielen Ausführungen möglich - bitte fragen Sie an!

2002 5010 5012 7035 7016

Die Regale sind grundsätzlich stapelbar, jedoch muss die Auflast Ihres Regales beachtet werden. Hierzu verwenden Sie bitte die tatsächliche Maße Ihres Regales und die folgende Auflasttabelle:

Regallänge	Max. Auflast
1000 mm	4400 kg
2000 mm	2600 kg
3000 mm	8000 kg
3500 mm	6000 kg
4000 mm	8000 kg
5000 mm	15000 kg
6000 mm	16500 kg

Für den Fall, dass Sie zwei Wabenregale mit unterschiedlichen Längen übereinander stapeln möchten, fragen Sie bitte unbedingt bei uns an.



Abbildungen zeigen zusätzliche Blechverkleidung!



i Dachablage möglich - bitte fragen Sie an!



Artikel
individuell
planbar

Kragarmregal für die seitliche Montage am WR starr



i Andere Abmessungen und Wabenkonfigurationen sind möglich! Fragen Sie an, wir fertigen ohne Mehrkosten Ihr passendes Lagerregal.

Kragarmregal einseitig für Wabenregal starr

	Typ	1000 mm	3000 mm	6000 mm
Anzahl Ständer	Stk.	2	3	5
Anzahl Kragarme	Stk.	3	3	3
Traglast je Ständer	kg	1000	1000	1000
	Artikel-Nr.	124.074	124.075	124.076

Wabenregal starr

Typ	Anzahl Fächer	Fachmaße B x H	1000 x 1000 x 1000 mm		1000 x 3000 x 1000 mm		1000 x 6000 x 1000 mm	
			Flächenlast / Fach*	Artikel-Nr.	Flächenlast / Fach*	Artikel-Nr.	Flächenlast / Fach*	Artikel-Nr.
	St.	mm	kg		kg		kg	
WR starr 16	4 x 4 (16)	222 x 218	107	124.041.Z01	320	124.041	640	124.041.Z06
WR starr 20	4 x 5 (20)	222 x 173	107	124.042.Z01	320	124.042	640	124.042.Z06
WR starr 24	4 x 6 (24)	222 x 143	107	124.043.Z01	320	124.043	640	124.043.Z06
WR starr 28	4 x 7 (28)	222 x 121	107	124.044.Z01	320	124.044	640	124.044.Z06
WR starr 32	4 x 8 (32)	222 x 105	107	124.045.Z01	320	124.045	640	124.045.Z06
WR starr 25	5 x 5 (25)	177 x 173	87	124.046.Z01	260	124.046	520	124.046.Z06
WR starr 30	5 x 6 (30)	177 x 143	87	124.047.Z01	260	124.047	520	124.047.Z06
WR starr 35	5 x 7 (35)	177 x 121	87	124.048.Z01	260	124.048	520	124.048.Z06
WR starr 40	5 x 8 (40)	177 x 105	87	124.049.Z01	260	124.049	520	124.049.Z06
WR starr 36	6 x 6 (36)	147 x 143	70	124.050.Z01	210	124.050	420	124.050.Z06
WR starr 42	6 x 7 (42)	147 x 121	70	124.051.Z01	210	124.051	420	124.051.Z06
WR starr 48	6 x 8 (48)	147 x 105	70	124.052.Z01	210	124.052	420	124.052.Z06
WR starr 49	7 x 7 (49)	125 x 121	60	124.053.Z01	180	124.053	360	124.053.Z06
WR starr 56	7 x 8 (56)	125 x 105	60	124.054.Z01	180	124.054	360	124.054.Z06
WR starr 64	8 x 8 (64)	109 x 105	54	124.055.Z01	160	124.055	320	124.055.Z06
WR starr 128	8 x 16 (128)	109 x 49	20	124.055.Z39	161	124.055.Z76	280	124.055.Z36

* Bei voller Beladung Fachlast bis zu 20 % reduziert. Weitere Infos finden Sie online.

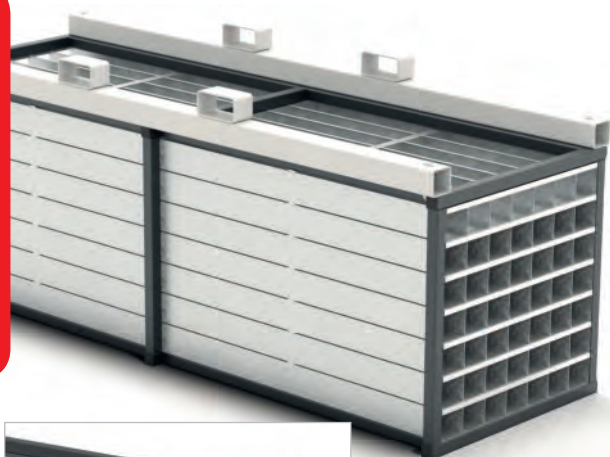

Transporttraverse

- Ideal zum Abladen mit dem Stapler
- 1 Satz bestehend aus 2 Traversen

Ausführung: Kompakte Stahlschweißkonstruktion inklusive Verschraubungen. Oberfläche: grundiert.

Auf Wunsch: Sonderlackierung in allen RAL-Farben - bitte fragen Sie an!

	Typ	Tiefe 1000 mm	Tiefe 3000/ 6000
Traglast	kg	500	2100
Breite außen	mm	960	2980
Tiefe außen	mm	2 x 50	2 x 100
Gesamthöhe	mm	130	180
Gabelzinkenmittenabstand	mm	600	800
lichte Taschenweite	mm	144 x 64	144 x 64
Gewicht	kg	30	100
	Artikel-Nr.	124.040.Z93	124.040.Z94

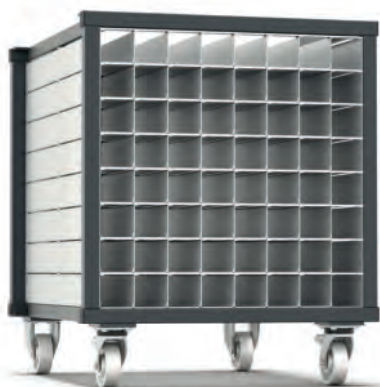

Fahrbare Variante

Für WR-starr Tiefe 1000 mm

Ausführung: Mehrpreis: bestehend aus 2 Lenk- und 2 Bockrollen, Polyamid Ø 150x50 mm, Lenkrollen mit Feststeller im Vorlauf. Geeignet für Wabenregal mit einer Tiefe von 1000 mm. Traglastreduzierung auf max. 2.000 kg (Eigengewicht + Zuladung). Nicht nachrüstbar.

	Typ	Fahrbare Variante
Höhe	mm	+ 225 mm
	Artikel-Nr.	124.080



Beschriftungsmöglichkeiten für die Stahlleiste finden Sie online

Schilderleiste

- Ideal zum Beschriften der Fächer z. B. mit selbstklebenden oder magnetischen Etiketten

Ausführung: Aus Aluminium oder Stahl. Bitte bei Bestellung mit angeben - nicht nachrüstbar!

	Typ	Beschriftungsleiste	
Ausführung		Alu	Stahl
Höhe	mm	20	ab 16
Fachnutzhöhe Reduzierung	mm	-14	-10

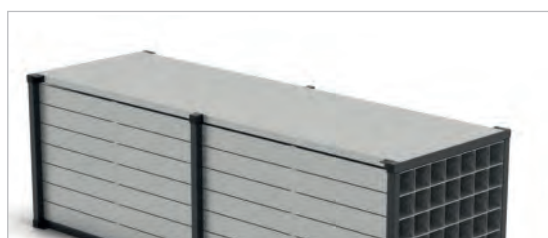

Dachverkleidung - verzinkt

- Schützt das Material in den obersten Waben gegen Schmutz
- Auch nachrüstbar

	Dachblech	für Wabenregal starr		
Ausführung	mm	1000	3000	6000
Artikel-Nr.		124.073	124.071	124.072

1

- 1. Ref.-Nr. 124.000.Z95 (Regalblock)**
 + 2 x 124.043.Z93 (WR starr)
 + 2 x 124.036.Z51 (WR Kasette)
 Fach L x B x H 6000 x 151 x 159 mm (starr)
 Fach L x B x H 6000 x 500 x 400 mm
 (ausziehbar)
 Fachanzahl 48 feste und 2 ausziehbare,
 Wabenregalblock mit WR-Kassetten und Hebelroller-Aufnahme
 Gesamttraglast: 13600 kg
 Dachablage vorbereitet für Langgutpaletten. Auflast: 5300 kg

- 2. Ref.-Nr. 124.055.Z61**
 Wabenregal als Schweißkonstruktion
 Fachanzahl 134
 Gesamttraglast 3618 kg

- 2. Ref.-Nr. 124.055.Z61**
 Wabenregal als Schweißkonstruktion
 Fachanzahl 134
 Gesamttraglast 3618 kg

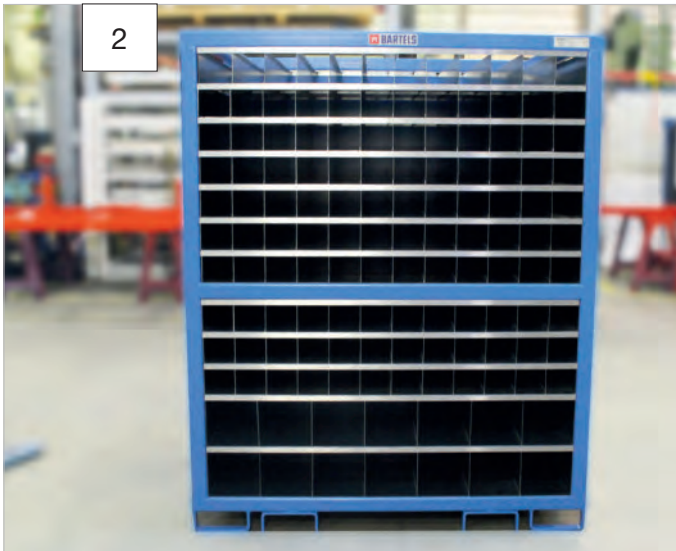
2

2

- 3 Ref.-Nr. 124.041.Z81**
 Fach B x H 143 x 215 mm
 Fachlänge 1000 mm
 Fachanzahl 3x3
 Mit Rädern und angeschweißten Schubbügeln
 an den Stirnseiten
 Gesamttraglast 450 kg

3

	Tür für WR
Artikel-Nr.	124.072.Z95

Schubfachregal für Langgut

Traglast bis 1000 kg je Fach möglich

SCHUBFACHREGAL FÜR LANGGUT

+ IHR VORTEIL

- Schneller Zugriff durch einfachen Handauszug
- Enorm leichtgängig auch bei voller Belastung
- Geringe Konstruktionstiefe zur platzsparenden Aufstellung direkt an die Hallenwand

AUSFÜHRUNG

Die Schubfächer sind zu 2/3 ausziehbar und mit wartungsfreien Kugellagern ausgestattet.

Jedes Schubfach besitzt eine separate Ausziehsicherung.

Das Schubfachregal wird komplett montiert ausgeliefert und muss vor Ort im Boden verdübelt werden. Aufbau vor Ort auf Anfrage.

Die Traglast ist abhängig von der Fachnutztiefe.

Auf Wunsch: Abgebildete Farben ohne Aufpreis lieferbar. Individuelle Maße und Lackierungen in vielen Ausführungen möglich - bitte fragen Sie an!

2002 5010 5012 7035 7016

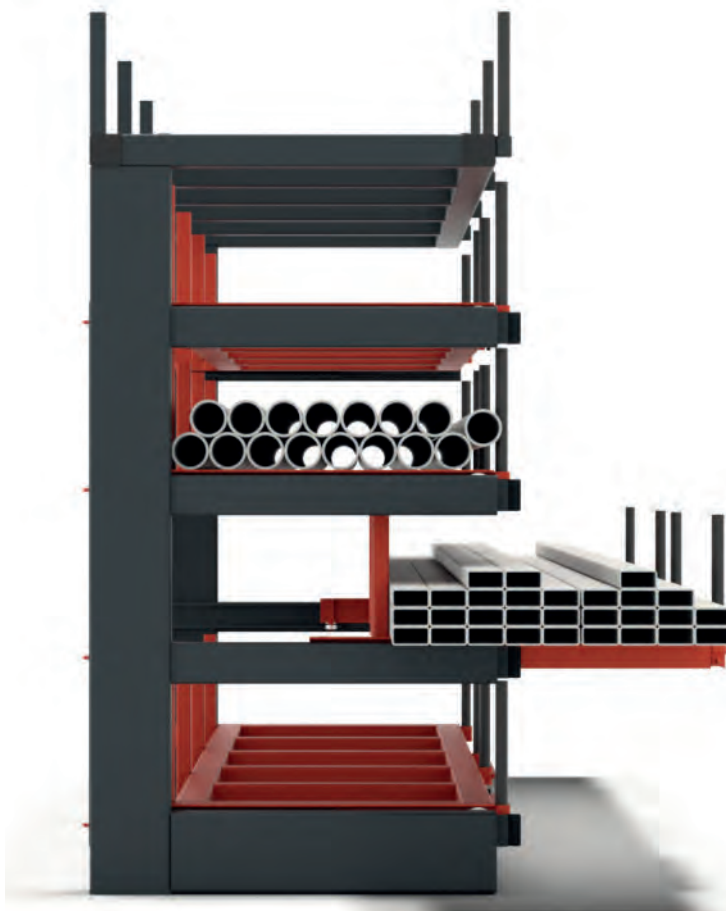

KONSTRUKTIONSBEISPIEL:

	Für Materiallänge	3000 mm		6000 mm	
		Typ	SRL 3+1	SRL 4+1	SRL 3+1
Traglast / Etage	kg	1000	1000	1000	1000
Fachetagen (inkl. Dachablage)	St.	4	5	4	5
Fachmaße B x T	mm	2000 x 800	2000 x 800	4000 x 800	4000 x 800
lichte Fachhöhe	mm	300	300	300	300
Fachauszug	mm	483	483	483	483
Regalbreite	mm	2216	2216	4216	4216
Regaltiefe	mm	1072	1072	1072	1072
Regaltiefe ausgezogen	mm	1600	1600	1600	1600
Regalhöhe	mm	1756	2171	1756	2171
Höhe obere Etage (über Flur)	mm	1456	1871	1456	1871
Gewicht	kg	645	807	888	1101
	Artikel-Nr.	126.403	126.404	126.401	126.402

Artikel
individuell
 planbar

Bereits gebaute Anlagen:

Technische Angaben	
Fachnutztiefe	max. 1000 mm
Fachnutzhöhe	min. 100 mm
Schubfachanzahl inkl. Dachablage	max. 7
Traglast je Fach (abhängig von Fachnutztiefe)	max. 2400 kg
Materiallänge	max. 6000 mm

Langgutpalette

Traglast bis 3500 kg je Palette

LANGGUTPALETTE

+ IHR VORTEIL

- Übersichtlich, schnell und kompakt
- Optimaler Schutz der Ware
- 2in1: Lagerung und sicherer Transport von Langgut
- Lagern, transportieren, bereitstellen
- Platzsparende Blocklagerung
- Mehrfach stapelbar

• AUSFÜHRUNG

Durch die stabile verschweißte Langgut-Stahlkonstruktion gewähren die Paletten eine lange Lebensdauer mit hoher Tragfähigkeit.

Das Gestell lässt sich mehrfach stapeln, dadurch wird eine flexible und platzsparende Lagergestaltung erreicht.

Die Langgutpalette kann im beladenen Zustand, je nach Ausführung, per Gabelstapler, Kran mit Anschlagkette oder Kranhubzange transportiert werden.

Zusätzlich können gestapelte Langgutpaletten im leeren Zustand mittels Gabelstaplerverfahren werden.

Auf Wunsch: Abgebildete Farben ohne Aufpreis lieferbar. Individuelle Maße und Lackierungen in vielen Ausführungen möglich - bitte fragen Sie an!

2002 5010 5012 7035 7016

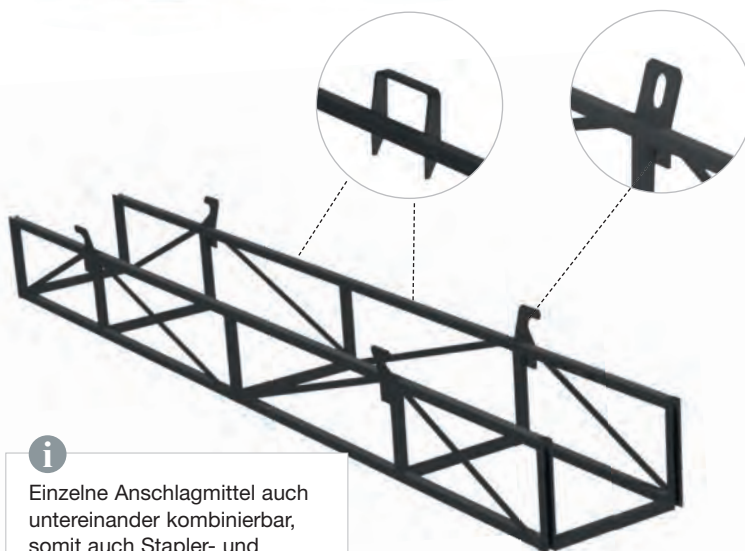
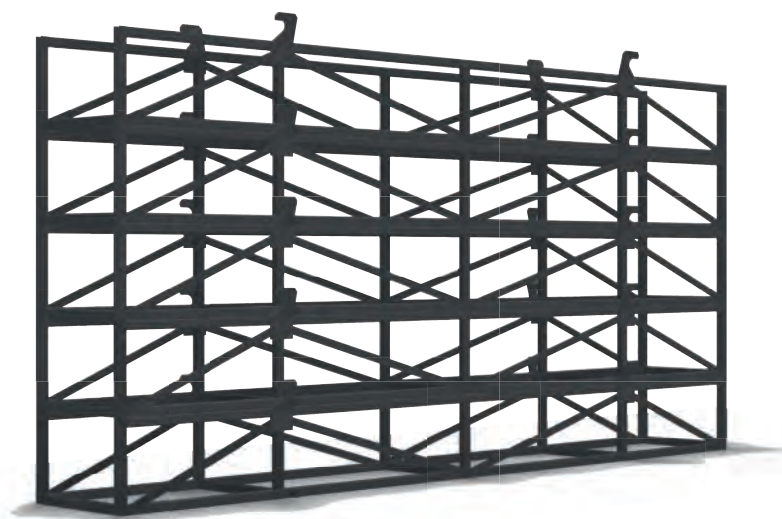

i Einzelne Anschlagmittel auch untereinander kombinierbar, somit auch Stapler- und Kranbedienung mit derselben Langgutpalette.

KONSTRUKTIONSBEISPIEL:

	Typ	LP 1	LP 2	LP 3
für Langgut von	mm	4000 - 6000	5000 - 7500	9000 - 10000
Traglast	kg	2500	2500	3500
Maße außen L x B x H	mm	4000 x 670 x 510	5000 x 670 x 510	9000 x 620 x 560
Maße innen L x B x H	mm	4000 x 500 x 350	5000 x 500 x 350	9000 x 500 x 350
Gewicht	kg	91	107	516
	Artikel-Nr.	128.005	128.006	128.006.Z61



Manuelle Kranhubzange

Für die Aufnahme der Langgutpaletten LP-1 und LP-2. Ausgestattet mit Vierpunkt-Sicherheits-Verriegelung und Einpunkt-Aufhängung.

	Typ	MHZ
Traglast	kg	2600
Maße LxBxH	mm	4723 x 715 x 200
empfohlene Einsatzhöhe	mm	bis 2500
	Artikel-Nr.	128.003

Seilgehänge

	Typ	Seilgehänge
	Artikel-Nr.	128.007



Weitere Traglasten möglich
- fragen Sie gern an!



Automatische Kranhubzange

Automatische Aufnahme der Langgutpalette durch die Hubzange. Anschlagen von Hand entfällt. Keine Unterbrechung der Arbeit - kein Halt - kein Warten - kein manuelles Ein- und Aushängen. Doppelaufhängung (Krankatze mit 2 Kranhaken) ist zu empfehlen. Farbe: RAL 1021 rapsgelb

	Typ	AHZ2600	AHZ4500
Traglast	kg	2600	4500
Länge	mm	5300	6000
Abstand zwischen den Aufhängebolzen	mm	2350	2075
Bauhöhe	mm	750	775
Gewicht	kg	530	675
	Artikel-Nr.	128.004	128.004.Z86

Tragarmwagen

Traglast 500 kg

Tragarmwagen

- Variables System für den Transport und Lagerung von Langgut
- Stufenlos verstellbare Tragarme
- Optional: abrutschsichere, lagergutschonende, mit 3 mm PVC-Schlauch überzogene Tragarme

Ausführung: Rahmen aus stabilem Quadratrohr, Tragarme aus Stahlrohr 27 mm Ø, Rollen-Traversen, Pfosten und Streben durch kräftige Schraubchellen verbunden, komplett verschraubt, Nutzhöhe 1450 mm, Traglast 500 kg. Räder: 2 Lenk- und 2 Bockrollen Ø 200 x 40 mm, TPE-Bereifung, Naben mit Rillenkugellager. Feststeller an den Lenkrollen, gemäß EN 1757-3. Farbe: Blau RAL 5007.



Einseitige Ausführung mit 12 Tragarmen, 80 kg Traglast / Etage

Einseitige Ausführung

Ausführung	Maße außen L x B x H	Fachnutztiefe	Rahmenbreite	Artikel-Nr.
	mm	mm	mm	
einseitig	1400 x 800 x 1807	600	1200	312.751
einseitig	1800 x 800 x 1807	600	1600	312.752
einseitig	2200 x 800 x 1807	600	2000	312.753
einseitig PVC	1400 x 800 x 1807	600	1200	312.757
einseitig PVC	1800 x 800 x 1807	600	1600	312.758
einseitig PVC	2200 x 800 x 1807	600	2000	312.759

Langgutwagen



- Macht Ihr Langgut mobil

Ausführung: Stabile verschweißte Stahlkonstruktion. Räder: 4 Polyamid-Lenkrollen. Farbe: Lichtblau RAL 5012

Auf Wunsch: Sonderlackierung in allen RAL-Farben möglich - bitte fragen Sie an!

2002	5010	5012	6011	7035	Weitere Farben auf Anfrage
------	------	------	------	------	----------------------------

	Typ	Langgutwagen
Traglast	kg	ab 1000
Gewicht	kg	315
	Artikel-Nr.	108.010.Z67

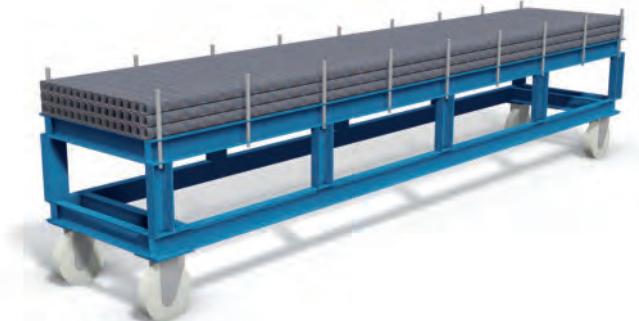

Langmaterialroller

Ladehöhe 338 mm

Ausführung: Profilstahlkonstruktion, 4 einsteckbare Stahlrohr-Rungen, Nutzlänge 550 mm, pulverbeschichtet, wasserfeste Holzplattform, Räder: 4 Schwerlastlenkrollen, blaugraues Elastic-Vollgummi Ø 200 x 50 mm, Naben mit Kugellager. 2 Lenkrollen mit Feststeller gemäß EN 1757-3.



Andere Maße und viele andere RAL-Farben gegen 10% Aufpreis möglich! Bitte fragen Sie an!



	Typ	2110
Traglast	kg	1500
Ladefläche LxB	mm	700 x 700 x 895
Lichte Breite	mm	510
Räder	mm	Ø 200 x 50
Gewicht	kg	61
	Artikel-Nr.	312.329



2 x Typ 2110



Artikel
individuell
 planbar

Lackwagen

- Optimal für lange, runde und verschiedenartige Güter
- Geeignet zum Lackieren und Trocknen von Werkstücken
- Leicht verfahrbar

Ausführung: Robuste Stahlkonstruktion mit 7 Ebenen zum Einhängen von Rollenträgern. Räder: je 2 Bock- und Lenkrollen aus Vollgummi Ø 180 mm, kugelgelagert, Lenkrollen mit Totalstop im Nachlauf.

Farbe: Lichtblau RAL 5012, andere Farben ohne Mehrpreis wie abgebildet möglich - bitte bei Bestellung angeben.

Auf Wunsch: Sonderlackierung in allen RAL-Farben möglich - bitte anfragen!

2002 5010 5012 6011 7035 Weitere Farben möglich



Lackwagen ohne Rollenträger

	Typ	Lackwagen
Traglast	kg	500
Bauhöhe	mm	210
Maße L x B x H	mm	1200 x 800 x 1500
Gewicht	kg	90
	Artikel-Nr.	108.010.Z64

Rollenträger einhängbar mit 2 Tragrollen

	Typ	Rollenträger
Traglast	kg	500
Maße L x B x H	mm	360 x 40 x 200
Gewicht	kg	4
	Artikel-Nr.	140.000.W56

Schubfachregal für Bleche

Traglast bis 10000 kg je Fach möglich

SCHUBFACHREGAL FÜR BLECHE

+ IHR VORTEIL

- Optimale Stellflächen-Nutzung auf engstem Raum bei 100% Auszug
- Ausrollmechanik oder alternativ elektrischer Auszug möglich = leichter Zugriff und ideal für die Kranbeschickung
- Sicheres Handling auch für empfindliche Bleche
- Schwenkbarer Vorbau
- Mit Flachpalettenmagazin und festen Fächern erweiterbar
- Optional ergonomische Ausrollbügel erhältlich
- Beidseitig beladbar

• AUSFÜHRUNG

Schubladensystem aus stabiler Stahlschweißkonstruktion.

Die Schubladen können sicher und problemlos 100% von Hand ausgezogen werden, da sie auf wartungsfreien kugelgelagerten Rollen laufen. Sie haben als Standard einen offenen Boden, können jedoch auf Wunsch mit einer Holz bzw. Stahlplatte ausgeführt werden.

Bodenverankerung notwendig!

Das Regal kann mit einer Dachablage versehen werden und ist mit einem platzsparenden einklappbaren Vorbau ausgestattet.

Bei Traglasten von mehr als 2000 kg je Fach empfehlen wir unsere mechanische Ausrollmechanik oder den Elektroantrieb.

Auf Wunsch:

Ausziehhilfen, Maße und Lackierungen in vielen Ausführungen möglich - bitte fragen Sie an!

2002 5010 5012 7035 7016



**FORDERN SIE UNS HERAUS:
SIE HABEN DAS LAGER - WIR DIE LÖSUNG!**

Bereits gebaute Anlagen:

Technische Angaben	
Fachnutzbreite	max. 8000 mm
Fachnutztiefe	max. 3000 mm
Fachnutzhöhe	min. 40 mm
Traglast je Fach	max. 10000 kg

Unsere komplette Auswahl finden Sie in unserem Online-Shop:

www.bartels-shop.com





Tiefenauflagen für die Staplerbeladung

Auszugssperre: Schubladen werden beim Vollauszug fixiert, um das Einschieben durch Beladung zu verhindern.

Artikel
individuell
 planbar

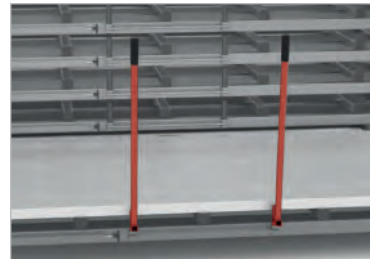
Optional: Ausziehgriff

Für ergonomisches Ausziehen der oberen oder unteren Fächern empfehlen wir den Ausziehgriff zum Stecken und Einhängen.

Artikel-Nr.
126.250

KONSTRUKTIONSBEISPIELE:
Mit schwenkbarem Vorbau

	Typ	Boden plan			mit Tiefenauflagen		
		SRB 20/2	SRB 25/2	SRB 30/2	SRB 20/2	SRB 25/2	SRB 30/2
für Blechformate	mm	2000 x 1000	2500 x 1250	3000 x 1500	2000 x 1000	2500 x 1250	3000 x 1500
Traglast / Fach	kg	2000	2000	2000	2000	2000	2000
Fachbreite	mm	2054	2554	3054	2054	2554	3054
Fachtiefe	mm	1032	1282	1532	1032	1282	1532
Breite	mm	2441	2941	3441	2441	2941	3441
Tiefe bei eingeklapptem Vorbau	mm	1421	1671	1921	1421	1621	1921
Tiefe bei ausgezogenem Fach	mm	2206	2706	3206	2206	2706	3201
Höhe	mm	1980	1980	2000	1980	1980	2000
unterste Schubfachhöhe	mm	200	200	205	260	260	265
oberste Schubfachhöhe	mm	1600	1600	1640	1600	1600	1640
Nutzhöhe	mm	125	125	115	65	65	55
Höhe der Tiefenauflagen / Anzahl	mm / Stück	-	-	-	60/3	60/4	60/5
Fachanzahl + Dachablage	Stück	8 + 1	8 + 1	8 + 1	8 + 1	8 + 1	8 + 1
	Artikel-Nr.	126.277	126.281	126.285	126.278	126.282	126.286

Schubfachregal für Bleche Referenzen

Regale



1

Seite 38

- 1. Ref.-Nr. 126.285.Z76**
Fach B x T 5550 x 1375 mm · Fachanzahl 5+1
mit Blechauflage und Fachumrandung
Gesamttraglast 5400 kg
- 2. Ref.-Nr. 126.285.Z50**
Fach B x T 4050 x 1530 mm · Fachanzahl 3
mit E-Antrieb und Schutzgitter
Gesamttraglast 9000 kg

Seite 39

- 3. Ref.-Nr. 126.277.Z90**
Fach B x T 1850 x 1230 mm · Fachanzahl 6+3
Gesamttraglast 18000 kg
- 4. Ref.-Nr. 126.277.Z88**
Fach B x T 2520 x 1430 mm · Fachanzahl 14+1
mit Blechauflage und Fachumrandung
Gesamttraglast 30000 kg
- 5. Ref.-Nr. 126.285.Z87**
Fach B x T 3050 x 1530 mm · Fachanzahl 7+1
mit Blechauflage und Fachumrandung
Gesamttraglast 25000 kg



2



3



4



5

Schubfachregal für Bleche Referenzen

Regale

1. **Ref.-Nr. 126.285.Y71**
 Fach B x T 3427 x 1500 mm
 Fachanzahl 3+1
 Schubfachregal kombiniert mit Wabenregal
 Gesamttraglast 13500 kg
2. **Ref.-Nr. 126.285.Z61**
 Fach B x T 4050 x 2030 mm
 Fachanzahl 12+1
 Gesamttraglast 26000 kg
3. **Ref.-Nr. 126.275.Z96**
 Fach B x T 2050 x 1050 mm
 Fachanzahl 2+1
 Rand vorn um 90° abklappbar
 Gesamttraglast 6000 kg
4. **Ref.-Nr. 126.285.Z54**
 Fach B x T 3050 x 1530 mm
 Fachanzahl 6+1
 Be- und Entladung mit Blechgreifer
 Gesamttraglast 14000 kg

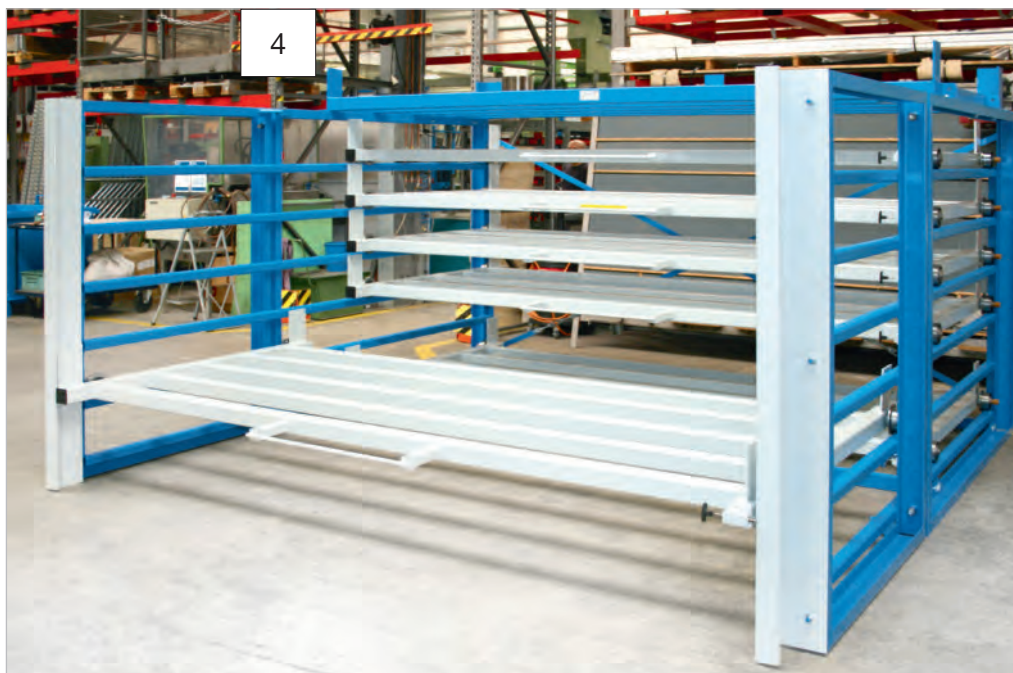

5

6

- 5. Ref.-Nr. 126.220.Z99**
Schubfachregal für Paletteneinlagerung
 Fach B x T 3200 x 1700 mm
 Fachanzahl 5+1
 Gesamttraglast 15000 kg
- 6. Ref.-Nr. 126.281.Z89**
 Fach B x T 2554 x 1282 mm
 Fachanzahl 4+1
 mit Blechauflage und Fachumrandung
 Gesamttraglast 15000 kg

Flachpalettenmagazin

Traglast bis 5000 kg je Palette möglich

FLACHPALETTEMAGAZIN

+ IHR VORTEIL

- Übersichtliche Magazinlagerung
- Lagern, Transportieren, Bereitstellen
- Geeignet für extrem hohe Lasten
- Bei Bedarf Flachpaletten auch stapelbar lieferbar
- Platzsparendere Lagerlösung als mit Holzpaletten oder Palettenregalen

• AUSFÜHRUNG

Das äußerst robuste System ist zum Lagern von auflegbaren Stahlpaletten, insbesondere für die Lagerung von Flachmaterialien und Blechpaketen.

Die Kassetten sind mit einem Gabelstapler komplett entnehm- und transportierbar. Die Blechpakete können sicher und einfach, ohne den Gebrauch von zusätzlichen Holzpaletten, gelagert werden.

Die Palette lässt sich außerhalb des Magazins problemlos stapeln.

Rundum ist die Ladung der Stahlpaletten durch einsteckbare Rungen aus Kunststoff, sowie seitlich und hinten durch Anschlagbleche gesichert, um dadurch einen sicheren Transport per Gabelstapler zu gewährleisten.

Auf Wunsch: Abgebildete Farben ohne Aufpreis lieferbar. Dachablage, individuelle Maße und Lackierungen in vielen Ausführungen möglich - bitte fragen Sie an!

2002 5010 5012 7035 7016



Abb. mit Stapellecken und optionaler Dachablage
Staplertaschen integriert



Integrierte Staplertaschen

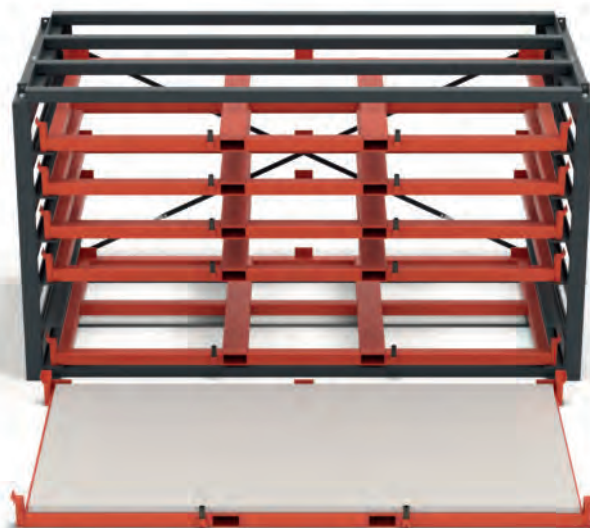

Untergebaute Staplertaschen - Variante a



Untergebaute Staplertaschen - Variante b

**FORDERN SIE UNS HERAUS:
SIE HABEN DAS LAGER - WIR DIE LÖSUNG!**

Bereits gebaute Anlagen:

Technische Angaben	
Fachnutzbreite	max. 6200 mm
Fachnutztiefe	max. 2500 mm
Fachnutzhöhe	min. 40 mm
Etagenanzahl	max. 15
Traglast	max. 5000 kg

Artikel
individuell
planbar

Regale



Optional auch
mit Dachablage

Optional auch mit Stapelecken
zum problemlosen Stapeln

Mit integrierten Staplertaschen

	Typ	FPM KF	FPM MF	FPM GF
Traglast	kg	2000	2000	2000
Maße ü.a. B x T x H	mm	2424 x 1100 x 2326	2924 x 1350 x 2086	3424 x 1600 x 1906
Lichte Maße	mm	2050 x 1032 x 130	2550 x 1282 x 90	3050 x 1532 x 60
Palettenanzahl	Stk.	6	6	6
Gabeltaschen Mittenabstand	mm	850	850	850
max. mögl. Zinkhöhe/-breite	mm	50/130	50/130	50/130
Artikel-Nr.		124.101	124.102	124.103

Mit untergebauten Staplertaschen

	Typ	FPM KF	FPM MF	FPM GF
Traglast	kg	2000	2000	2000
Maße ü.a. B x T x H	mm	2424 x 1100 x 2794	2924 x 1350 x 2554	3424 x 1600 x 2434
Lichte Maße	mm	2050 x 1032 x 130	2550 x 1282 x 90	3050 x 1532 x 60
Palettenanzahl	Stk.	6	6	6
Gabeltaschen Mittenabstand	mm	850	850	850
Gabeltaschen lichte Weite	mm	200 x 70	200 x 70	200 x 70
Artikel-Nr.		124.111	124.112	124.113

BLECHLAGER-MAGAZIN

+ IHR VORTEIL

- Sehr viel Lagerkapazität auf wenig Fläche
- Hohe Tragfähigkeiten in jedem Fach
- Auf Ihre Bedürfnisse individuell zusammenstellbare Lagertürme

• AUSFÜHRUNG

Das Blechlager bietet durch die effiziente Ausnutzung des Lagerraumes eine kompakte und wirtschaftliche Nutzung für alle Bleche oder ähnliche Materialien.

Das Regalsystem integriert sich modular und mit System, so wie materialflussoptimierend in Ihre individuellen Fertigungsabläufe.

Die Paletten sind mit einem Gabelstapler komplett entnehm- und transportierbar. Die Blechpakete können sicher und einfach, ohne den Gebrauch von zusätzlichen Holzpaletten, gelagert werden.

Auf Wunsch:

Maße und Lackierungen in vielen Ausführungen möglich - bitte fragen Sie an!

2002 5010 5012 7035 7016

Artikel
individuell
planbar



	Typ	Flachpaletten-Magazin LINKS	Flachpalettensatz	Flachpaletten-Magazin RECHTS
Traglast / Etage	kg	1500	1500	1500
Fachetagen	St.	7	7	7
Fachmaße B x T	mm	3381 x 1350	2941 x 1290	3381 x 1350
Lichte Fachabmessungen B x T x H	mm	2841 x 1282 x 60	2841 x 1282 x 60	2841 x 1282 x 60
Taschenmittenabstand	mm	850	850	850
Lichte Taschenweite	mm	144 x 64	144 x 64	144 x 64
Gewicht	kg	2616	1575	2515
	Artikel-Nr.	124.102.Z94	124.102.Z92	124.102.Z93

DEPALETTIERER

für Blechpakete bis 3000 kg

- Auf jedes Palettenformat individuell einstellbar
- Bei Nichtgebrauch platzsparend zusammenschiebbar
- Durch 4 Lenkrollen pro Aufnahmebock mobil
- Auch im beladenem Zustand verfahrbar

Der Depalettierer besteht aus zwei Aufnahmeböcken, die untereinander durch einen Verbindungsarm gekoppelt werden.

Robuste, geschweißte Stahlkonstruktion mit vier kugelgelagerten Lenkrollen je Aufnahmebock und zwei Totalfeststellern.

Die Bereifung besteht aus leicht laufenden Polyamid-Rädern, optional mit Polyurethan-Bereifung.

Traglast / Paar	kg	3000
Maße / Stück L x B x H	mm	1000 x 510 x 865
Höhe mit Steckungen	mm	+ 260
Materialmaße min.	mm	200 x 600
Materialmaße max.	mm	3000 x 1500 je nach Flexibilität des abzuladenden Materials
	Artikel-Nr.	124.201

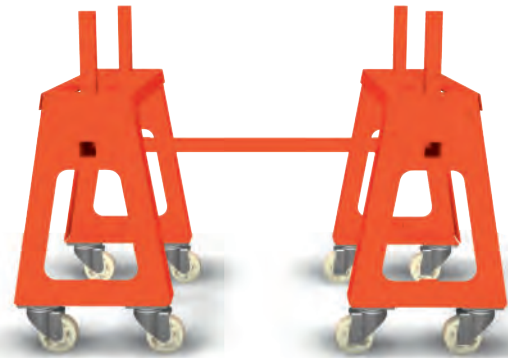

DEPALETTIERDORN

- Für jedes Palettenformat verwendbar
- Preiswerte Alternative zum Depalettierer
- Bei Nichtgebrauch schnell und platzsparend wegzuräumen

Die Depalettierplatten bestehen aus einer Standplatte und einer mittig angeschweißten Runge.

		1 Set
Maße / Stück B x T x H	mm	250 x 250 x 310
Rungennutzhöhe	mm	300
	Artikel-Nr.	124.201.Z91



Regale



Seite 46

1. **Ref.-Nr. 126.285.Z47**
 Fach B x T 6370 x 2530 mm
 Fachanzahl 18+1 (davon 6 Schubfächer)
 E-Antrieb · Gesamttraglast 40000 kg
2. **Ref.-Nr. 124.101.Z99**
 Fach B x T 2000 x 1000 mm
 Fachanzahl 41
 mit Schubfachregal für Bleche und
 Vakuum-Handhabungssystem
 Gesamttraglast 41000 kg

Seite 47

2. **Ref.-Nr. 124.101.Z99**
 Fach B x T 2000 x 1000 mm
 Fachanzahl 41
 mit Schubfachregal für Bleche und
 Vakuum-Handhabungssystem
 Gesamttraglast 41000 kg
3. **Ref.-Nr. 126.277.Z90**
 Fach B x T 1850 x 1230 mm
 Fachanzahl 6+3
 mit Schutzgitterverkleidung
 Gesamttraglast 54000 kg

Regale
2

3

KOMPAKTSYSTEM

+ IHR VORTEIL

- Ideal für Bleche oder anderes Tafelmaterial
- Kein Fundament für Säulenschwenkkran nötig
- 3-in-1 Lösung spart Anschaffungskosten und Platz
- Ausrollmechanik oder alternativ elektrischer Auszug möglich
= leichter Zugriff und ideal für die Kranbeschickung

• AUSFÜHRUNG

Das Kompaktsystem bietet auf engstem Raum alles, was zum Handling direkt an der Maschine benötigt wird.

Das Grundregal mit schwenkbarem Vorbau bildet zum leichten Ein- und Auslagern das Grundgerüst. Auf dem Regal befindet sich ein Aufsatz als Pufferlager zur Erhöhung der Lagerkapazitäten. Alternativ ist das ganze System auch rückseitig beschickbar.

Direkt am Regalgestell befindet sich eine Kran-säule, deren Schwenkausleger mit einem Vakuum-hebegerät für Tafelmaterial ausgerüstet ist.

Alternativ kann statt der starren Dachetage der Aufbau auch mit einem Flachpaletten-Magazin oder weiteren Ablagefächern erfolgen.

Auf Wunsch:

Maße und Lackierungen in vielen Ausführungen möglich - bitte fragen Sie an!

2002 5010 5012 7035 7016

Kompaktsystem 3 in 1 inklusive:

1. Schubfachregal für Bleche mit starrer Dachablage
2. Kransäule mit Schwenkausleger
3. Vakuum-Hebegerät (optional)



Optional auch rückseitig mit dem Stapler beladbar

**FORDERN SIE UNS HERAUS:
SIE HABEN DAS LAGER - WIR DIE LÖSUNG!**

Bereits gebaute Anlagen:

Technische Angaben	
Fachnutzbreite	max. 6200 mm
Fachnutztiefe	max. 2500 mm
Fachnutzhöhe	min. 40 mm

Artikel
individuell
 planbar

KONSTRUKTIONSBEISPIEL:

	Typ	Kleinformat	Mittelformat	Großformat
Gesamtraglast	kg	18000	18000	18000
Traglast / Fach	kg	2000	2000	2000
Traglast / Dachablage	kg	2000	2000	2000
Maße ü.a. B x T x H	mm	2991 x 1420/2206 x 3500	3491 x 1670/2706 x 3500	3991 x 1920/3206 x 3500
Lichte Fachmaße	mm	2054 x 1032 x 125	2554 x 1282 x 125	3054 x 1532 x 115
Dachablage H x B	mm	125 x 2271	125 x 2771	115 x 3271
Eigengewicht ohne Kran	kg	1485	1920	2390
Fachanzahl + Dachablage	Stück	8 + 1	8 + 1	8 + 1
	Artikel-Nr.	126.200.Z90	126.200.Z91	126.200.Z92

Vertikales Tafelregal ausziehbar

Traglast bis 1000 kg je Fach möglich

TAFELREGAL - VERTIKAL

+ IHR VORTEIL

- Vollauszug der Fächer
- Bleche sind einzeln je Schubfach blätter- und entnehmbar
- Schonende Lagerung von besonders hochwertigen und empfindliche Materialien
- Ideal für kleine Mengen unterschiedlicher Größe, Art und/ oder Güte
- Platzsparende Lagerung durch Auszüge

• AUSFÜHRUNG

Das robuste vertikale Tafelregal schafft durch die einzeln herausziehbaren Schubfächer eine gute Übersicht.

Die mitgelieferte Blätterhilfe ermöglicht Ihnen verschiedene Formate schonend in einem Fach zu lagern und zu entnehmen.

Das Regal verfügt über eine Einschubführung, die ein Verkanten des Schubfaches verhindert. Die Polyamid-Rollen sind mit einem Fuß-Überrollschutz versehen.

Auf Wunsch: Filzauflage zur Materialschonenden Lagerung.

Abgebildete Farben ohne Aufpreis lieferbar. Individuelle Maße und Lackierungen in vielen Ausführungen möglich - bitte fragen Sie an!

2002 5010 5012 7035 7016



**FORDERN SIE UNS HERAUS:
SIE HABEN DAS LAGER - WIR DIE LÖSUNG!**

Bereits gebaute Anlagen:

Technische Angaben	
Fachnutzbreite	min. 45 mm
Fachnutztiefe	max. 5000 mm
Fachnutzhöhe	max. 2000 mm
Fachanzahl	max. 14
Traglast / Fach	max. 1000 kg

Neigung der Bleche wahlweise nach
 rechts oder links möglich

 Inklusive Blätterhilfe für eine
 übersichtliche und leichte
 Materialhandhabung

 Artikel
individuell
 planbar

 Unsere komplette
 Auswahl finden Sie in
 unserem Online-Shop:

www.bartels-shop.com

	Typ	Kleinformat TRGV-KF5	Mittelformat TRGV-MF5	Großformat TRGV-GF5
für Blechformate	mm	2000 x 1000	2500 x 1250	3000 x 1500
Traglast / Fach	kg	700	700	700
Maße ü.a. B x T x H	mm	1305 x 2755 x 1365	1334 x 3255 x 1612	1362 x 3755 x 1860
Maße li. B x T x H	mm	90 x 2000 x 1000	90 x 2500 x 1250	90 x 3000 x 1500
Anzahl Fächer	St.	5	5	5
Neigung	Ausführung	links geneigt	links geneigt	links geneigt
Auflagebreite	mm	90	90	90
Fachhöhe	mm	1000	1250	1500
	Artikel-Nr.	130.028	130.027	130.026

Vertikales Tafelregal Referenzen

1



1. Ref.-Nr. 130.027.Z87

Fach H x T 1595 x 3255 mm
Fachanzahl 12
Gesamttraglast 8400 kg

2. Ref.-Nr. 130.026.Z50

Fach H x T 2x1300 x 3600 mm
Fachanzahl 5
Gesamttraglast 2000 kg

3. Ref.-Nr. 130.026.Z62

Fach H x T 2392 x 3560 mm
Fachanzahl 5
Gesamttraglast 3500 kg

4. Ref.-Nr. 130.027.Z93

Fach H x T 2500 x 2000 mm
Fachanzahl 5
Gesamttraglast 3500 kg

5. Ref.-Nr. 130.026.Z97

Fach H x T 1500 x 3000 mm
Fachanzahl 8
Gesamttraglast 5600 kg

6. Ref.-Nr. 130.026.Z98

Fach H x T 1500 x 3000 mm
Fachanzahl 5
Gesamttraglast 3500 kg

2

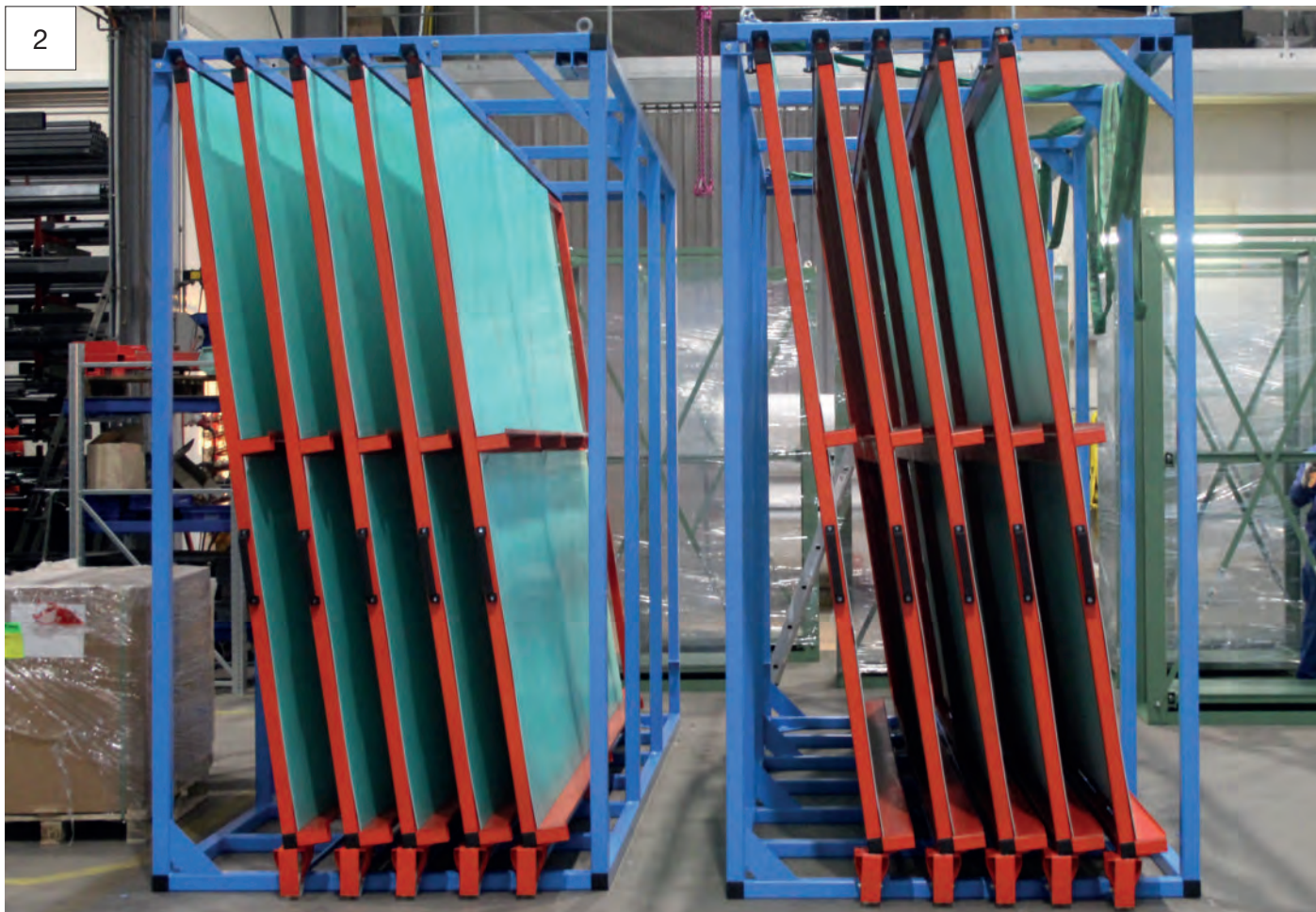



3



Regale

4



5



6

Tafelregal TRG

Traglast bis 1500 kg je Fach

TAFELREGAL TRG

Artikel
individuell
planbar

+ IHR VORTEIL

- Ideal zum Lagern einzelner Blechtafeln
- Ein- und Auslagerung senkrecht stehend per Kran oder Hand
- Direkter Zugriff möglich
- Kompakte Bauweise

• AUSFÜHRUNG

Die Tafelregale bestechen durch ihre kompakte Stahlkonstruktion und sind besonders raumsparend.

Es können mehrere Module nebeneinander aufgestellt werden.

Die vorgesetzte rollengelagerte Walze dient dem einfacheren Ein- und Ausschleppen der Blechtafeln. Der Endanschlag verhindert einen versehentlichen Materialdurchschub.

Auf Wunsch: Abgebildete Farben ohne Aufpreis lieferbar. Individuelle Maße und Lackierungen in vielen Ausführungen möglich - bitte fragen Sie an!

2002 5010 5012 7035 7016



KONSTRUKTIONSBEISPIEL:

	Typ	Kleinformat TRG 1	Mittelformat TRG 2	Großformat TRG 3
Traglast / Fach	kg	1500	1500	1500
Anzahl Fächer	Stück	5	5	5
Maße L x B x H	mm	2085 x 1000 x 1080	2585 x 1000 x 1330	3085 x 1000 x 1580
Abteillbreite	mm	140	140	140
Lichte Fachhöhe	mm	1020	1270	1520
Gewicht	kg	215	230	250
	Artikel-Nr.	130.020	130.021	130.022



Abb. links:

Ref.-Nr. 130.022.Z96
 Fach B x H 130 x 1020 mm
 Fachlänge 6000 mm
 Fachanzahl 8
 Gesamttraglast 12000 kg.

Abb. rechts:

Ref.-Nr. 130.022.Z94
 Fach oben B x H 140 x 150 mm
 Fach unten B x H 140 x 1600 mm
 Fachlänge 3000 mm
 Fachanzahl 5 + 5
 Gesamttraglast 8250 kg



TAFELREGAL TR
+ IHR VORTEIL

- Ideal zum Lagern schwerer Blechtafeln
- Ein- und Auslagerung senkrecht stehend per Kran oder Hand
- Trennstege sind begebar
- Regalkonstruktion beliebig erweiterbar

• AUSFÜHRUNG

Die Tafelregale bestehen durch ihre kompakte Stahlkonstruktion und sind besonders raumsparend.

Das Tafelregal wird je nach Anlagengröße verschraubt oder verschweißt.

Auf Wunsch: Abgebildete Farben ohne Aufpreis lieferbar. Individuelle Maße und Lackierungen in vielen Ausführungen möglich - bitte fragen Sie an!

2002 5010 5012 7035 7016

Artikel
individuell
 planbar

Regale

KONSTRUKTIONSBEISPIEL:

	Typ	Kleinformat TR 1	Mittelformat TR 3	Großformat TR 5	TR V Verbindungsstück
Traglast / Fach	kg	2000	2000	2000	2000
Anzahl Fächer	Stück	1	3	5	(1)
Maße L x B x H	mm	916 x 2000 x 711	1832 x 2000 x 711	2748 x 2000 x 711	Breite 2000
Abteillebreite oben / unten	mm	150 / 200	150 / 200	150 / 200	150 / -
Plankenbreite	mm	250	250	250	-
Gewicht	kg	120	278	440	42
	Artikel-Nr.	130.001	130.002	130.003	130.009



Abb. links:

Ref.-Nr. 130.003.Z93
 Fach B x H 60/250 x 1100 mm
 Fachlänge 7500 mm
 Fachanzahl 9
 Fachlast: 8000 kg
 Gesamttraglast 72000 k

Abb. rechts:

Ref.-Nr. 130.015
 Beispiel einer Umsetzung eines Kundenwunsches

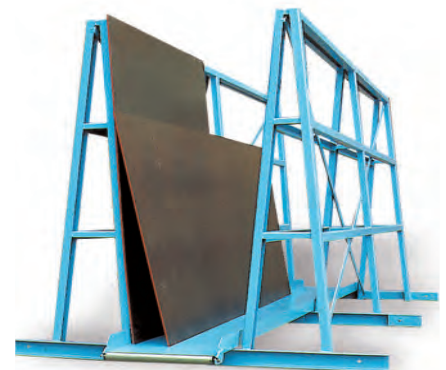

Plattenwagen

Traglast bis 1200 kg



fetra
Transportgeräte



Plattenwagen - Traglast 500 kg



- Ideal zum Transportieren von kleinen Blechformaten

Ausführung: Profilstahl und Stahlrohr geschweißt, Ladefläche aus rutschsicherer Siebdruckplatte aus wasserfestem Sperrholz, Anlagehöhe 1150 mm. Räder: 2 Lenk- und 2 Bockrollen mit TPE-Bereifung, Ø 200 x 40 mm, Naben mit Rillenkugellager. Feststeller an den Lenkrollen gemäß EN 1757-3.

	Typ	4445
Traglast	kg	500
Maße außen L x B x H	mm	1500 x 710 x 1510
Ladefläche L x B	mm	1500 x 400
	Artikel-Nr.	312.324



Ausführung einseitig

Plattenwagen - Traglast 1200 kg einseitig oder doppelseitig

- Macht Ihre Platten und Tafeln mobil
- Ideal für Lager und Fertigung

Ausführung: Stahlkonstruktion geschweißt, Räder: 2 Bock- und 2 Lenkrollen Ø 200 mm, blaugraue Vollgummi-Elastic-Bereifung, Naben mit Kugellager, Lenkrollen mit Feststeller gemäß EN 1757-3. Anlagenhöhe 1450 mm, pulverbeschichtet. Farbe: Blau RAL 5007.

Einseitige Ausführung: Einseitige Aufbauanlagen und Tragetraversen mit Profilgummi belegt, Auflagentiefe 430 mm.

Doppelseitige Ausführung: Doppelseitige Aufbauanlagen und Tragetraversen mit Profilgummi belegt, Auflagentiefe 2 x 230 mm.



Ausführung doppelseitig

Einseitige Ausführung

Typ-	Traglast	Außenmaße L x B x H	Auflagefläche L x B	Artikel-Nr.
	kg	mm	mm	
4454	1200	1276 x 800 x 1788	1276 x 430	312.344
4455	1200	1676 x 800 x 1788	1676 x 430	312.345
4456	1200	2076 x 800 x 1788	2076 x 430	312.346

Doppelseitige Ausführung

Typ-	Traglast	Außenmaße L x B x H	Auflagefläche L x B	Artikel-Nr.
	kg	mm	mm	
4474	1200	1276 x 800 x 1783	1276 x 2x 230	312.347
4475	1200	1676 x 800 x 1783	1676 x 2x 230	312.348
4476	1200	2076 x 800 x 1783	2076 x 2x 230	312.349

Plattenwagen für verstellbare Lagerbügel

- Übersicht in Fertigung und Lager
- Tafelmaterial schnell und mobil an jedem Arbeitsplatz

Ausführung: Solide Stahlkonstruktion, Holzplattform, 7 Verstellmöglichkeiten für Einsteckbügel (**bitte separat bestellen**), lichter Bügelabstand 90 mm. 2 Lenk- und 2 Bockrollen Ø 200 mm, TPE-Bereifung, Naben mit Rillenkugellager (750 kg) bzw. blaugraue Vollgummi-Elastik-Bereifung kugelgelagert (1200 kg), Lenkrollen mit Feststeller gemäß EN 1757-3.
Farbe: Pulverbeschichtet blau RAL 5007.

Plattenständer ohne Bügel

Typ	Traglast kg	Ladefläche L x B mm	Außenmaße L x B x H mm	Artikel-Nr.
4363	1200	1200 x 800	1365 x 800 x 100	312.359
4365	1200	1600 x 800	1765 x 800 x 100	312.360

Plattenwagen ohne Bügel

Traglast kg	Ladefläche L x B mm	Außenmaße L x B x H mm	Lagertyp	Artikel-Nr.
750	1200 x 800	1320 x 800 x 295	Rillenkugel	312.334
1200	1200 x 800	1320 x 800 x 295	Kugel	312.335
750	1600 x 800	1720 x 800 x 295	Rillenkugel	312.336
1200	1600 x 800	1720 x 800 x 295	Kugel	312.337

Einsteckbügel

Länge mm	Höhe mm	Artikel-Nr.
1200	300	312.338
1200	600	312.339
1200	900	312.340
1600	300	312.341
1600	600	312.342
1600	900	312.343

Plattenwagen mit festen Rohrbügel

- Ideal als Montagewagen

Ausführung: Stahlrohr- und Profilstahl geschweißt, Aufbau geschraubt, pulverbeschichtet blau RAL 5007. Plattform Holzwerkstoffplatten, Oberfläche Buchendekor. 2 Lenk- und 2 Bockrollen, TPE-Bereifung, Naben mit Rillenkugellager, Lenkrollen mit Feststellern.
Anlagehöhe: 1050 mm, Haltebügelhöhe: 300 mm.

Typ	Traglast kg	Maße außen L x B x H mm	Ladefläche L x B mm	Artikel-Nr.
4411	600	1070 x 610 x 1321	1070 x 335	313.030
4412	600	1070 x 710 x 1321	1070 x 435	313.031
4413	600	1270 x 810 x 1321	1270 x 535	313.032



Lieferung erfolgt ohne Einsteckbügel - bitte separat bestellen!



Plattenständer
Ausführung für Einsteckbügel,
Höhe 300, 600 oder 900 mm



Plattenwagen
Ausführung für Einsteckbügel,
Höhe 300, 600 oder 900 mm

Mehrpreis:
**Palettenfüße für Plattenständer
für Verwendung mit Gabelstapler
oder Gabelhubwagen.**

Unterfahrhöhe	Artikel-Nr.
100 mm	312.369



Schwerlastregal starr

Traglast bis 1500 kg je Fach möglich

SCHWERLASTREGAL

+ IHR VORTEIL

- Bequemes, leicht zugängliches Lagern von Werkzeugen, Motoren, Matrizen, schweren und sperrigen Gegenständen auch ganz hinten im Regal
- Kompakte Lagerung der Güter durch Kranbedienung
- Keine Montagekosten, da fertige Aufstelleinheiten geliefert werden

• AUSFÜHRUNG

Das Schwerlastregal mit Fachausziehsicherung ist ein äußerst robustes und hochwertiges Schubladensystem für die sichere Lagerung von Motoren, Matrizen, Werkzeugen und ähnlichen Produkten.

Die wartungsfreien Kugellager gewährleisten gute Laufeigenschaften der Fächer, selbst bei maximaler Last.

Die Fächer werden wahlweise mit 2/3 oder 100% Auszug geliefert.

Übersicht und schneller Zugriff: Auch unhandliche Teile können griffbereit auf den ausziehbaren Fächern gelagert werden. Zeitraubendes Verschieben schwerer Teile entfällt.

Auf Wunsch: Abgebildete Farben ohne Aufpreis lieferbar. Individuelle Maße und Lackierungen in vielen Ausführungen möglich - bitte fragen Sie an!

2002 5010 5012 7035 7016

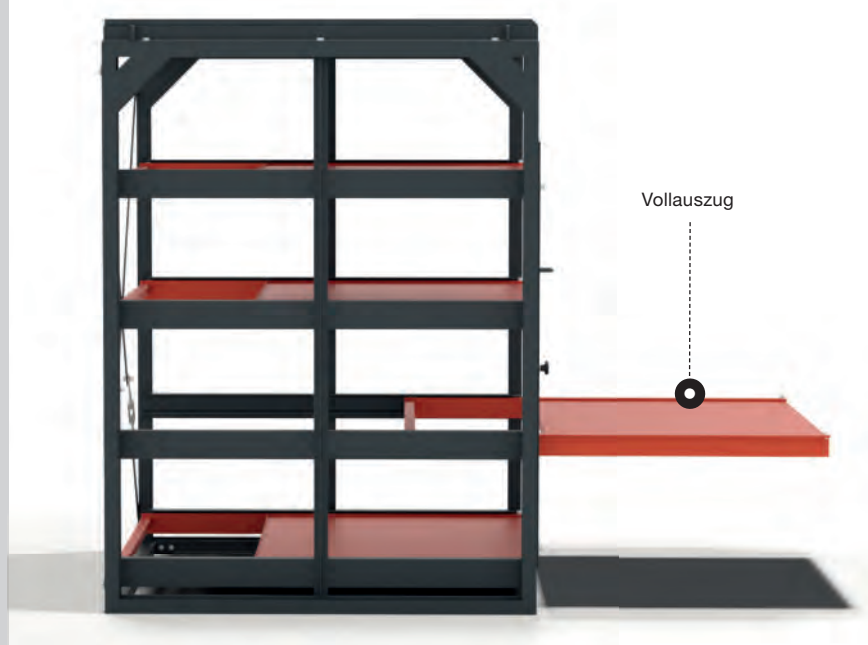
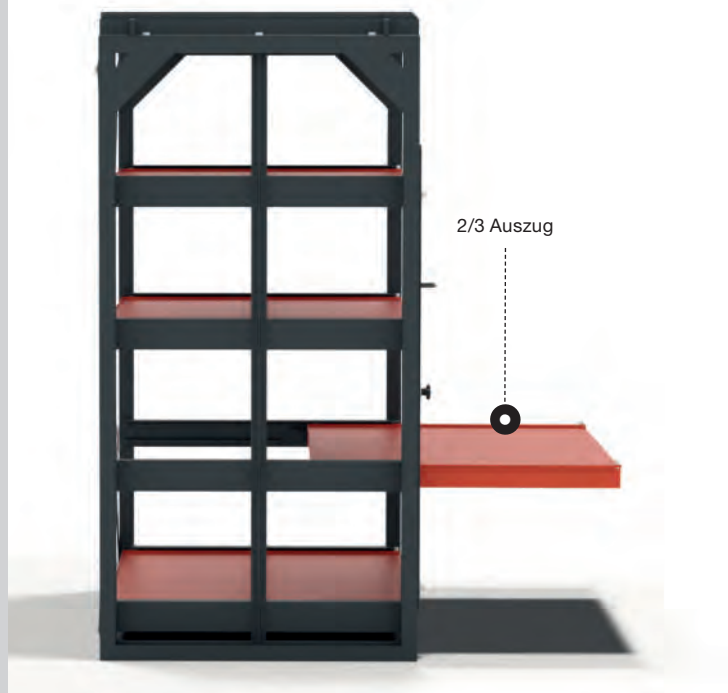

Artikel
individuell
 planbar

Regale



**ANDERE FACHABMESSUNG MÖGLICH-
 FRAGEN SIE GERN AN**



Ausführung
 bis 5 Fächer
 mit Sicherungsschieber



Ausführung ab 6 Fächern
 mit Einzelsicherung je Fach

	Typ	SR 50/10	SRV 50/10	SR 100/10	SRV 100/10	SR 50/12	SRV 50/12	SR 100/12	SRV 100/12
Traglast / Fach	kg	500	500	1000	1000	500	500	1000	1000
Fachmaße B x T	mm	1000 x 800	1000 x 800	1000 x 800	1000 x 800	1200 x 1000	1200 x 1000	1200 x 1000	1200 x 1000
lichte Fachhöhe	mm	403	403	403	388	403	403	403	388
Anzahl Fächer	Stück	4	4	4	4	4	4	4	4
Rahmengestell Maße B x T x H	mm	1236 x 815 x 2000	1270 x 1215 x 2000	1270 x 815 x 2000	1310 x 1215 x 2000	1436 x 1015 x 2000	1470 x 1515 x 2000	1470 x 1015 x 2000	1510 x 1515 x 2000
Fachauszug	mm	510	800	510	800	660	1000	660	1000
Auszug		2/3	voll	2/3	voll	2/3	voll	2/3	voll
Gewicht	kg	333	450	367	527	419	546	459	640
	Artikel-Nr.	126.002	126.008	126.003	126.009	126.005	126.011	126.006	126.012

1



2



3



4



1. Ref.-Nr. 126.009.Z89

Fach B x T 890 x 530 mm · Fachanzahl 6+1
mit Frontblenden und Griffen
Gesamttraglast 7000 kg

2. Ref.-Nr. 126.008.Z94

Fach B x T 750 x 750 mm · Fachanzahl 3+1
mit Öffnung 500 x 500 mm · Gesamttraglast 4000 kg

3. Ref.-Nr. 126.005.Z78

Fach B x T 1306 x 1055 mm · Fachanzahl 3
Gesamttraglast 1500 kg.

4. Ref.-Nr. 126.012.Z70

Fach B x T 3060 x 1540 mm · Fachanzahl 16

5. Ref.-Nr. 126.011.Z86

Fach B x T 1950 x 900 mm · Fachanzahl 5
mit Prismenauflagen · Gesamttraglast 2000 kg

6. Ref.-Nr. 126.011.X32

Fach B x T 2000 x 1000 mm · Fachanzahl 2
mit Dachablage · Gesamttraglast 600 kg

7. Ref.-Nr. 126.006.Z53

Fach B x T 1200 x 1000 mm · Fachanzahl 5+1
mit Blechverkleidung · Gesamttraglast 6000 kg

8. Ref.-Nr. 126.011.X34

Fach B x T 1650 x 650 mm · Fachanzahl 8
mit Rolladen und Rädern · Gesamttraglast 1200 kg

9. Ref.-Nr. 126.005.Z83

Fach B x T 960 x 995 mm · Fachanzahl 4
mit Blechverkleidung · Gesamttraglast 2000 kg

10. Ref.-Nr. 126.002.Z92

Fach B x T 700 x 1150 mm · Fachanzahl 2+1



5



6



7



8



9



10

Schwerlastregal flex

Traglast bis 600 kg je Fach

Regale

SCHWERLASTREGAL

Artikel
individuell
planbar

+ IHR VORTEIL

- Durch Anbaufelder erweiterbares System
- Kompakte Lagerung der Güter durch Kran- oder Staplerbedienung
- Fachnutzhöhe individuell je nach Bedarf veränderbar
- Leichter Auszug mit Auszugssicherung - nur ein Fach zur Zeit ausziehbar

• AUSFÜHRUNG

Das flexible Schwerlastregal mit Auszugssicherung ist ein äußerst robustes und hochwertiges Stecksystem für die sichere Lagerung von schweren Lasten.

Das Regal ist als Grund- und Anbaufeld flexibel kombinier- und erweiterbar.

Die Schubfächer sind individuell im Raster von 50 mm höhenverstellbar.

Die beidseitig kugelgelagerten Doppelführungen gewährleisten gute Laufeigenschaften der Fächer selbst bei maximaler Last.

Die Fächer werden wahlweise mit 2/3 oder 100% Auszug geliefert.

Auf Wunsch: Optional auch mit Blechverkleidungen und Rolläden erhältlich.

Abgebildete Farben ohne Aufpreis lieferbar. Individuelle Maße und Lackierungen in vielen Ausführungen möglich - bitte fragen Sie an!

2002 5010 5012 7035 7016



i Optional erhältlich:

- Blechverkleidung
- Prismen
- Höherer Rand

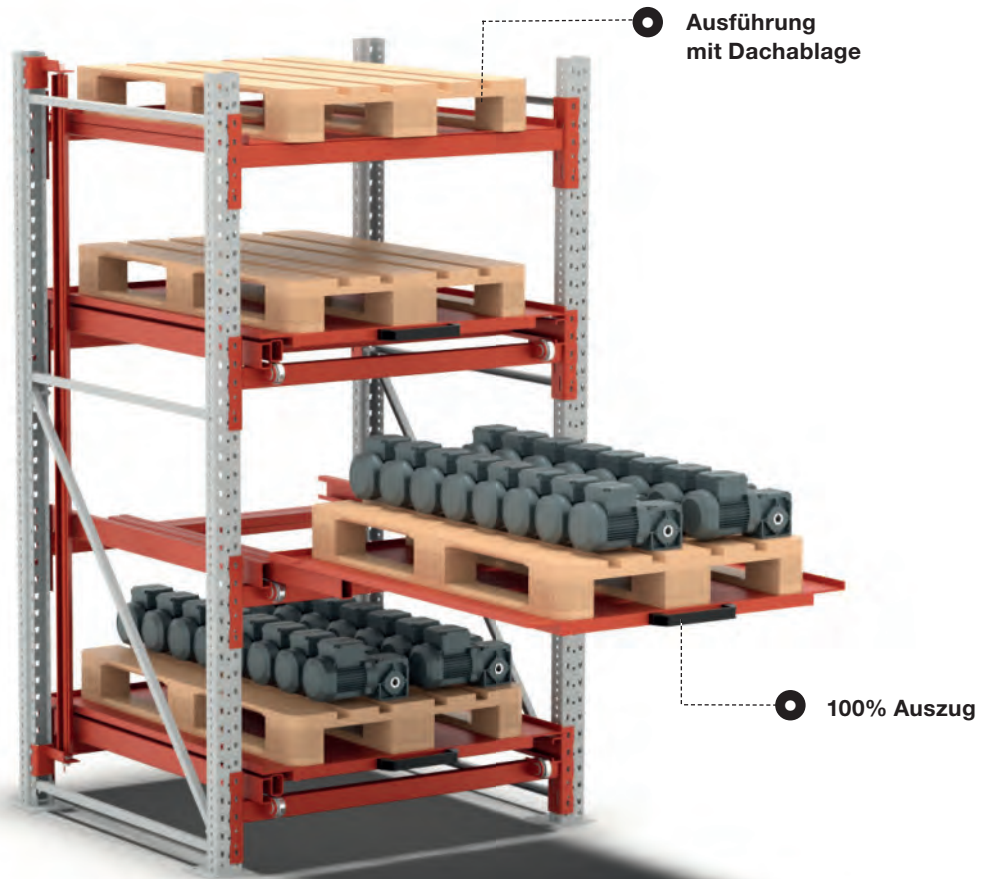

Zubehör

Schubfach 2/3 Auszug



Bezeichnung	Artikel-Nr.
Für 800 mm: 600 kg Traglast	126.607
Für 1100 mm: 600 kg Traglast	126.107

Schubfach Vollauszug



Bezeichnung	Artikel-Nr.
Für 800 mm: 350 kg Traglast	126.608
Für 1100 mm: 350 kg Traglast	126.108

Festes Fach als Dachablage



Bezeichnung	Artikel-Nr.
Für 800 mm: 1000 kg Traglast	126.603
Für 1100 mm: 1000 kg Traglast	126.103

Typ		Ständertiefe 800 mm				Ständertiefe 1100 mm			
		2/3 Auszug Grundfeld	2/3 Auszug Anbaufeld	100% Auszug Grundfeld	100% Auszug Anbaufeld	2/3 Auszug Grundfeld	2/3 Auszug Anbaufeld	100% Auszug Grundfeld	100% Auszug Anbaufeld
Traglast / Fach	kg	600	600	350	350	600	600	350	350
Fachmaße B x T	mm	1210 x 900	1210 x 900	1210 x 900	1210 x 900	1010 x 1200	1010 x 1200	1010 x 1200	1010 x 1200
Anzahl Fächer	Stück	4	4	4	4	4	4	4	4
Regalhöhe	mm	2200	2200	2200	2200	2200	2200	2200	2200
Fachauszug	mm	592	592	900	900	813	813	1200	1200
Regalbreite inkl. Fussplatten	mm	1505	1393	1505	1393	1305	1193	1305	1193
Regalbreite ohne Fussplatten	mm	1450	1365	1450	1365	1250	1165	1250	1165
Regaltiefe	mm	985	985	985	985	1285	1285	1285	1285
	Artikel-Nr.	126.601	126.602	126.605	126.606	126.101	126.102	126.105	126.106

Schwerlastregal flex

Referenzen

1. Ref.-Nr. 126.101.Z74
Fach B x T 1010 x 1200 mm · Fachanzahl 4
mit Blechverkleidung und Rollladen
Gesamttraglast 4000 kg
2. Ref.-Nr. 126.101.Z96
Fach B x T 1200 x 1200 mm · Fachanzahl 4
mit individueller Auflage
Gesamttraglast 4000 kg
3. Ref.-Nr. 126.101.Z82
Fach B x T 1010 x 1230 mm · Fachanzahl 4
mit Blechauflage und Fachumrandung
Gesamttraglast 4000 kg
4. Ref.-Nr. 126.101.Z95
Fach B x T 1200 x 1200 mm · Fachanzahl 4
mit Blechverkleidung
Gesamttraglast 4000 kg
5. Ref.-Nr. 126.101.Z88
Fach B x T 1010 x 1200 mm · Fachanzahl 5+2
Gesamttraglast 7000 kg



1

2



4



3

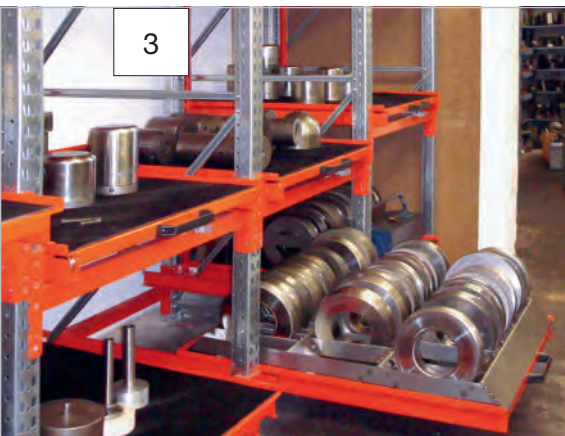

5

Regale

Etagen-Schubfachregal

erhältlich mit 3 oder 4 Schubfächern

Etagen-Schubfachregal

- Ladefläche passend für Europaletten
- Stufenweise verstellbare Höhe der Schubfächer
- 100%iger Auszug

Ausführung: Das Etagen-Schubfachregal mit Schubfächern ist ideal für eine effiziente Lagerung. Die Ladefläche bietet ausreichend Platz und ist ausgelegt auf das Maß einer Europalette. Durch den Ständerrahmen mit 50 mm Lochraster erreichen Sie die Flexibilität, Schubfächer in der Höhe nach individuellen Bedürfnissen anzupassen. Dadurch kann der Stauraum optimal genutzt werden, um eine geordnete und zugängliche Arbeitsumgebung zu schaffen. Die Schubfächer ermöglichen einen 100%igen Auszug, wodurch ein bequemer Zugriff auf den gesamten Inhalt gewährleistet ist.

Farbe: Regalgestell: Verzinkt, Schubfächer: RAL 7016 Anthrazitgrau

Hinweise: Bodenverankerung erforderlich.
Die Auslieferung des Grundregals erfolgt montiert, für den Staplertransport vorbereitet. Die Auslieferung des Anbauregals erfolgt demontiert.



Regal mit 3 Schubfächern

Typ		Grundfeld	Anbaufeld
Anzahl Regalständerrahmen	Stk.	2	1
Anzahl Schubfächer	Stk.	3	3
Auszug Schubfach		100%	100%
Traglast / Schubfach	kg	1000	1000
Lichte Fachmaße B x T	mm	825 x 1240	825 x 1240
Tiefe über Fach inkl. Griff	mm	1353	1353
Tiefe über Rahmen	mm	1120	1120
Höhe	mm	2200	2200
	Artikel-Nr.	126.612	126.613



Regal mit 4 Schubfächern

Typ		Grundfeld	Anbaufeld
Anzahl Regalständerrahmen	Stk.	2	1
Anzahl Schubfächer	Stk.	4	4
Auszug Schubfach		100%	100%
Traglast / Schubfach	kg	1000	1000
Lichte Fachmaße B x T	mm	825 x 1240	825 x 1240
Tiefe über Fach inkl. Griff	mm	1353	1353
Tiefe über Rahmen	mm	1120	1120
Höhe	mm	2200	2200
	Artikel-Nr.	126.610	126.611





Palettenauszüge

Ergonomisches Arbeiten am Palettenregal!



Machen Sie mehr aus Ihrem Palettenregal!
Mit unseren Palettenauszügen und Bodenschubfächern können Sie an Ihrer Regalanlage ergonomisch arbeiten.



Volle Fachnutzung!
Ziehen Sie die Fächer mit einer max. Last von 1000 kg bis zu 100 % mit der Hand aus.



Bequemes Arbeiten am Regal
Durch das einfache Ausziehen der Fächer, ist seitliches Beladen kein Problem.



Regalfächer
Schubfächer mit Stahlböden können mithilfe von Palettenaufsatzrahmen zu vollwertigen Regalfächern umfunktioniert werden.



Finden Sie auf den folgenden Seiten

Palettenauszüge

für Palettenregal bis 1000 kg / Fach



Technische Hinweise:

Bei einseitigem Auszug muss die Frontraverse eine höhere Tragfähigkeit als die Schubfach-Last haben. Die Traversen müssen für diese Kräfte ausgelegt sein. Gegebenenfalls ist die beim Lieferanten des Palettenregals zu erfragen.

Reguläre Betonschrauben sind für die Befestigung des Palettenregals nicht ausreichend und durch Bodenanker zu ersetzen.

Sind Schubfächer übereinander und/ oder nebeneinander installiert, darf immer nur ein Schubfach zur Zeit ausgezogen sein.

Eingeschobene Schubfächer müssen sicher verriegelt sein. Das Palettenregal muss im Boden verankert sein. Die Traversen müssen mit dem Rahmen verschraubt sein.



PALETTENAUSZÜGE

Traversenbelastung - Alle Traglast-Angaben gelten bei gleichmäßig verteilter Last!

Typ	Traglast	ca. Auszug	Min. Traglast pro Traversenpaar			
			L = 900/950 mm	L = 1350 mm	L = 1800 mm	L = 2700 mm
UE-370	300 kg	70%	836 kg		1168 kg	1500 kg
UE-670.2	700 kg	70%	1856 kg		2592 kg	3328 kg
UE-870	800 kg	70%	2108 kg		2946 kg	3784 kg
UE-17415	1000 kg	62%	2476 kg		3514 kg	4552 kg
UE-17404	600 kg	62%	1880 kg		2668 kg	3456 kg
UE-17420	600 kg	70%		1656 kg		2352 kg
UE-17425	1000 kg	65%		2926 kg		3322 kg
UE-17430	600 kg	70%		1608 kg		2224 kg
UE-17435	1000 kg	62%		2476 kg		3514 kg
UE-16601	300 kg	100%	1256 kg		1622 kg	1988 kg
UE-16601-L	300 kg	100%		1196 kg		1596 kg
UE-16604	600 kg	100%	2108 kg		2878 kg	3548 kg
UE-16604-L	600 kg	100%		2184 kg		2952 kg
UE-16606	1000 kg	100%	3548 kg		4628 kg	5621 kg
UE-16606-L	1000 kg	100%		3516 kg		4688 kg
UE-16675	600 kg	70+70%	1704 kg		2364 kg	3024 kg
UE-16675-L	600 kg	70%		1740 kg		2394 kg
UE-16875	800 kg	62+62%	2092 kg		2952 kg	3812 kg
UE-16875-L	800 kg	62%		2232 kg		3086 kg
UPK-8012	300 kg	70%	852 kg		1188 kg	1524 kg
UPK-8012. 100	200 kg	100%	808 kg		1060 kg	1312 kg
UPK-8012-L	300 kg	70%		864 kg		1236 kg

Palettenauszüge

Zur Montage auf Traversen in Palettenregalen
oder direkt am Boden



- Verwandelt ein Palettenregal in ein Schubfachregal
- Für fast alle marktgängigen Palettenregale geeignet
- Bequemer Zugriff von 3 Seiten auf die Waren ohne einen Hubwagen oder Stapler zu bemühen
- Ergonomische, rücken- und schulterschonende Arbeitspositionen
- Platzersparnis durch geringere Gangbreiten möglich
- Sicherheit durch Auszugssperre

Ausführung: Solide bewährte Stahlkonstruktion mit tragenden Komponenten, hochwertige Kugellagerführungen, Lieferung inklusive Befestigungsmaterial. „Echte“ Palettenstops sind hinten montiert und werden für den vorderen Teil lose mitgeliefert. Farbe: RAL 7016 Anthrazitgrau, weitere Farben wie abgebildet möglich, jedoch verlängert sich die Lieferzeit um 3 Wochen.



Auf Wunsch: Andere Farben gegen Mehrpreis erhältlich und andere Maße möglich - bitte fragen Sie an!

Einseitiger Auszug - Grundmodell mit ca. 62 - 70 % Auszug

Typ	Traglast	Auszug	für Regaltiefe	Ladefläche B x T	Breite gesamt	Höhe	Standard Traversenabstand außen-außen	Artikel-Nr.
	kg		mm	mm	mm	mm	mm	
UE-370	300	840 mm	1100	830 x 1240	880	85	990-1123	356.949
UE-17420	600	590 mm	800	1230 x 900	1280	85	700-800	356.944
UE-17430	600	840 mm	1100	1030 x 1240	1080	85	990-1123	356.954
UE-670.2	700	840 mm	1100	830 x 1240	880	85	990-1123	356.950
UE-870	800	840 mm	1100	830 x 1240	880	85	990-1123	356.948
UE-17415	1000	760 mm	1100	830 x 1240	880	85	990-1123	356.951
UE-17425	1000	590 mm	800	1230 x 900	1280	85	700-800	356.945
UE-17435	1000	760 mm	1100	1030 x 1240	1080	85	990-1123	356.955

*Die Verpackungseinheit beträgt 10 Stück. Geringere Bestellmengen sind auf Anfrage jederzeit möglich.

Einseitiger Auszug - Grundmodell mit ca. 100 % Auszug

Typ	Traglast	Auszug	für Regaltiefe	Ladefläche B x T	Breite gesamt	Höhe	Standard Traversenabstand außen-außen	Artikel-Nr.
	kg		mm	mm	mm	mm	mm	
UE-16601	300	1240 mm	1100	830 x 1240	875	100	1000-1123	357.628
UE-16601-L	300	840 mm	800	1230 x 900	1275	100	700-800	357.629
UE-16604	600	1200 mm	1100	830 x 1240	875	100	1000-1123	356.953
UE-16604-L	600	840 mm	800	1230 x 900	1275	100	700-800	357.655
UE-16606*	1000	1200 mm	1100	830 x 1240	880	120	1000-1123	356.929
UE-16606-L*	1000	840 mm	800	1230 x 900	1280	120	700-800	357.656

*Die Verpackungseinheit beträgt 10 Stück. Geringere Bestellmengen sind auf Anfrage jederzeit möglich.



Kann auch direkt auf dem Boden montiert werden.
Siehe Floor-Set Seite 73



Auflage-Schubfächer

für Palettenregal bis 800 kg / Fach



Beidseitiger Auszug

- Das Schubfach kann von der Rückseite beladen und von der Vorderseite bedient werden.



Typ	Traglast	Auszug	für Regaltiefe	Ladefläche B x T	Breite gesamt	Höhe	Standard Traversenabstand außen-außen	Artikel-Nr.
	kg		mm	mm	mm	mm	mm	
UE-16675	600	830 + 830	1100	830 x 1240	885	95	941-1139	356.946
UE-16875	800	750 + 750	1100	830 x 1240	885	95	941-1139	356.947

*Die Verpackungseinheit beträgt 10 Stück. Geringere Bestellmengen sind auf Anfrage jederzeit möglich.



Ausziehbares Schubfach mit lackiertem Stahlboden mit ca. 70 % Auszug

- Ideal für leichtere Ware und in Kombination mit Holzaufsetzrahmen verwendbar
- Wird in eingeschobener Stellung abgebremst.

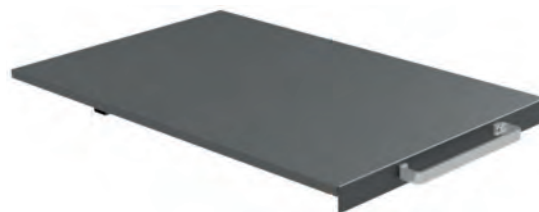

Typ	Traglast	Auszug	für Regaltiefe	Ladefläche B x T	Breite gesamt	Höhe	Standard Traversenabstand außen-außen	Artikel-Nr.
	kg		mm	mm	mm	mm	mm	
UPK-8012	300	840 mm	1100	800 x 1200	800	70	990-1123	356.956
UPK-8012-L	300	570 mm	800	1200 x 800 (900)	1200	70	700-800	357.659

*Die Verpackungseinheit beträgt 10 Stück. Geringere Bestellmengen sind auf Anfrage jederzeit möglich.



Bodenschubfach mit Schienenführung

- Lastseite = Auszugseite. Offenes Modell - ideal zum Beladen mit dem Hubwagen
- Handgriff auf der rechten Seite mit Verriegelungsfunktion
- Handgeführt



Montierung direkt am Boden auf Schienen.
Inklusive Handgriff!

Frontbelastung

Typ	Traglast	Auszug	für Regaltiefe	Ladefläche B x T	Breite gesamt	Höhe	Höhe Handgriff	Artikel-Nr.
	kg	mm	mm	mm	mm	mm	mm	
UV-16695-2-420	1000	1050 mm	1100	800 x 1200	840	70	420	357.650
UV-16695-2-620	1000	1050 mm	1100	800 x 1200	840	70	620	357.651
UV-16695-2-800	1000	1050 mm	1100	800 x 1200	840	70	800	356.958

Beladung von der Rückseite

Typ	Traglast	Auszug	für Regaltiefe	Ladefläche B x T	Breite gesamt	Höhe	Höhe Handgriff	Artikel-Nr.
	kg	mm	mm	mm	mm	mm	mm	
UV-16695-1-420	1000	1050 mm	1100	800 x 1200	840	70	420	357.652
UV-16695-1-620	1000	1050 mm	1100	800 x 1200	840	70	620	357.653
UV-16695-1-800	1000	1050 mm	1100	800 x 1200	840	70	800	356.957

*Die Verpackungseinheit beträgt 10 Stück. Geringere Bestellmengen sind auf Anfrage jederzeit möglich.



Beladung mit Prätzenstapler möglich!

Schubfach zur freistehenden Bodenmontage

Beladung mit Prätzenstapler möglich

Kugelgelagerte Stützräder an der Front schaffen hohe Auszugskapazität und machen die Einheit leicht manövrierbar.

Typ	Traglast	Auszug	für Regaltiefe	Ladefläche B x T	Breite gesamt	Bauhöhe (Ladefläche)	Höhe Handgriff	Artikel-Nr.
	kg	mm	mm	mm	mm	mm	mm	
UEG-16674H	1000	1120 mm	1100	830 x 1240	880	215	765	357.645
UEG-16674H-L	1000	720 mm	800	1230 x 840	1280	215	765	357.643

*Die Verpackungseinheit beträgt 10 Stück. Geringere Bestellmengen sind auf Anfrage jederzeit möglich.



Beladung mit Prätzenstapler nicht möglich!
Dadurch 100 mm in der Höhe gewinnen!

Schubfach zur freistehenden Bodenmontage

Beladung mit Prätzenstapler nicht möglich

Typ	Traglast	Auszug	für Regaltiefe	Ladefläche B x T	Breite gesamt	Bauhöhe (Ladefläche)	Höhe Handgriff	Artikel-Nr.
	kg	mm	mm	mm	mm	mm	mm	
UEG-16674L	1000	1120 mm	1100	830 x 1240	880	115	665	357.646
UEG-16674L-L	1000	720 mm	800	1230 x 840	1280	115	665	357.644

*Die Verpackungseinheit beträgt 10 Stück. Geringere Bestellmengen sind auf Anfrage jederzeit möglich.



Stahlbodenauflage Traglast 350 oder 700 kg

Ausführung: Galvanisierte Blechauflage.
Ideal zur Direktlagerung von Kartons, Kisten und Ähnlichem auf ebenen Flächen. Der Boden weist hinten eine 30-mm-Kante auf, so dass Ihre Waren beim Einschieben nicht herunterfallen können. Montage des Bodens erfolgt auf dem Schubfach mit Distanzstücken und Befestigungspsds.

Bezeichnung	Artikel-Nr.
Stahlbodenauflage Traglast 350 kg g.v.L.	356.939
Stahlbodenauflage Traglast 700 kg g.v.L.	357.679



Aufsatzrahmen
finden Sie online

Stahlbodenauflage PK-17709 mit aufgebogenen Kanten Traglast 500 kg

Ausführung: Galvanisierte Blechauflage.
Zur Direktmontage von Palettenrahmen für Europaletten. Montage mit beiliegenden Distanzstücken und Klebepads. Max. verteilte Last: 500 kg.

Bezeichnung	Artikel-Nr.
Stahlbodenauflage mit aufgebogenen Kanten Traglast 500 kg g.v.L., Außenmaße B 800 x T 1200 mm	357.684



Stahlbodengitterauflage Typ Heavy BPH Traglast 1000 kg

Ausführung: Galvanisierte Tragfläche als Gitterrost für schwere Lasten. Ideal zur Direktlagerung von Kartons, Kisten und Ähnlichem auf ebenen Flächen. Das Gitterrost hat eine Maschenweite von 40 x 40 mm und ist für Sprinklerbereiche mit der Anforderung an Durchlässigkeit gut geeignet. Max. verteilte Last: 1000 kg.

Bezeichnung	Artikel-Nr.
Stahlbodengitterauflage Traglast 1000 kg g.v.L.	357.654

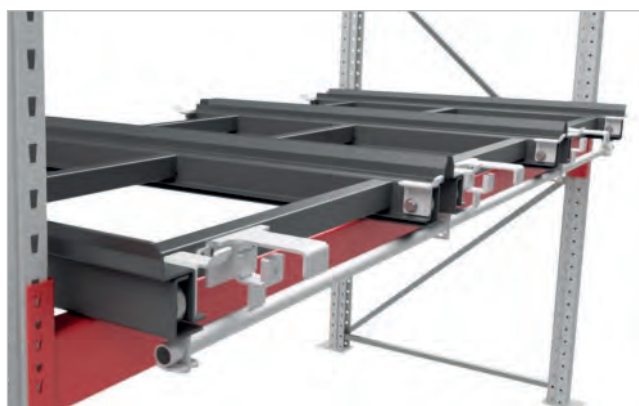

Zentralverriegelung, nachrüstbar

Sicherheitslösung für Etagen-Schubfächer, damit in einer Ebene nur ein Fach zur Zeit ausgezogen werden kann

Ausführung: Solide Stahlkonstruktion, Lieferung inklusive Befestigungsmaterial. Standardfarbe silber RAL 9006. Platzbedarf: +100 mm hinter dem Schubfach.

Typ	max. Breite der Ladefläche mm	Schubfächer nebeneinander Stück	Artikel-Nr.
BML-2K	830	2	356.918
BML-3K	830	3	356.919



Floorset

Einfaches Umrüsten eines Etagen-Schubfaches zum Bodenschubfach

Floorset Standard: Schafft einen Freiraum zum Beladen mit Prätzenstapler unter dem Schubfach. Montage mit Expanderbolzen 10*80. Farbe: Silber RAL 9006

Floorset Niedrig: Mit geringer Bauhöhe. Einsparung von 100 mm im Vergleich zum Bodenankersatz „Standard“. Der Einsatz einen Prätzenstaplers ist nicht möglich. Montage mit Betonschrauben 7,5 x 100 . Farbe: Silber RAL 9006



Bezeichnung	Artikel-Nr.
Floorset Standard (inkl. Anker) mind. Ladehöhe 215 mm	356.937
Floorset Niedrig (inkl. Anker) mind. Ladehöhe 115 mm	357.660



Handgriff für Bodenschubfach

Ideal für Bodenschubfächer, um beim Auszug eine bessere Arbeitshaltung zu erzielen. Montage der Befestigung an der rechten Frontseite des Auszugelements (Verriegelung durch Fußtaste am Drehgriff zu öffnen). Höhe zwischen Lastfläche und Oberkante Handgriff 550 mm. Farbe: Silber RAL 9006

Bezeichnung	Artikel-Nr.
Handgriff 17705	357.691



Alternativ-Handgriff PHB

Handgriff für traversenmontierte Palettenauszüge, ersetzt den standardmäßig montierten Drehgriff. Der Handgriff wird in der Handgriffbefestigung an der rechten Seite des Auszugwagens befestigt. Die Verriegelung wird durch Anheben der Sperre mit dem Finger und Ausziehen des Schubfachs gelöst. Die Verriegelung erfolgt beim Verschieben des Schubfachs in Neutralstellung automatisch. Farbe: Silber RAL 9006

Bezeichnung	Artikel-Nr.
PHB-250 - Höhe 250 mm (ab Ladefläche)	357.692
PHB-350 - Höhe 350 mm (ab Ladefläche)	357.693
PHB-550 - Höhe 550 mm (ab Ladefläche)	357.694



Vor Bestellung bitte angeben, da eine Nachrüstung des Handgriffs PHB nicht möglich ist.

Einhänge-Schubfächer

niedrige Bauhöhe - Zur Direktmontage an Palettenregalständern

- Spart durch fehlende Traversen sehr viel Fachhöhe: 5 Plätze statt 3 bei zwei Meter Regalhöhe
- Direkt im Palettenrahmen eingesetzt
- Verwandelt ein Palettenregal in ein Schubfachregal
- Bequemer Zugriff auf oder in Paletten oder Boxen ohne Gebrauch von Hubwagen oder Stapler
- Ergonomische, Rücken- und Schulterschonende Arbeitspositionen
- Auszugssperre in Standardpositionen mit einem Griff (Zubehör) lösbar
- Wahlweise einseitig oder zweiseitig ausziehbar.

**Ab 2 Meter Regalhöhe wird eine Stabilisierungstraverse benötigt!
Bitte technische Hinweise auf S. 68 beachten**

Ausführung: Solide bewährte Stahlkonstruktion mit tragenden Komponenten aus hochfestem Stahl und ausgezeichneter Qualität (Winkelanschlüssen, Kugellagerführungen), Lieferung inklusive Befestigungsmaterial. Palettenstops werden für den vorderen und hinteren Teil lose mitgeliefert.
Farbe: RAL 7016 Anthrazitgrau, weitere Farben wie abgebildetmöglich, jedoch verlängert sich die Lieferzeit um 3 Wochen.

5010	2012	9002	7016	9006
------	------	------	------	------

Einseitiger Auszug - Grundmodell mit ca. 62 - 70 % Auszug

Ausführung: Mit seitlichen Kugellagern ausgestattet, die Ständer des Palettenregals müssen am Boden verschraubt sein.

In max. 2000 mm Höhe muss eine Traverse (S. 77) montiert werden, um die richtige seitliche Abstützung und das Fachbreitenmaß zu erreichen.

Lieferung erfolgt mit Handgriff 350 mm, Mehrpreis für 550 mm und mehr Infos online!

Typ	Traglast	Auszug	für Regaltiefe	Ladefläche B x T	Fachbreite gesamt	Höhe	Artikel-Nr.
	kg		mm	mm	mm	mm	
UE-18460	700	840 mm	1100	840 x 1240	950	25	357.631
UE-18360	1000	760 mm	1100	840 x 1240	950	25	357.633

*Die Verpackungseinheit beträgt 8 Stück. Geringere Bestellmengen sind auf Anfrage jederzeit möglich.

Einseitiger Auszug - Grundmodell mit ca. 100 % Auszug

Ausführung: Mit seitlichen Kugellagern ausgestattet, die Ständer des Palettenregals müssen am Boden verschraubt sein.

In max. 2000 mm Höhe muss eine Traverse (S. 77) montiert werden, um die richtige seitliche Abstützung und das Fachbreitenmaß zu erreichen.

Lieferung erfolgt mit Handgriff 350 mm, Mehrpreis für 550 mm und mehr Infos online!

Typ	Traglast	Auszug	für Regaltiefe	Ladefläche B x T	Fachbreite gesamt	Höhe	Artikel-Nr.
	kg		mm	mm	mm	mm	
UE-17660	500	1200 mm	1100	825 x 1240	950	60	357.630
UE-17680	800	1200 mm	1100	825 x 1240	950	60	357.632
UE-16690	1000	1200 mm	1100	825 x 1240	950	60	357.663

*Die Verpackungseinheit beträgt 8 Stück. Geringere Bestellmengen sind auf Anfrage jederzeit möglich.



Passende Ständer zu diesen Schubfächern bieten wir Ihnen auf Anfrage gern an.





Bodenschubfach mit ca. 100 % Auszug

Ausführung: Mit kugelgelagerten Laufrollen an der Front und mit seitlichen Kugellagern ausgestattet. Die Ständer des Palettenregals müssen am Boden verschraubt sein.

In max. 2000 mm Höhe muss eine Traverse (S. 77) montiert werden, um die richtige seitliche Abstützung und das Fachbreitenmaß zu erreichen.

Lieferung erfolgt mit Handgriff 350 mm,
Mehrpreis für 550 mm und mehr Infos online!

Typ	Traglast	Auszug	für Regaltiefe	Ladefläche B x T	Fachbreite gesamt	Höhe	Artikel-Nr.
	kg		mm	mm	mm	mm	
UE-18360-G	1000	1120 mm	1100	840 x 1240	950	140	357.635

*Die Verpackungseinheit beträgt 10 Stück. Geringere Bestellmengen sind auf Anfrage jederzeit möglich.



Einseitiger Auszug mit integrierter stabilisierender Traverse

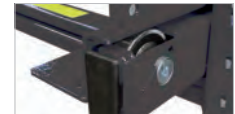

Ausführung: Ständermontiertes Auszugelement mit integrierter, seitenstabilisierender Traverse. Diese Einheiten können frei ohne Anforderungen an externe Traversen montiert werden. Mit seitlichen Kugellagern für den instandhaltungsfreien Einsatz ausgestattet.



Hier ist die zusätzliche Stabilisierungstraverse, die ab 2 Meter notwendig ist, bereits integriert!

Typ	Traglast	Auszug	für Regaltiefe	Ladefläche B x T	Fachbreite gesamt	Höhe	Artikel-Nr.
	kg		mm	mm	mm	mm	
UE-18460SC	700	840 mm	1100	840 x 1240	950	60	357.695
UE-18360SC	1000	760 mm	1100	840 x 1240	950	60	357.634
UE-17680SC	800	1200 mm	1100	830 x 1240	950	105	357.697

*Die Verpackungseinheit beträgt 10 Stück. Geringere Bestellmengen sind auf Anfrage jederzeit möglich.



Beidseitiger Auszug

Ausführung: Das Schubfach kann in zwei Richtungen herausgezogen werden. Mit seitlichen Kugellagern ausgestattet. Die Ständer des Palettenregals müssen am Boden verschraubt sein.

In max. 2000 mm Höhe muss eine Traverse (S. 77) montiert werden, um die richtige seitliche Abstützung und das Fachbreitenmaß zu erreichen.

Typ	Traglast	Auszug	für Regaltiefe	Ladefläche B x T	Fachbreite gesamt	Höhe	Artikel-Nr.
	kg		mm	mm	mm	mm	
UE-16675-S	600	830 + 830	1100	830 x 1240	885	95	357.666
UE-16875-S	800	750 + 750	1100	830 x 1240	885	95	357.668

*Die Verpackungseinheit beträgt 10 Stück. Geringere Bestellmengen sind auf Anfrage jederzeit möglich.

Einseitiger Auszug mit umlaufender Kante



Mit umlaufender Kante!

Ausführung: In eingeschobener Position gebremst, Griffkante an der Front. Die Ständer des Palettenregals müssen am Boden verschraubt sein.

In max. 2000 mm Höhe muss eine Traverse (S. 77) montiert werden, um die richtige seitliche Abstützung und das Fachbreitenmaß zu erreichen.



Typ	Traglast	Auszug	für Regaltiefe	Ladefläche B x T	Fachbreite gesamt	Blechstärke	Artikel-Nr.*
	kg		mm	mm	mm	mm	
UH-16650	200	880 mm	1100	865 x 1195 Höhe 60 mm	950	6	357.637

*Die Verpackungseinheit beträgt 10 Stück. Geringere Bestellmengen sind auf Anfrage jederzeit möglich.

Beidseitiger Auszug mit umlaufender Kante H = 60 mm



Mit umlaufender Kante H= 60 mm

Ausführung: In eingeschobener Position gebremst, Griffkante an der Front. Die Ständer des Palettenregals müssen am Boden verschraubt sein.

In max. 2000 mm Höhe muss eine Traverse (S. 77) montiert werden, um die richtige seitliche Abstützung und das Fachbreitenmaß zu erreichen.

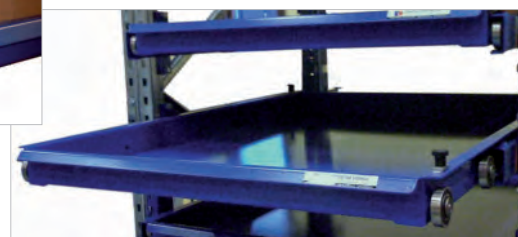

Typ	Traglast	Auszug	für Regaltiefe	Ladefläche B x T	Fachbreite gesamt	Blechstärke	Artikel-Nr.*
	kg		mm	mm	mm	mm	
UHD-16650	200	850 / 850 mm	1100	865 x 1195 Höhe 60 mm	950	6	357.639

*Die Verpackungseinheit beträgt 10 Stück. Geringere Bestellmengen sind auf Anfrage jederzeit möglich.

XXL- Schubfach bis 2,7 m Breite



Auch Sondermaße möglich, fragen Sie gern an!

Einseitiger Auszug mit umlaufender Kante H = 30 mm

Ausführung: In eingeschobener Position gebremst, Griffkante an der Front. Die Ständer des Palettenregals müssen am Boden verschraubt sein.

In max. 2000 mm Höhe muss eine Traverse (S. 77) montiert werden, um die richtige seitliche Abstützung und das Fachbreitenmaß zu erreichen.



Typ	Traglast	Auszug	für Regaltiefe	Ladefläche B x T	Fachbreite gesamt	Höhe	Artikel-Nr.*
	kg		mm	mm	mm	mm	
UHP-1350	300	880 mm	1100	1320 x1200	1350	65	357.670
UHP-1800	300	880 mm	1100	1770 x1200	1800	65	357.671
UHP-2700	300	880 mm	1100	2670 x1200	2700	65	357.673

*Die Verpackungseinheit beträgt 10 Stück. Geringere Bestellmengen sind auf Anfrage jederzeit möglich.

Stabilisierungstraverse

In max. 2000 mm Höhe muss diese Traverse montiert werden, um die richtige seitliche Abstützung und das Fachbreitenmaß zu erreichen.

Stahlprofilrohr 50x30 mm mit Verstärkungen, passend für META Multipal-Ständer.

Geeignet für Schubfachbreite 950 oder 1350 mm, Höhe 30 mm, das Profilrohr ist 30 mm von der Oberkante der Aagraffe platziert.

Farbe: RAL 9006 weißaluminium

Typ	Artikel-Nr.
Für Fachbreite 950 mm Traglast 250 kg	357.750
Für Fachbreite 1350 mm Traglast 200 kg	357.751

Gitter-Stahlbodenauflage Typ Heavy GDK Traglast 1000 kg

Bezeichnung	für folgende Schubfächer mit Artikel-Nr.	Artikel-Nr.
Feuerverzinkt, Maschenweite 40 x 40 mm, Traglast 1000 kg g.v.L.	357.630 - 357.635, 357.661, 357.695	357.678

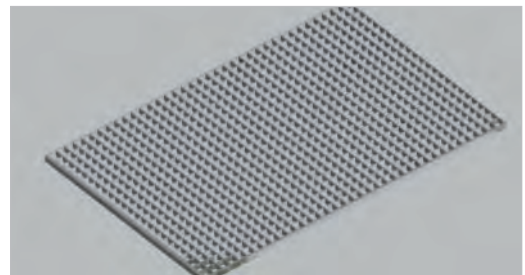

Stahlbodenauflage PK-17709 mit aufgebogenen Kanten Traglast 500 kg

Ausführung: Galvanisierte Blechauflage. Zur einfachen Direktmontage von Palettenrahmen für Europaletten. Montage mit beiliegenden Distanzstücken und Klebepads. Max. verteilte Last: 500 kg.

Bezeichnung	Artikel-Nr.
Stahlbodenauflage mit aufgebogenen Kanten Traglast 500 kg g.v.L., Außenmaße B 800 x T 1200 mm	357.684

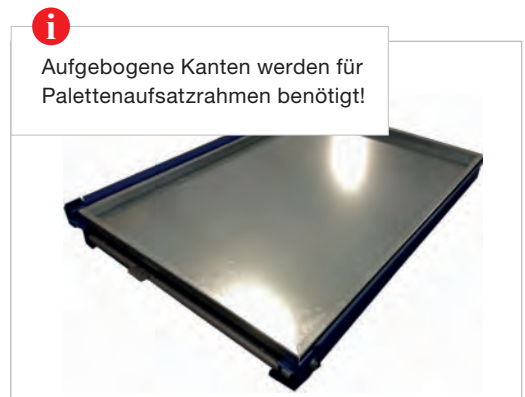

Handgriff Typ HSW, Mehrpreis in Länge 550 bzw. 750 mm statt 350 mm

Robuster gummierter Handgriff für direktmontierte Ständer-Schubfächer in ergonomischer, greiffreundlicher Ausführung. Die Verriegelung wird beim Ziehen des Handgriffs automatisch gelöst.

Die Montage erfolgt standardmäßig auf der rechten Seite. Höhe Handgriff Lastfläche-Oberseite: 550 bzw. 750 mm

Länge	Typ	für folgende Schubfächer mit Artikel-Nr.	Artikel-Nr.
550 mm	HSW-70-550/H	357.631, 357.661	357.680
550 mm	HSW-100-550/H	357.630, 357.662, 357.664	357.681
750 mm	HSW-70-750	357.631, 357.661	357.649
750 mm	HSW-100-750	357.630, 357.662, 357.664	357.688



Palettenauszüge Referenzen



PALETTENAUSZÜGE



PALETTENAUSZÜGE

Kragarmregal Cantilever

Leichte Lasten, Traglast 92 - 184 kg pro Arm



Grundregal



Anbauregal

Kragarmregal Cantilever für leichte Lasten

- Einseitige Ausführung optimal für Wandplätze oder doppelseitige Ausführung für mehr Lagerfläche
- Horizontale Lagerung
- Fachhöhe stufenweise anpassbar

Ausführung: Jederzeit anpassbare Fachhöhe durch Versetzen der Kragarme. Lagerung von Latten und Brettern, zylindrischen Produkten wie Verbindungseisen, Rundhölzer und Rohren. Bei Einsatz von optionalen Auflagen auch für weiche Materialien wie Schläuche oder Gummidichtungen. Arme: Profil 40x40x2 mm mit Kunststoffabdeckung, Loch am Armende für optionale Anschläge. Entspricht den Richtlinien der FEM 10.02.02 sowie EUROCODE II. Farbe: RAL 7024 Graphitgrau

Einseitige Ausführung

Nutztiefe Fach	Regalbreite	Regalhöhe	Traglast / Arm	Traglast / Regalsäule	Anzahl Arme / Regalsäule	Anzahl Fächer	Grundregal Artikel-Nr.	Anbauregal Artikel-Nr.
mm	mm	mm	kg	kg	Stk.	Stk.		
400	1000	2000	184	960	3	4	346.874	346.879
500	1000	2000	149	960	3	4	346.875	346.880
600	1000	2000	124	960	3	4	346.876	346.881
700	1000	2000	106	960	3	4	346.877	346.882
800	1000	2000	92	960	3	4	346.878	346.883

Doppelseitige Ausführung

Nutztiefe Fach	Regalbreite	Regalhöhe	Traglast / Arm	Traglast / Regalsäule	Anzahl Arme / Regalsäule	Anzahl Fächer	Grundregal Artikel-Nr.	Anbauregal Artikel-Nr.
mm	mm	mm	kg	kg	Stk.	Stk.		
2 x 400	1000	2000	184	960	3 pro Seite	4 pro Seite	346.884	346.889
2 x 500	1000	2000	149	960	3 pro Seite	4 pro Seite	346.885	346.890
2 x 600	1000	2000	124	960	3 pro Seite	4 pro Seite	346.886	346.891
2 x 700	1000	2000	106	960	3 pro Seite	4 pro Seite	346.887	346.892
2 x 800	1000	2000	92	960	3 pro Seite	4 pro Seite	346.888	346.893



Grundregal



Anbauregal

Kragarmregal Cantilever für mittelschwere Lasten

- Einseitige Ausführung optimal für Wandplätze oder doppelseitige Ausführung für mehr Lagerfläche
- Horizontale Lagerung
- Fachhöhe stufenweise anpassbar

Ausführung: Jederzeit anpassbare Fachhöhe durch Versetzen der Kragarme. Lagerung von Latten und Brettern, zylindrischen Produkten wie Verbindungseisen, Rundhölzer und Rohren. Bei Einsatz von optionalen Auflagern auch für weiche Materialien wie Schläuche oder Gummidichtungen. Arme: Profil 40x40x2 mm mit Kunststoffabdeckung, Loch am Armende für optionale Anschläge. Entspricht den Richtlinien der FEM 10.02.02 sowie EUROCODE II. Farbe: RAL 7024 Graphitgrau

Einseitige Ausführung

Nutztiefe Fach	Regalbreite	Regalhöhe	Traglast / Arm	Traglast / Regalsäule	Anzahl Arme / Regalsäule	Anzahl Fächer	Grundregal	Anbauregal
							Artikel-Nr.	Artikel-Nr.
mm	mm	mm	kg	kg	Stk.	Stk.		
500	1000	2500	600	1925	4	5	346.894	346.900
600	1000	2500	500	1925	4	5	346.895	346.901
700	1000	2500	400	1925	4	5	346.896	346.902
800	1000	2500	350	1925	4	5	346.897	346.903
1000	1000	2500	270	1925	4	5	346.898	346.904
1200	1000	2500	200	1925	4	5	346.899	346.905

Doppelseitige Ausführung

Nutztiefe Fach	Regalbreite	Regalhöhe	Traglast / Arm	Traglast / Regalsäule	Anzahl Arme / Regalsäule	Anzahl Fächer	Grundregal	Anbauregal
							Artikel-Nr.	Artikel-Nr.
mm	mm	mm	kg	kg	Stk.	Stk.		
2 x 500	1000	2500	600	1925	4 pro Seite	5 pro Seite	346.906	346.912
2 x 600	1000	2500	500	1925	4 pro Seite	5 pro Seite	346.907	346.913
2 x 700	1000	2500	400	1925	4 pro Seite	5 pro Seite	346.908	346.914
2 x 800	1000	2500	350	1925	4 pro Seite	5 pro Seite	346.909	346.915
2 x 1000	1000	2500	270	1925	4 pro Seite	5 pro Seite	346.910	346.916
2 x 1200	1000	2500	200	1925	4 pro Seite	5 pro Seite	346.911	346.917

Fachbodenregal Stecksystem Fliplus 50

Bodentraglast 186 bis 500 kg

Regale



Grundregal / Anbauregal



Fachboden Steckregal Fliplus 50

geeignet für manuelle Beschickung

- Schneller werkzeugloser Aufbau durch Stecksystem
- Vom Einzelregal bis zur mehrgeschossigen Anlage ausbaufähig
- Flexible Lagerung durch variable Höhenverstellung
- Sehr gutes Preis-Leistungsverhältnis

Ausführung:

Regalsäulen - C-Stahlprofil 50 x 30 x 15 x 1,5 mm, Raster 62,5 mm, inkl. Fußplatten.

Stahlrohrböden:

460 - 500 kg - Schweißkonstruktion aus Rohren 35 x 20 mm mit zusätzlich eingeschweißten Längsträgern
(Tiefe 400 bis 500 mm = 3 Streben, Tiefe 600 = 4 Streben, Tiefe 800 bis 1000 mm = 5 Streben).

Bodenauflage: (zusätzlich)

Hartfaser 2,5 mm stark bei Traglast 460 kg/Boden, Spanplatte 8 mm stark bei Traglast bis 500 kg/Boden. Bei Lagerung von Kleinteilen empfohlen.

Farbe: Graphitgrau RAL 7024

Sicherungsstift (optional)

Artikel-Nr.
354.364

Komplettangebot

Traglast / Boden 500 kg

Lieferumfang:

- 1 Grundregal Artikel-Nr. 346.716
- 2 Anbauregale Artikel-Nr. 346.719
- 12 Spanplatten Artikel-Nr. 354.449

Regalgesamtmaße:

B 3080 x H 2000 x T 500 mm
Boden: B 1010 x T 500 mm.

Komplettangebot

Artikel-Nr.	346.737
-------------	---------

Bodentraglast:	186 - 500 kg
Feldlast:	2500 kg bei max. Etagenabstand von 500 mm und max. Knicklänge von 200 mm
Regalhöhe:	2000 - 3000 mm
Bodenbreite:	Grund- / Anbauregal 1010 - 1260 mm
Feldbreite:	Grundregal +50 mm, Anbauregal +20 mm
Bodentiefe:	400 - 1000 mm
Höhenverstellbarkeit:	Lochraster 62,5 mm

Boden-Traglast bis 233 kg, Breite 1010 mm

Traglast / Fachboden	Regalhöhe	Anzahl Fachböden	Fachboden Breite x Tiefe	Nutzbreite	Grundregal	Anbauregal
					Artikel-Nr.	Artikel-Nr.
kg	mm	St.	mm	mm		
186	2000	4	1010 x 400	960	346.681	346.684
186	2500	5	1010 x 400	960	346.682	346.685
186	3000	6	1010 x 400	960	346.683	346.686
217	2000	4	1010 x 500	960	346.688	346.691
217	2500	5	1010 x 500	960	346.689	346.692
217	3000	6	1010 x 500	960	346.690	346.693
230	2000	4	1010 x 600	960	346.695	346.698
230	2500	5	1010 x 600	960	346.696	346.699
230	3000	6	1010 x 600	960	346.697	346.700
233	2000	4	1010 x 800	960	346.702	346.705
233	2500	5	1010 x 800	960	346.703	346.706
233	3000	6	1010 x 800	960	346.704	346.707



Boden-Traglast 500 kg, Breite 1010 mm

Traglast / Fachboden	Regalhöhe	Anzahl Fachböden	Fachboden Breite x Tiefe	Nutzbreite	Grundregal	Anbauregal
					Artikel-Nr.	Artikel-Nr.
kg	mm	St.	mm	mm		
500	2000	4	1010 x 400	960	346.709	346.712
500	2500	5	1010 x 400	960	346.710	346.713
500	3000	6	1010 x 400	960	346.711	346.714
500	2000	4	1010 x 500	960	346.716	346.719
500	2500	5	1010 x 500	960	346.717	346.720
500	3000	6	1010 x 500	960	346.718	346.721
500	2000	4	1010 x 600	960	346.723	346.726
500	2500	5	1010 x 600	960	346.724	346.727
500	3000	6	1010 x 600	960	346.725	346.728
500	2000	4	1010 x 800	960	346.730	346.733
500	2500	5	1010 x 800	960	346.731	346.734
500	3000	6	1010 x 800	960	346.732	346.735
500	2000	4	1010 x 1000*	960	346.775	346.776
500	2500	5	1010 x 1000*	960	346.777	346.778
500	3000	6	1010 x 1000*	960	346.779	346.780

Regale

Boden-Traglast 460 kg, Breite 1260 mm

Traglast / Fachboden	Regalhöhe	Anzahl Fachböden	Fachboden Breite x Tiefe	Nutzbreite	Grundregal	Anbauregal
					Artikel-Nr.	Artikel-Nr.
kg	mm	St.	mm	mm		
460	2000	4	1260 x 400	1220	354.720	354.721
460	2500	5	1260 x 400	1220	354.722	354.723
460	3000	6	1260 x 400	1220	354.724	354.725
460	2000	4	1260 x 500	1220	354.726	354.727
460	2500	5	1260 x 500	1220	354.728	354.729
460	3000	6	1260 x 500	1220	354.730	354.731
460	2000	4	1260 x 600	1220	354.732	354.733
460	2500	5	1260 x 600	1220	354.734	354.735
460	3000	6	1260 x 600	1220	354.736	354.737
460	2000	4	1260 x 800	1220	354.738	354.739
460	2500	5	1260 x 800	1220	354.740	354.741
460	3000	6	1260 x 800	1220	354.742	354.743
460	2000	4	1260 x 1000*	1220	354.744	354.745
460	2500	5	1260 x 1000*	1220	354.746	354.747
460	3000	6	1260 x 1000*	1220	354.748	354.749

* ACHTUNG: Kreuzverband aus verzinkten Stangen mit Spannern notwendig für Böden mit Tiefen 1000 mm



Maße L x B	Traglast	Zusatzboden Vierkantröhr mit 3 - 5 eingeschweißten Längsträgern	Bodenauflage Hartfaser 2,5 mm stark	Bodenauflage Spanplatte 8 mm stark
		Artikel-Nr.	Artikel-Nr.	Artikel-Nr.
mm	kg			
1010 x 400	233	346.687	354.389	-
1010 x 500	233	346.694	354.399	-
1010 x 600	233	346.701	354.409	-
1010 x 800	233	346.708	354.419	-
1010 x 400	500	346.715	-	354.439
1010 x 500	500	346.722	-	354.449
1010 x 600	500	346.729	-	354.459
1010 x 800	500	346.736	-	354.459
1010 x 1000	500	346.744	-	354.711
1260 x 400	460	346.676	-	354.712
1260 x 500	460	346.677	-	354.713
1260 x 600	460	346.678	-	354.714
1260 x 800	460	346.679	-	354.715
1260 x 1000	460	346.680	-	354.716

Fachbodenregal Stecksystem Fliplus 50 mit Blechböden

Traglast bis 500 kg

Regale



Fachboden Steckregal Fliplus 50 mit Blechböden



Ausführung:

Regalsäulen

- C-Stahlprofil 50 x 30 x 15 x 1,5 mm
- Raster 62,5 mm, inkl. Fußplatten



Böden:

- Traglast bis 500 kg
- Blechböden zur idealen Lagerung von Kleinteilen
- Kein Kreuzverband notwendig, dadurch beidseitig bedienbar!

Sicherungsstift (optional)

Artikel-Nr.
354.364

Kreuzverband

Pflichtzubehör für Böden 1510x800 mm und Bodentiefe 1000 und 1200 mm! 1 Stück jedes 3. Feld

Artikel-Nr.
354.756

Boden-Traglast 500 kg, Breite 1010 mm

Traglast / Fachboden	Regalhöhe	Anzahl Fachböden	Fachboden Breite x Tiefe	Nutzbreite	Grundregal	Anbauregal
					Artikel-Nr.	Artikel-Nr.
kg	mm	St.	mm	mm		
500	2000	4	1010 x 400	960	346.606	346.607
500	2500	5	1010 x 400	960	346.616	346.617
500	3000	6	1010 x 400	960	346.626	346.627
500	2000	4	1010 x 500	960	346.608	346.609
500	2500	5	1010 x 500	960	346.618	346.619
500	3000	6	1010 x 500	960	346.628	346.629
500	2000	4	1010 x 600	960	346.610	346.611
500	2500	5	1010 x 600	960	346.620	346.621
500	3000	6	1010 x 600	960	346.630	346.631
500	2000	4	1010 x 800	960	346.612	346.613
500	2500	5	1010 x 800	960	346.622	346.623
500	3000	6	1010 x 800	960	346.632	346.633
500	2000	4	1010 x 1000	960	346.614	346.615
500	2500	5	1010 x 1000	960	346.624	346.625
500	3000	6	1010 x 1000	960	346.634	346.635

Boden-Traglast 460 kg, Breite 1260 mm

Traglast / Fachboden	Regalhöhe	Anzahl Fachböden	Fachboden Breite x Tiefe	Nutzbreite	Grundregal	Anbauregal
					Artikel-Nr.	Artikel-Nr.
kg	mm	St.	mm	mm		
460	2000	4	1260 x 400	1220	346.646	346.647
460	2500	5	1260 x 400	1220	346.656	346.657
460	3000	6	1260 x 400	1220	346.666	346.667
460	2000	4	1260 x 500	1220	346.648	346.649
460	2500	5	1260 x 500	1220	346.658	346.659
460	3000	6	1260 x 500	1220	346.668	346.669
460	2000	4	1260 x 600	1220	346.650	346.651
460	2500	5	1260 x 600	1220	346.660	346.661
460	3000	6	1260 x 600	1220	346.670	346.671
460	2000	4	1260 x 800	1220	346.652	346.653
460	2500	5	1260 x 800	1220	346.662	346.663
460	3000	6	1260 x 800	1220	346.672	346.673
460	2000	4	1260 x 1000	1220	346.654	346.655
460	2500	5	1260 x 1000	1220	346.664	346.665
460	3000	6	1260 x 1000	1220	346.674	346.675

Zusatz-Vierkantrohrfachboden



Ausführung:

233 kg: Schweißkonstruktion aus Rohren 20 x 20 mm mit zusätzlich eingeschweißten Längsträgern.

500 kg: Schweißkonstruktion aus Rohren 35 x 20 mm mit zusätzlich eingeschweißten Längsträgern.



Farbe: Himmelblau RAL 5015, Epoxy-Pulverbeschichtung. Auf Wunsch auch in lichtgrau RAL 7035 gegen 5% Aufpreis erhältlich. Bei Auftrag bitte unbedingt angeben!

Bodentraglast 233 kg

Breite	Tiefe	Artikel-Nr.
mm	mm	
1010	400	346.687
1010	500	346.694
1010	600	346.701
1010	800	3464.708



Vierkantrohrfachboden mit 3 - 5 eingeschweißten Längsträgern

Bodentraglast 500 kg / 460 kg

Tiefe	Breite 1010 mm	Breite 1260 mm
	Artikel-Nr.	Artikel-Nr.
mm		
400	346.715	346.676
500	346.722	346.677
600	346.729	346.678
800	346.736	346.679
1000	346.744	346.680

Zusatz-Blechboden

Tiefe	Breite 1010 mm	Breite 1260 mm
	Traglast 500 kg	Traglast 460 kg
mm	Artikel-Nr.	Artikel-Nr.
400	346.636	346.641
500	346.637	346.642
600	346.638	346.643
800	346.639	346.644
1000	346.640	346.645



Einzelständer inkl. Kunststoff-Fußplatten für 233 kg Traglast

Länge	Artikel-Nr.
mm	
2000	346.738
2500	346.739
3000	346.740



Einzelständer inkl. Stahl-Fußplatten (110 x 50 mm) für 460 kg / 500 kg Traglast

Länge	Artikel-Nr.
mm	
2000	346.741
2500	346.742
3000	346.743

Bodenauflage Hartfaser für Bodentraglast 233 kg



Ausführung: Bei Lagerung von Kleinteilen empfohlen; 2,5 mm stark.

Breite	Tiefe	Artikel-Nr.
mm	mm	
1010	400	354.389
1010	500	354.399
1010	600	354.409
1010	800	354.419

Bodenauflage Spanplatte für Bodentraglast bis 500 kg



Ausführung: Bei Lagerung von Kleinteilen empfohlen; 8 mm stark.

Tiefe	Breite 1010 mm	Breite 1260 mm
	Artikel-Nr.	Artikel-Nr.
mm		
400	354.439	354.712
500	354.449	354.713
600	354.459	354.714
800	354.469	354.715
1000	354.711	354.716

Fachbodenregal Stecksystem Epsilon

offener Rahmen

Bodentraglast bis 208 kg*, 1000 - 1250 mm breit

Regale



Fachboden-Steckregal „Epsilon“, verzinkt mit offenem Rahmen

Anbauregal / Grundregal / Anbauregal

Fachboden-Steckregal Epsilon



- Hochwertige Verarbeitung und Stabilität
- Schafft Ordnung im Lager, Büro und Archiv
- Preisgünstig
- Schnelle und leichte Montage im Stecksystem



Ausführung: Wahlweise komplett verzinkt oder lackiert. Lackierung: epoxy-pulverbeschichtet, Rahmen anthrazit RAL 7024, Fachböden lichtgrau RAL 7035. Böden verstellbar im Raster 40 mm, Bodentiefe -25 mm; Fachböden werden mit 4 Clips fixiert, die im Boden verschwinden, Grundfeld inkl. Kreuzverband, Kunststofffüße in Stützen inkl.

Bei jedem 4. Anbauregal in Reihe ist ein Kreuzverband notwendig.

Auf Wunsch: Fußblenden, Aktenbügel und Fachteiler - bitte anfragen.

Regal - Info:

Bodentraglast:	85 - 129 kg (132 - 208 kg durch Bodenverstärkung)
Feldlast:	Bis 1600 kg
Regalhöhe:	2000 - 2520 mm
Bodenbreite:	Grund- / Anbauregal: 1000 - 1250 mm
Feldbreite:	Grundregal +40 mm, Anbauregal +20 mm
Bodentiefe:	300, 388, 500 und 600 mm
Höhenverstellbarkeit:	Lochraster 40 mm

Offener Rahmen

Traglast / Fachboden	Regal- höhe	Fachboden Breite x Tiefe	Anzahl Fachböden	lackierte Ausführung		verzinkte Ausführung	
				Grundregal	Anbauregal	Grundregal	Anbauregal
				Artikel-Nr.	Artikel-Nr.	Artikel-Nr.	Artikel-Nr.
kg	mm	mm	St.				
105	2000	1000 x 300	5	345.051	345.075	345.200	345.216
105	2520	1000 x 300	6	345.052	345.076	345.201	345.217
85	2000	1250 x 300	5	345.054	345.078	345.202	345.218
85	2520	1250 x 300	6	345.055	345.079	345.203	345.219
109	2000	1000 x 388	5	345.057	345.081	345.204	345.220
109	2520	1000 x 388	6	345.058	345.082	345.205	345.221
91	2000	1250 x 388	5	345.060	345.084	345.206	345.222
91	2520	1250 x 388	6	345.061	345.085	345.207	345.223
129	2000	1000 x 500	5	345.063	345.087	345.208	345.224
129	2520	1000 x 500	6	345.064	345.088	345.209	345.225
106	2000	1250 x 500	5	345.066	345.090	345.210	345.226
106	2520	1250 x 500	6	345.067	345.091	345.211	345.227
122	2000	1000 x 600	5	345.069	345.093	345.212	345.228
122	2520	1000 x 600	6	345.070	345.094	345.213	345.229
103	2000	1250 x 600	5	345.072	345.096	345.214	345.230
103	2520	1250 x 600	6	345.073	345.097	345.215	345.231

* Durch Traglastverstärkung eine Bodentraglast bis 208 kg möglich! Mehrpreis siehe unten.

Rückwand aus Stahlblech

Maße L x B	lichtgrau RAL 7035 lackiert	verzinkt
	Artikel-Nr.	Artikel-Nr.
mm		
1000 x 2000	345.190	345.194
1000 x 2520	345.191	345.195
1250 x 2000	345.192	345.196
1250 x 2520	345.193	345.197

Zusatzböden

Maße L x B	lichtgrau RAL 7035 lackiert	verzinkt
	Artikel-Nr.	Artikel-Nr.
mm		
1000 x 300	345.150	345.265
1000 x 388	345.152	345.267
1000 x 500	345.154	345.269
1000 x 600	345.156	345.271
1250 x 300	345.151	345.266
1250 x 388	345.153	345.268
1250 x 500	345.155	345.270
1250 x 600	345.157	345.272

MANORGA



Grundregal mit offenem Rahmen (li.Abb.), Grundregal mit geschlossenem Rahmen (Mitte) und Rückwand, Anbauregal+ mit geschlossenem Rahmen (re.Abb.).

Regale

Geschlossener Rahmen

Traglast / Fachboden	Regal- höhe	Fachboden Breite x Tiefe	Anzahl Fachböden	lackierte Ausführung		verzinkte Ausführung	
				Grundregal	Anbauregal	Grundregal	Anbauregal
				Artikel-Nr.	Artikel-Nr.	Artikel-Nr.	Artikel-Nr.
kg	mm	mm	St.				
105	2000	1000 x 300	5	345.099	345.123	345.232	345.248
105	2520	1000 x 300	6	345.100	345.124	345.233	345.249
85	2000	1250 x 300	5	345.102	345.126	345.234	345.250
85	2520	1250 x 300	6	345.103	345.127	345.235	345.251
109	2000	1000 x 388	5	345.105	345.129	345.236	345.252
109	2520	1000 x 388	6	345.106	345.130	345.237	345.253
91	2000	1250 x 388	5	345.108	345.132	345.238	345.254
91	2520	1250 x 388	6	345.109	345.133	345.239	345.255
129	2000	1000 x 500	5	345.111	345.135	345.240	345.256
129	2520	1000 x 500	6	345.112	345.136	345.241	345.257
106	2000	1250 x 500	5	345.114	345.138	345.242	345.258
106	2520	1250 x 500	6	345.115	345.139	345.243	345.259



www.bartels-shop.com

**Mehr Regale
gibt es online.**

Palettenregal für schwere Belastungen

Abminderung der Belastungswerte für Holme und Ständer bei weniger als 4 Regalfeldern nebeneinander!

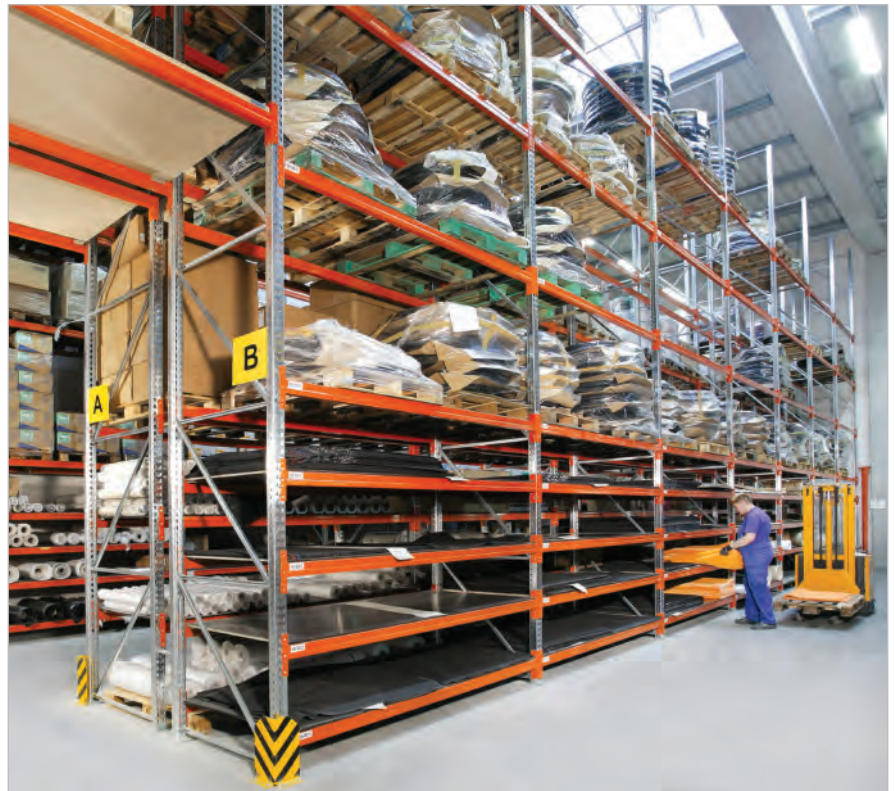
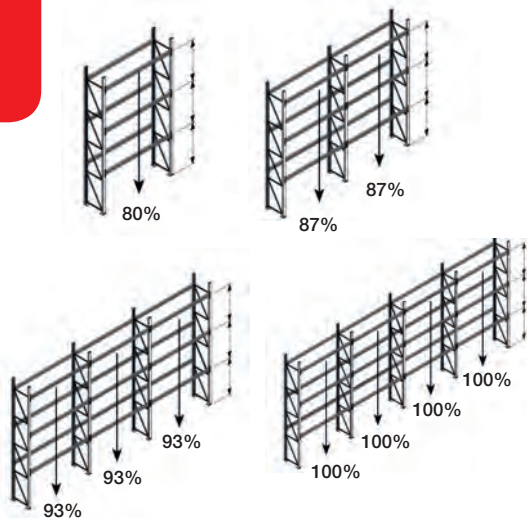

Palettenregal

- **Die optimale Lösung** für rationelle, geordnete und anpassungsfähige Paletten- und Stückgutlagerung
- **4-Haken-Agraffe** im 50 mm Raster höhenverstellbar
- **Längs- und Quereinlagerung** möglich
- **Geschlossene Kastenprofile** garantieren eine hohe Stabilität
- **Ständer** bestehen aus kaltverformten Profilen, die bauseits mit der Ausfachung verschraubt werden
- **System META MULTIPAL** ist ein gütegeichertes Produkt nach RAL-RG 614/2 und trägt das GS-Zeichen
- **Statische Nachweisführung:** die Grundlage dafür bildet die DIN EN 15512

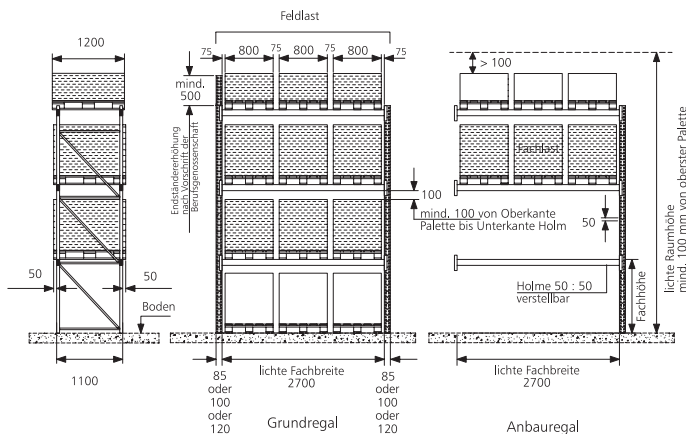

Bemaßungsvarianten:

Standard-Ständerhöhe:

Verzinkte Ausführung: ab 2.200 mm bis 5.500 mm (bis 12.000 mm auf Anfrage)

Kunststoffbeschichtete Ausführung: auf Anfrage

Standard-Regaltiefe: 800, 1.100 mm

Standard-Holmlänge: 1.825, 2.225, 2.700, 3.300, 3.600 mm

Einzel-Fachlasten: bis 4,4 t¹⁾ (bis 5,5 t¹⁾ auf Anfrage)

Feldlasten: bis 14 t^{1) 2)} (bis 25 t^{1) 2)} auf Anfrage)

Oberfläche:

Ständer sendzimirverzinkt, alternativ auf Anfrage in kunststoffbeschichtet RAL 5010 enzianblau (gegen Mehrpreis)

Ausfachung sendzimirverzinkt

Holme kunststoffbeschichtet RAL 2001 rotorange

Planungshinweis:

Grundregal:	Ständer 85/20: Nennlänge + 170 mm	Ständer 100/20: Nennlänge + 200 mm
Anbauregal:	Ständer 85/20: Nennlänge + 85 mm	Ständer 100/20: Nennlänge + 100 mm

Auswahl Ständer / Holme:

1. Bestimmen der Fachlast
2. Berechnen der Feldlast aus der Summe der Fachlasten
3. Auswahl des Ständers aus Feldlast und Fachhöhe
4. Auswahl der Holme anhand der Fachlast

¹⁾ bei gleichmäßig verteilter Last

²⁾ Feldlastangaben gelten für Regalzeilen mit 4 und mehr Feldern

Feldlasten

Die Ständerlasten beziehen sich auf Regale mit einer max. Höhe von 8 Meter (oberster Holm), bis 12 m auf Anfrage.

Die Belastungen beziehen sich auf Regale mit:

- mind. 4 Feldern
- mind. 3 Holm-Ebenen
- gleichmäßig verteilter Last
- einer Fachbreite ≤ 2700 mm oder > 2700 mm und ≤ 3600 mm

Bei Fachbreiten größer 2700 ist mind. ein Holm HN 120-20 einzusetzen! Bei kleineren Holmquerschnitten dieser Fachbreiten reduzieren sich die Feldlasten. In diesem Fall halten Sie bitte Rücksprache.

Die Feldlasten sind von der Ständer / Holmkombination abhängig. Genaue Angaben im Projektfall bitte anfragen.

Höhere Feldlasten bis 25 Tonnen mit dem Ständertyp 120/25 auf Anfrage!

Ständer - zerlegt - Oberfläche verzinkt

Höhe	Ständer 85/20		Ständer 100/20	
	Tiefe 800 mm	Tiefe 1100 mm	Tiefe 800 mm	Tiefe 1100 mm
	Artikel-Nr.	Artikel-Nr.	Artikel-Nr.	Artikel-Nr.
mm				
2200	356.370	356.377	356.384	356.391
2700	356.371	356.378	356.385	356.392
3300	356.372	356.379	356.386	356.393
3800	356.373	356.380	356.387	356.394
4400	356.374	356.381	356.388	356.395
4900	356.375	356.382	356.389	356.396
5500	356.376	356.383	356.390	356.397

Holme - Oberfläche: kunststoffbeschichtet RAL 2001 rotorange

Die angegebenen Lasten sind max. Lasten.

Je nach aufgebauten Regalsystem können die max. Fachlasten abweichen.

Inkl. Sicherungsstiften.

Länge	Holmtyp	max. Belastung (kg) je Holmpaar bei Fachhöhe 1500 mm bei Ständertyp		Artikel-Nr.
		85/20	100/20	
mm	mm			
1825	85/15	2250	2300	356.519
1825	85/20	2700	2750	356.534
1825	100/20	3350	3400	356.535
1825	120/20	4100	4150	356.536
2225	85/20	2300	2300	356.537
2700	85/20	1750	1800	356.423
2700	100/20	2400	2450	356.424
2700	120/20	3000	3000	356.425
2700	140/15	4050	4400	356.426
3300	140/15	3400	3750	356.427
3600	140/15	3100	3450	356.428
3600	155/17	4000	4350	356.429

Unterlegblech

Beschreibung	Höhe	Artikel-Nr.
	mm	
	1	356.398
Oberfläche verzinkt, zum Ausgleich von Bodenunebenheiten	2	356.399



Ständer-typ	Fach-höhe	Holmprofile						Holmprofile		
		85/15	85/20	100/20	120/20	140/15	155/17	120/20	140/15	155/17
	mm	kg	kg	kg	kg	kg	kg	kg	kg	kg
SR 85/20	1000	9600	9700	9700	10000	10000	10000	9100	9300	9900
	1500	8650	8900	8950	9200	9200	9250	8300	8800	9150
	2000	7800	7950	8250	8600	8700	8750	7800	8500	8650
SR 100/20	1000	13100	13600	13300	13650	14000	14000	12600	12800	13000
	1500	9900	12100	12450	12800	13200	13200	11900	12250	12500
	2000	8000	10400	11250	12000	12200	12200	10850	11600	11950

Die Lieferung der Ständer erfolgt zerlegt!

Bei Bestellung von Einzelkomponenten bitte Aufstellplan mit angeben. Diese Daten werden zur Ausstellung des Typenschilds benötigt.

www.bartels-shop.com
Unsere große Auswahl finden Sie online.



Palettenregal

Konfigurierte Bestellvorschläge

3 Lagerebenen

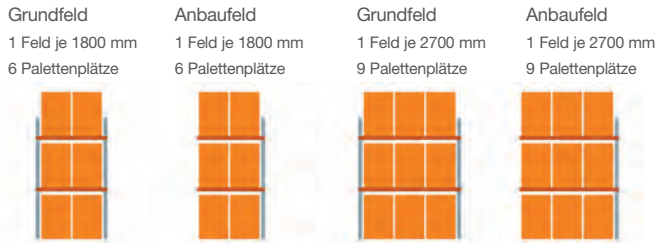

Abbildungen oben beziehen sich auf Europaletten 1200 x 800 mm

4 Lagerebenen



Abbildungen oben beziehen sich auf Europaletten 1200 x 800 mm

3 Lagerebenen¹⁾ - Palettengewicht bis 500 kg / 800 kg / 1000 kg

Höhe	Länge	Tiefe	max. Tragkraft pro Palette	Fachhöhe	Palettenhöhe max.	Fachlast ²⁾	Feldlast ^{2) 3)}	Stellplätze inkl. Bodenlagerung	Grundregal	Anbauregal
									Artikel-Nr.	Artikel-Nr.
2700	1825	1100	1000	1000	800	2230	4460	6	356.504	356.508
2700	2700	1100	500	1000	800	1550	3100	9	356.483	356.495
2700	2700	1100	800	1000	800	2405	4810	9	356.485	356.497
2700	2700	1100	1000	1000	800	3000	6000	9	356.820	356.834
3300	1825	1100	1000	1400	1200	2230	4460	6	356.506	356.510
3300	2700	1100	500	1400	1200	1550	3100	9	356.489	356.501
3300	2700	1100	800	1400	1200	2405	4810	9	356.491	356.503
3300	2700	1100	1000	1400	1200	3000	6000	9	356.821	356.835
4400	1825	1100	1000	1950	1750	2215	4430	6	356.848	356.852
4400	2700	1100	500	1950	1750	1510	3020	9	356.822	356.836
4400	2700	1100	800	1950	1750	2385	4770	9	356.823	356.837
4400	2700	1100	1000	1950	1750	2940	5880	9	356.824	356.838

4 Lagerebenen¹⁾ - Palettengewicht bis 500 kg / 800 kg / 1000 kg

Höhe	Länge	Tiefe	max. Tragkraft pro Palette	Fachhöhe	Palettenhöhe max.	Fachlast ²⁾	Feldlast ^{2) 3)}	Stellplätze inkl. Bodenlagerung	Grundregal	Anbauregal
									Artikel-Nr.	Artikel-Nr.
3300	1825	1100	1000	900	700	2230	6690	8	356.849	356.853
3300	2700	1100	500	900	700	1550	4650	12	356.825	356.839
3300	2700	1100	800	900	700	2405	7215	12	356.826	356.840
3300	2700	1100	1000	900	700	3000	9000	12	356.827	356.841
4400	1825	1100	1000	1300	1100	2230	6690	8	356.850	356.854
4400	2700	1100	500	1300	1100	1550	4650	12	356.828	356.842
4400	2700	1100	800	1300	1100	2405	7215	12	356.829	356.843
4400	2700	1100	1000	1300	1100	3000	9000	12	356.830	356.844
5500	1825	1100	1000	1650	1450	2225	6675	8	356.851	356.855
5500	2700	1100	500	1650	1450	1540	4620	12	356.831	356.845
5500	2700	1100	800	1650	1450	2395	7185	12	356.832	356.846
5500	2700	1100	1000	1650	1450	2980	8940	12	356.833	356.847

¹⁾ Lagerebenen inkl. Fußbodenlagerebene ²⁾ max. Fach- bzw. Feldlast gilt für mind. 4 Regalfelder ³⁾ höhere Feldlasten sind durch Änderung der Konfiguration möglich!

Abminderung der Belastungswerte für Holme und Ständerrahmen bei weniger als 4 Regalfeldern nebeneinander!

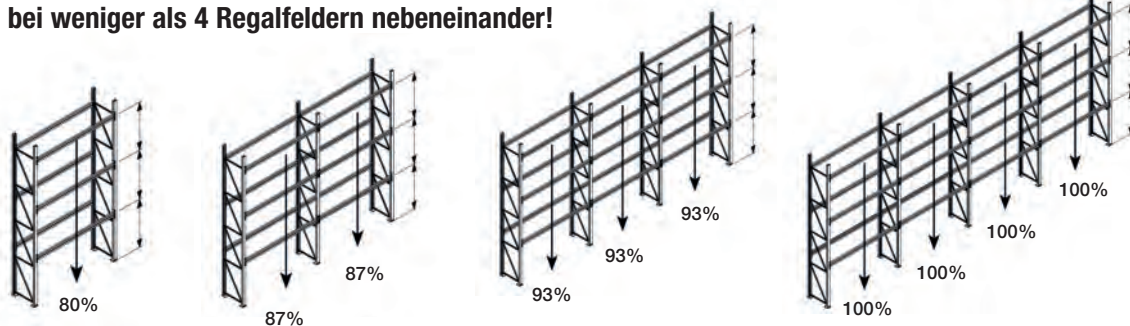

Rammschutz-Balken für Innen zum Aufdübeln

- Verhindert Anfahrtschäden an Regalen, Schränken
- Wirkt als Abstandshalter für Wandanbauten (Apparaturen, Schaltkästen, Erste-Hilfe-Einrichtungen...)
- Ungehindertes Zugang zu den geschützten Bereichen durch niedrige Bauweise (86 mm hoch)

Ausführung: Dickwandiges Rohr aus Gütestahl Ø 76 mm, Wandstärke 3 mm, Enden abgeschrägt. Zum Aufdübeln mit extra starken Bodenplatten (10 mm). Gelb kunststoffbeschichtet, schwarze Signalstreifen.

Auf Wunsch: Sonderlängen und Sonderfarben sowie Ausführung zum Einbetonieren lieferbar - bitte fragen Sie an!

Länge	erforderliche Dübelanzahl	Artikel-Nr.
mm	St.	
400	4	356.212
800	4	356.213
1200	4	356.214

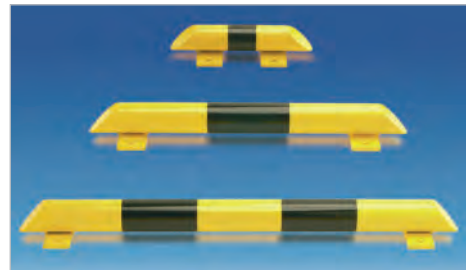

Rammschutz-Bügel zum Wegnehmen vorübergehende Freigabe von Zuwegen und Gängen

- Leichte Demontage durch spezielle Bodenplatte
- Ideal auch für Bereiche mit hohem „Beschädigungsrisiko“, da leicht austauschbar

Funktion: Die beiden massiven Stahlplatten (15 mm) werden aufgedübelt. Der separate Rohrbügel wird eingesetzt, nach hinten verschoben und fixiert. Zusätzlich wird ein Formstück eingelegt, das die Einlassöffnung abdeckt und vor Schmutz schützt.

Ausführung: Schutzbügel aus Gütestahl Ø 76 mm, 3 mm Wandstärke, gelb kunststoffbeschichtet mit schwarzen Signalstreifen.

Maße B x H	erforderliche Dübelanzahl	Artikel-Nr.
mm	St.	
750 x 350	8	356.203
1000 x 350	8	356.204
750 x 600	8	356.205
1000 x 600	8	356.206

Dübel nicht im Lieferumfang enthalten - bitte separat bestellen!



Zubehör, Dübel für Rammschutz aus Stahl

Bodenanker	Artikel-Nr.
Universaldübel mit Schraube 12/100	356.190
Durchsteckanker (Betonböden) 12/120	356.199

Rammschutzzecke

Beschreibung	Artikel-Nr.
Höhe 400 mm, Schenkellänge 175 x 175 mm, Materialstärke 4 mm in Signalfarbe schwarz / gelb, zum Schutz der Regalpfosten an Ein- und Durchfahrten; entsprechend der Anforderungen der FEM; komplett mit 4 Schraubankern	356.401



U - Rammschutz

Beschreibung	Artikel-Nr.
Höhe 400 mm, in Signalfarbe schwarz / gelb, zum Schutz der Regalpfosten; komplett mit Schraubankern	356.402



www.bartels-shop.com



Treppen-
steiger

Paletten-
handling

Regal-
technik

Kipp-
behälter



Fachbodenregale



Vertikalregale



Kompaktsysteme



Kennzeichnung



Getränkeregale



Schrägbodenregale



Weitspannregale



Rammschutz



Ordnungsregale



Palettenregale

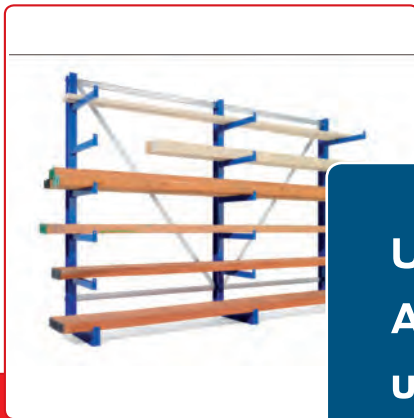

Kragarmregale



Unsere komplette Auswahl finden Sie in unserem Online-Shop:
www.bartels-shop.com



Stehregale



Lagerbühnen



Scherengitter



Abgrenzungen



Reifenregale



Aktenregale

Kipper und Behälter



www.bartels-shop.com

**Mehr Kipper &
Behälter gibt
es online.**

Selbstkipper
Art.-Nr. 115.502.120
Seite 98



Selbstkipper 96

Selbstkipper,
automatisch 102

Klappbodenbehälter 104

Bodenklappbehälter 105

Rungenpalette 106

Systemgitterbox 107

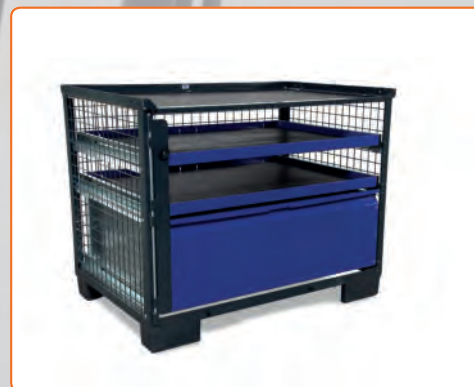

Unsere komplette Auswahl finden Sie online:
www.bartels-shop.com

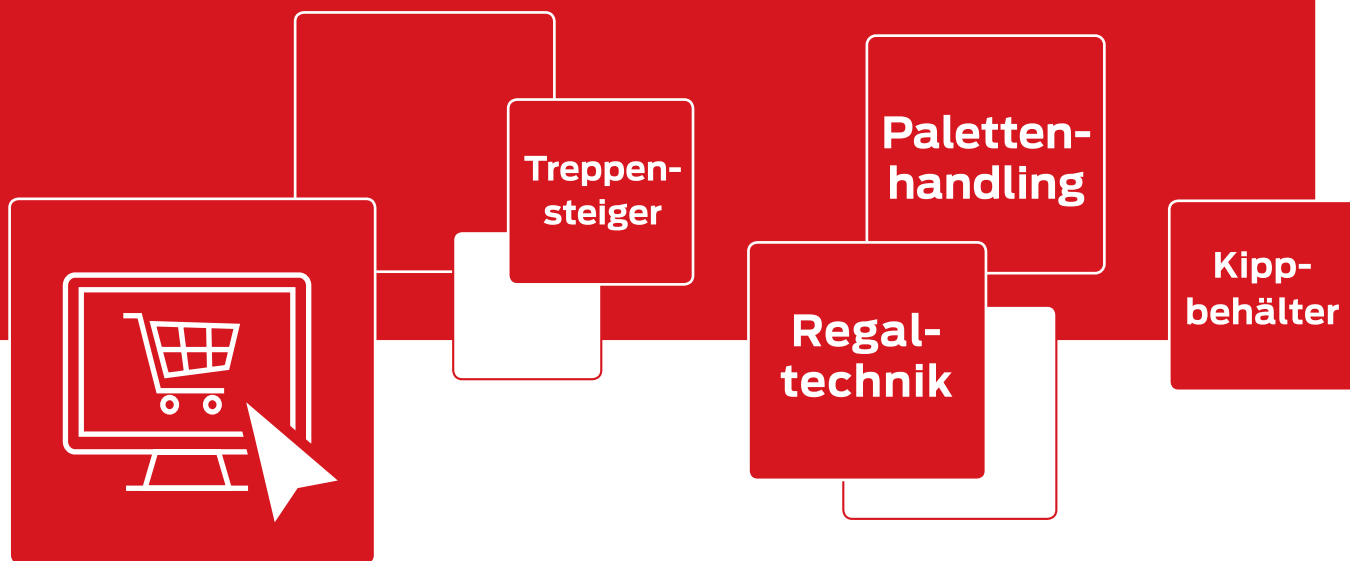

- 2002
- 2009
- 3000
- 5010
- 5012
- 6011
- 7035
- 7005
- 7016

Selbstkipper - der Leichte

- Ideal für niedrige Traglasten
- Automatisches Abkippen und Entleerung durch Abrollmechanismus
- Automatisches Zurückschwingen und Verriegeln nach Entleerung
- Unterschaubarer Radsatz optional erhältlich

Ausführung: Robuste Stahlschweiß-Konstruktion, Mulde aus Stahlblech mit umlaufender Randverstärkung, gegen Mehrpreis flüssigkeitsdicht verschweißt lieferbar. Stabiler Unterbau aus Stahlblech mit Querverstrebungen. Oberfläche lackiert in 9 Farben nach Wahl oder feuerverzinkt. Standardfarbe: Lackiert Anthrazitgrau RAL 7016, Grundrahmen Feuerrot RAL 2002. Weitere Farben, wie abgebildet, ohne Mehrpreis - bei Bestellung bitte angeben.

Auf Wunsch: Radsätze in verschiedenen Ausführungen oder in anderen Sonderausstattungen lieferbar - bitte anfragen! Absolute Flüssigkeitsdichte sowie Ausstattung mit Ablasshahn und herausnehmbarem, geschraubtem Siebboden gegen Mehrpreis erhältlich - bitte separat bestellen.

Selbstkipper Leicht ohne Räder

Typ	Traglast	Volumen	Maße B x T x H	Gabeltaschenmaß	Gabeltaschen Mittenabstand	Gewicht	lackiert	feuerverzinkt
							Artikel-Nr.	Artikel-Nr.
	kg	ltr.	mm	mm	mm	kg		
SKL 15	1000	150	640 x 930 x 654	160 x 110	398	75	115.101.100*	115.101.200*
SKL 30	1000	300	840 x 1200 x 789	160 x 110	597	100	115.102.100	115.102.200
SKL 50	1000	500	835 x 1500 x 1033	160 x 110	572	145	115.103.100	115.103.200
SKL 75	1000	750	980 x 1736 x 1162	160 x 110	712	225	115.104.100	115.104.200
SKL 100	1000	1000	980 x 1780 x 1313	160 x 110	712	255	115.105.100	115.105.200

* Typ SKL 15 nicht mit Gabelhubwagen verfahrbar.

Zubehör

Radsatz

Ausführung: Unterschaubarer Komplettradsatz, bestehend aus 2 Lenk- und 2 Bockrollen mit Totalstopp; alternativ mit Polyamid-, Vollgummi- oder Polyurethan-Rädern; Radgehäuse verzinkt.



Auch zum nachträglichen Unterbau geeignet.

Ausführung	Traglast	Ø	Bauhöhe	Gewicht	Artikel-Nr.
	kg	mm	mm	kg	
Polyamid	1400	175 x 45	208	10	115.201.000
Vollgummi	1400	180 x 50	215	15	115.204.000
Polyurethan	2000	160 x 50	245	15	115.206.000

Schubbügel

Artikel-Nr.	Gewicht
115.310.100	1,45 kg

Seilzug

Artikel-Nr.	Gewicht
115.252.000	1 kg

Mulde flüssigkeitsdicht verschweißt

Artikel-Nr.
115.077

Deckel

halb aufklappbar

Deckel für	Gewicht	lackiert	V2A
		Artikel-Nr.	Artikel-Nr.
	kg		
SKL 15	15	115.520.100	115.520.300
SKL 30	20	115.522.100	115.522.300
SKL 50	25	115.524.100	115.524.300
SKL 75	35	115.526.100	115.526.300
SKL 100	40	115.529.100	115.529.300



Ablaufhahn und herausnehmbarer Siebboden

- Zur optimalen, vorschriftsmäßigen Trennung von Spänen und Kühlflüssigkeit

Ausführung: Dieses Paket rüstet Kipper auf: Flüssigkeitsdicht verschweißt, ausgestattet mit Kugelablaufhahn 1/2" und herausnehmbarem, gegen Herausfallen beim Kippen verschraubtem Siebboden.

Typ 1 mit komplettem Siebboden

Ausführung	lackiert	V2A
Artikel-Nr.	115.210.100	115.210.300

Typ 2 mit Sieb direkt vor dem Kugelablaufhahn

Ausführung	V2A
Artikel-Nr.	115.210.500

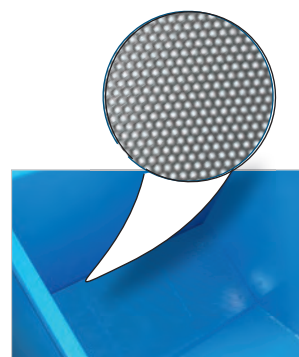

Typ 1



Typ 2

Selbstkipper, die starke Kippmulde



Zu den Klassikern der Gabelstapler-Anbaugeräte gehört der Selbstkipper zum Sammeln von Schrott, Spänen, Scherben, Müll etc. Auch schüttbare Materialien wie Sand, Granulate, Kleinteile, Bohrabfälle etc. lassen sich in diesen Kippern problemlos auffangen. Ihr Einsatz erleichtert die Arbeit wesentlich und verkürzt die Produktionszeiten oft erheblich.

Die Variante mit automatischer Auslösung ohne zusätzlichen Seilzug ermöglicht das bequeme und vor allem sichere Kippen auch in größeren Höhen – der Fahrer muss dadurch das Fahrerhaus nicht verlassen. Der Selbstkipper-Auslöser wird einfach gegen eine feste Kante (z.B. Container) gefahren wodurch der Kippvorgang automatisch ausgelöst wird. Nach dem Entleeren verriegelt der Selbstkipper wieder selbständig.



- 2002
- 2009
- 3000
- 5010
- 5012
- 6011
- 7035
- 7005
- 7016

Kipper mit Palettenunterbau

- Sicher und schnell

Ausführung: Robuster Grundrahmen aus U-Profil; Mulde aus Stahlblech mit gekanteten Randversteifungen, 2 - 3 mm stark, innen durchgehend geschweißt. Standardfarbe: Lackiert Anthrazitgrau RAL 7016, Grundrahmen Feuerrot RAL 2002, andere Farben ohne Mehrpreis wie abgebildet - bei Bestellung bitte angeben!

Auf Wunsch: In V2A- oder anderen Sonderausstattungen lieferbar - bitte anfragen! Absolute Flüssigkeitsdichte sowie Ausstattung mit Ablasshahn und herausnehmbarem, geschraubtem Siebboden gegen Mehrpreis erhältlich - bitte separat bestellen!



Typ	Traglast	Volumen	Maße B x T x H	Gabeltaschen- maß	Gabeltaschen Mittenabstand	Gewicht	lackiert	feuerverzinkt
							Artikel-Nr.	Artikel-Nr.
	kg	ltr.	mm	mm	mm	kg		
SK 30 P	1500	300	839 x 1200 x 805	200 x 70	370	90	115.502.110	115.502.210
SK 50 P	2500	500	836 x 1500 x 1070	200 x 70	370	135	115.504.110	115.504.210
SK 60 P	2500	600	988 x 1500 x 1070	200 x 70	370	145	115.505.110	115.505.210
SK 75 P	2500	750	978 x 1733 x 1205	200 x 70	370	215	115.506.110	115.506.210
SK 90 P	2500	900	1158 x 1733 x 1205	200 x 70	370	240	115.508.110	115.508.210
SK 100 P	2500	1000	978 x 1780 x 1354	200 x 70	370	245	115.509.110	115.509.210
SK 120 P	2500	1200	1158 x 1780 x 1354	200 x 70	370	265	115.511.110	115.511.210
SK 150 P	3000	1500	1878 x 1815 x 1270	200 x 70	660	340	115.514.110	115.514.210
SK 170 P	3000	1700	2128 x 1815 x 1270	200 x 70	660	370	115.516.110	115.516.210
SK 200 P	3000	2000	1878 x 1821 x 1420	200 x 70	660	365	115.519.110	115.519.210

Kipper und Behälter

Kipper mit Radsatz

- Mobiler Selbstkipper auf Rädern
- Zum leichten Verfahren ohne Stapler

Ausführung: Wie Kipper mit Palettenunterbau jedoch zusätzlich mit 2 untergeschraubten Vollgummi-Bockrollen, Ø 180 bzw. 200 mm, rollengelagert. Lenkrollen mit Feststellern in Vorwärtslauf. Standardfarbe: Lackiert Anthrazitgrau RAL 7016, Grundrahmen Feuerrot RAL 2002, andere Farben ohne Mehrpreis wie abgebildet - bei Bestellung bitte angeben!

Auf Wunsch: Auch mit Polyamid- oder Polyurethanbereifung erhältlich. In V2A- oder anderen Sonderausstattungen lieferbar - bitte fragen Sie an! Absolute Flüssigkeitsdichte sowie Ausstattung mit Ablasshahn und herausnehmbarem, geschraubtem Siebboden gegen Mehrpreis erhältlich - bitte separat bestellen!



Radausführung auf Abbildung abweichend!

Typ	Traglast	Volumen	Maße B x T x H	Gabeltaschen- maß	Gabeltaschen Mittenabstand	Räder	Gewicht	lackiert	feuerverzinkt
								Artikel-Nr.	Artikel-Nr.
	kg	ltr.	mm	mm	mm	mm	kg		
SK 30 R	1000	300	839 x 1200 x 1004	180 x 60	460	Ø 180 x 50	115	115.502.120	115.502.220
SK 50 R	1000	500	836 x 1500 x 1269	180 x 60	460	Ø 180 x 50	165	115.504.120	115.504.220
SK 60 R	1000	600	988 x 1500 x 1269	180 x 60	460	Ø 180 x 50	175	115.505.120	115.505.220
SK 75 R	1300	750	978 x 1733 x 1439	180 x 60	590	Ø 200 x 50	255	115.506.120	115.506.220
SK 90 R	1300	900	1158 x 1733 x 1439	180 x 60	590	Ø 200 x 50	285	115.508.120	115.508.220
SK 100 R	1300	1000	978 x 1780 x 1588	180 x 60	590	Ø 200 x 50	285	115.509.120	115.509.220
SK 120 R	1300	1200	1158 x 1780 x 1588	180 x 60	590	Ø 200 x 50	305	115.511.120	115.511.220
SK 150 R	1300	1500	1878 x 1815 x 1504	180 x 60	700	Ø 200 x 50	390	115.514.120	115.514.220
SK 170 R	1300	1700	2128 x 1815 x 1504	180 x 60	700	Ø 200 x 50	415	115.516.120	115.516.220
SK 200 R	1300	2000	1878 x 1821 x 1654	180 x 60	700	Ø 200 x 50	410	115.519.120	115.519.220

Selbstkipper

Unterbau Hebelroller / Gabelhubwagen



Passende Hebelroller ab Seite 134

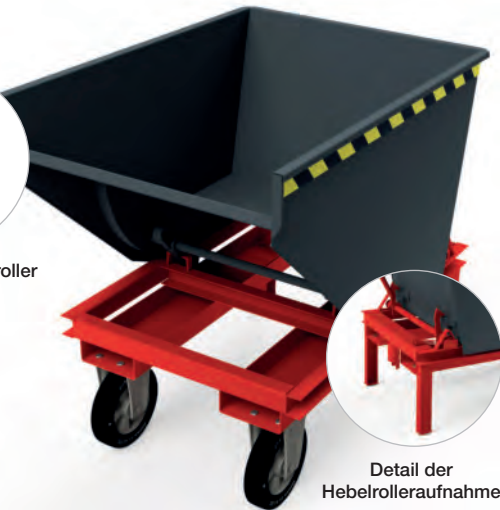

Detail der Hebelrolleraufnahme

Kipper und Behälter

Kipper mit Hebelroller-Aufnahme



- Macht den Selbstkipper zur Rollplatte
- Leichtes Verfahren durch Hebelroller

Ausführung: Robuster Grundrahmen aus U-Profil; Mulde aus Stahlblech mit gekanteten Randversteifungen, 2 - 3 mm stark, innen durchgehend geschweißt. Standardfarbe: Lackiert Anthrazitgrau RAL 7016, Grundrahmen Feuerrot RAL 2002, andere Farben ohne Mehrpreis wie abgebildet

- bei Bestellung bitte angeben. Mit 2 untergeschraubten Vollgummi-Bockrollen Ø 250 mm, 2 Stützen sowie Kugelschale für Hebelroller HR II bis HR IV.

Auf Wunsch: Bockrollen auch mit Polyamid- oder Polyurethanbe-
reifung erhältlich, wie auch in V2A- oder anderen Sonderausstattungen
lieferbar - bitte anfragen! Absolute Flüssigkeitsdichte sowie Ausstattung
mit Ablasshahn und herausnehmbarem, geschraubtem Siebboden gegen
Mehrpreis erhältlich - bitte separat bestellen!

Typ	Traglast	Volumen	Maße B x T x H	Gabeltaschen- maß	Gabeltaschen Mittenabstand	Räder	Gewicht	lackiert	feuerverzinkt
								Artikel-Nr.	Artikel-Nr.
	kg	ltr.	mm	mm	mm	mm	kg		
SK 30 HR	1500	300	839 x 1200 x 1086	180 x 60	460	Ø 250 x 50	120	115.502.130	115.502.230
SK 50 HR	2000	500	836 x 1500 x 1351	180 x 60	460	Ø 250 x 50	175	115.504.130	115.504.230
SK 60 HR	2000	600	988 x 1500 x 1351	180 x 60	460	Ø 250 x 50	185	115.505.130	115.505.230
SK 75 HR	2000	750	978 x 1733 x 1484	180 x 60	590	Ø 250 x 50	265	115.506.130	115.506.230
SK 90 HR	2000	900	1158 x 1733 x 1484	180 x 60	590	Ø 250 x 50	290	115.508.130	115.508.230
SK 100 HR	2000	1000	978 x 1780 x 1635	180 x 60	590	Ø 250 x 50	295	115.509.130	115.509.230
SK 120 HR	2000	1200	1158 x 1780 x 1635	180 x 60	590	Ø 250 x 50	315	115.511.130	115.511.230
SK 150 HR	2000	1500	1878 x 1815 x 1549	180 x 60	700	Ø 250 x 50	395	115.514.130	115.514.230
SK 170 HR	2000	1700	2128 x 1815 x 1549	180 x 60	700	Ø 250 x 50	420	115.516.130	115.516.230
SK 200 HR	2000	2000	1878 x 1821 x 1635	180 x 60	700	Ø 250 x 50	420	115.519.130	115.519.230

2002

2009

3000

5010

5012

6011

7035

7005

7016



Kipper mit Gabelhubwagen-Aufnahme

individuell verfahrbar mit Hubwagen oder Stapler

- Mit allen handelsüblichen Standard-Gabelhubwagen und Gabelstaplern verfahrbar
- Ideal zum Wiegen des Inhalts mit Gabelhubwagen-Waage

Ausführung: Solide, geschweißte Stahlkonstruktion; 3-fache, breite Flacheisen-Taschen mit Zwischensteg; durch die Taschenmaße flexibel für den Einsatz mit Gabelhubwagen oder Stapler geeignet. Standardfarbe: Lackiert Anthrazitgrau RAL 7016, Grundrahmen Feuerrot RAL 2002, andere Farben ohne Mehrpreis wie abgebildet - bei Bestellung bitte angeben!

Auf Wunsch: In V2A- oder anderen Sonderausstattungen lieferbar -
bitte fragen Sie an! Absolute Flüssigkeitsdichte sowie Ausstattung mit
Ablasshahn und herausnehmbarem, geschraubtem Siebboden gegen
Mehrpreis erhältlich - bitte separat bestellen!

Typ	Traglast	Volumen	Maße B x T x H	Taschenweite	Gewicht	lackiert	feuerverzinkt
						Artikel-Nr.	Artikel-Nr.
	kg	ltr.	mm	mm	kg		
SK 30 GHW	1200	300	839 x 1200 x 845	600 x 110	90	115.502.140	115.502.240
SK 50 GHW	2500	500	836 x 1500 x 1110	600 x 110	135	115.504.140	115.504.240
SK 60 GHW	2500	600	988 x 1500 x 1110	600 x 110	145	115.505.140	115.505.240
SK 75 GHW	2500	750	978 x 1733 x 1245	600 x 110	215	115.506.140	115.506.240
SK 90 GHW	2500	900	1158 x 1733 x 1245	600 x 110	245	115.508.140	115.508.240
SK 100 GHW	2500	1000	978 x 1780 x 1394	600 x 110	245	115.509.140	115.509.240
SK 120 GHW	2500	1200	1158 x 1780 x 1394	600 x 110	265	115.511.140	115.511.240
SK 150 GHW	2500	1500	1878 x 1815 x 1310	600 x 110	345	115.514.140	115.514.240
SK 170 GHW	2500	1700	2128 x 1815 x 1310	600 x 110	370	115.516.140	115.516.240
SK 200 GHW	2500	2000	1878 x 1815 x 1460	600 x 110	370	115.519.140	115.519.240

Zubehör

Polyamid oder Polyurethan Radsatz als Alternative für Kipper mit Vollgummibereifung

Ausführung: Unterschraubbarer Komplett-radsatz, bestehend aus 2 Lenk- und 2 Bockrollen mit Totalstopp; mit Polyamid- oder Polyurethan-Rädern; Radgehäuse verzinkt.

Ausführung	Traglast	Ø	Bauhöhe	Gewicht	Artikel-Nr.
	kg	mm	mm	kg	
Polyamid	1400	175 x 45	208	10	115.201.000
Polyamid	2400	200 x 50	245	15	115.202.000
Polyamid	2400	250 x 60	297	20	115.203.000
Polyurethan	2000	160 x 50	245	15	115.206.000



Schubbügel

Artikel-Nr.	Gewicht
115.310.100	1,45 kg

Seilzug

Artikel-Nr.	Gewicht
115.252.000	1 kg

Mulde flüssigkeitsdicht verschweißt

Artikel-Nr.
115.077

Kipper und Behälter

Deckel halb aufklappbar

Deckel für	Gewicht	lackiert	V2A
		Artikel-Nr.	Artikel-Nr.
	kg		
SK 30	20	115.522.100	115.522.300
SK 50	25	115.524.100	115.524.300
SK 60	30	115.525.100	115.525.300
SK 75	35	115.526.100	115.526.300
SK 90	35	115.528.100	115.528.300
SK 100	40	115.529.100	115.529.300
SK 120	45	115.531.100	115.531.300
SK 150	65	115.534.100	115.534.300
SK 170	70	115.536.100	115.536.300
SK 200	70	115.539.100	115.539.300



Ablaufhahn und herausnehmbarer Siebboden

- Zur optimalen, vorschriftsmäßigen Trennung von Spänen und Kühlflüssigkeit

Ausführung: Dieses Paket rüstet Kipper auf: Flüssigkeitsdicht verschweißt, ausgestattet mit Kugelablaufhahn 1/2" und herausnehmbarem, gegen Herausfallen beim Kippen verschraubtem Siebboden.

Typ 1 mit komplettem Siebboden

Ausführung	lackiert	V2A
Artikel-Nr.	115.210.100	115.210.300

Typ 2 mit Sieb direkt vor dem Kugelablaufhahn

Ausführung	V2A
Artikel-Nr.	115.210.500

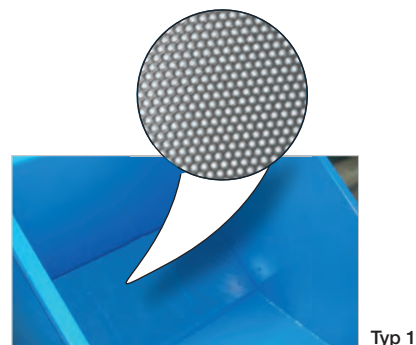

Ergonomisch und sicher
durch automatische Auslösung!

Kipper und Behälter



Artikel
individuell
planbar

Selbstkipper mit automatischer Auslösefunktion

- Staplerfahrer muss zur Auslösung den Gabelstapler nicht verlassen
- Kein Seilzug notwendig, um den Auslösemechanismus zu betätigen
- Zeiteinsparung des Bedieners bei sicherer Nutzung
- Optimierung des Logistikprozesses
- Die Auslöse-Automatik erlaubt ein Abkippen weit in den Sammelcontainer hinein

Ausführung: Robuste Stahlkonstruktion; Mulde aus Stahlblech; Arretiervorrichtung; Abfangbremse mittels Federschere zwischen Behälterboden und Traggestell (fängt die Kippmulde nach ca. 90° Drehung ab); Verriegelungsvorrichtung für die Kippmulde.

Standardfarbe: Lackiert Anthrazitgrau RAL 7016 Grundrahmen, Feuerrot RAL 2002

Andere Farben ohne Mehrpreis wie abgebildet - bei Bestellung bitte angeben! Auch in feuerverzinkt lieferbar.



Auch in Edelstahl erhältlich - bitte fragen Sie an!

2002

2009

3000

5010

5012

6011

7035

7005

7016

Kein Seilzug notwendig!



Der Gabelstapler setzt den Selbstkipper mit seinem Gestell auf der Containerkante ab und drückt diesen nach vorne.

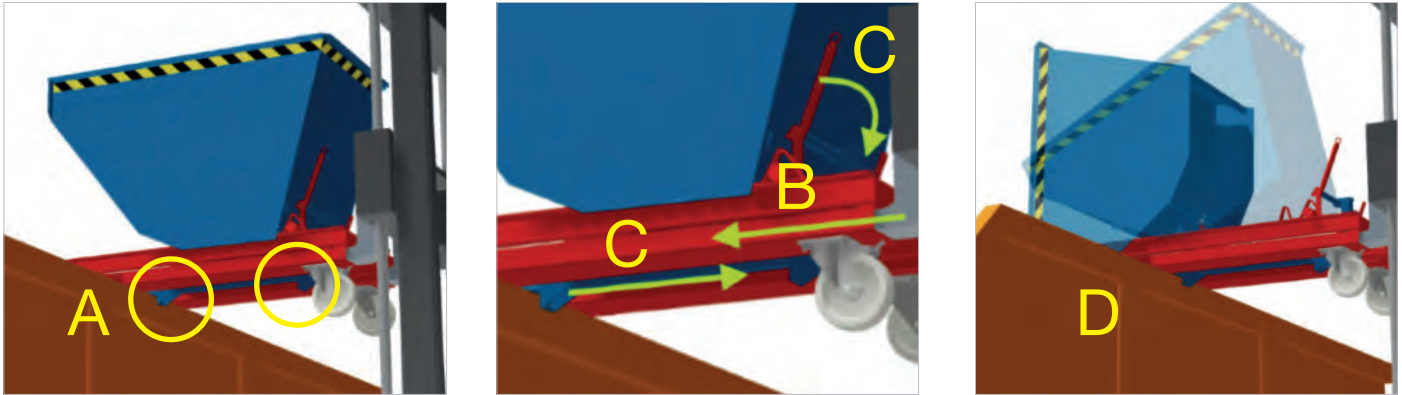

Auf der Unterseite des Selbstkippers befinden sich zwei Haken (A) damit der Staplerfahrer in jeder Position den Selbstkipper entleeren kann. Die Haken sind Teil der Mechanik der automatischen Auslösung und greift vor die Kante der Containerwand.

Durch die Vorwärtsbewegung (B) des Gabelstapler wird der Auslösehebel nach hinten geschoben (C) und die Mulde entriegelt (D).

Mit Palettenunterbau

Typ	Traglast	Volumen	Maße B x T x H	Gabeltaschenmaß	Gabeltaschen Mittenabstand	Gewicht	Artikel-Nr.	
							lackiert	verzinkt
	kg	ltr.	mm	mm	mm	kg		
30 P	1500	300	839 x 1200 x 805	200 x 70	370	115	115.502.112	115.502.212
50 P	2500	500	836 x 1500 x 1070	200 x 70	370	175	115.504.112	115.504.212
75 P	2500	750	978 x 1733 x 1205	200 x 70	370	255	115.506.112	115.506.212
100 P	2500	1000	978 x 1780 x 1354	200 x 70	370	285	115.509.112	115.509.212
150 P	3000	1500	1878 x 1815 x 1270	200 x 70	370	395	115.514.112	115.514.212
200 P	3000	2000	1878 x 1821 x 1420	200 x 70	370	420	115.519.112	115.519.212

Mit Radunterbau

Typ	Traglast	Volumen	Maße B x T x H	Gabeltaschenmaß	Gabeltaschen Mittenabstand	Gewicht	Artikel-Nr.	
							lackiert	verzinkt
	kg	ltr.	mm	mm	mm	kg		
30 R	1000	300	839 x 1200 x 1004	180 x 60	461	140	115.502.122	115.502.222
50 R	1000	500	836 x 1500 x 1269	180 x 60	460	205	115.504.122	115.504.222
75 R	1300	750	978 x 1733 x 1439	180 x 60	590	295	115.506.122	115.506.222
100 R	1300	1000	978 x 1780 x 1588	180 x 60	700	325	115.509.122	115.509.222
150 R	1300	1500	1878 x 1815 x 1504	180 x 60	700	440	115.514.122	115.514.222
200 R	1300	2000	1878 x 1821 x 1654	180 x 60	700	465	115.519.122	115.519.222



Unsere komplette Auswahl finden Sie in unserem Online-Shop:

www.bartels-shop.com



Klappbodenbehälter

Inhalt bis 2000 Liter

Schritt 1:

Behälter per Stapler anheben und auf der Kante des Sammelbehälters absenken.



Schritt 2:

Bodenklappe öffnet automatisch durch Anheben des Behälters.



Schritt 3:

Nach Entleerung wird die Bodenklappe automatisch wieder verriegelt.



Automatischer Klappbodenbehälter

Heben - Senken - Heben - fertig!

Ausführung: Robuste Stahlblechkonstruktion; Aufnahmetaschen für Staplergabeln; Verriegelungsautomatik; auf 4 Füßen stehend; Unterfahrhöhe 100 mm; 4-fach stapelbar. Standardfarbe: Lackiert Anthrazitgrau RAL 7016, andere Farben ohne Mehrpreis wie abgebildet - bei Bestellung bitte angeben!

Mind. Gabellänge: 1000 mm (500 ltr.), 1100 mm (750/1000 ltr.), 1200 mm (1500/2000 ltr.)

Auf Füßen stehend

	Typ	KB 500	KB 750	KB 1000	KB 1500	KB 2000
Traglast	kg	1000	1000	1250	1500	1500
Volumen	ltr.	500	750	1000	1500	2000
Maße B x T x H	mm	1110 x 910 x 881	1430 x 1020 x 879	1430 x 1020 x 1090	1910 x 1114 x 1093	1910 x 1114 x 1376
Gabeltaschenmaß	mm	200 x 70	200 x 70	200 x 70	200 x 70	200 x 70
Gabeltaschen Mittenabstand	mm	550	600	600	660	660
Gewicht	kg	115	145	160	250	280
	Artikel-Nr.	116.301.100	116.302.100	116.303.100	116.304.100	116.305.100

Auf Polyamid-Rädern Ø 150 x 50 mm Mit Totalfeststellern im Vorwärtslauf

	Typ	500 B+L	750 B+L	1000 B+L	1500 B+L	2000 B+L
Traglast	kg	1000	1000	1250	1500	1500
Volumen	ltr.	500	750	1000	1500	2000
Maße B x T x H	mm	1100 x 900 x 969	1420 x 1010 x 967	1420 x 1010 x 1178	1900 x 1104 x 1181	1900 x 1104 x 1464
Gabeltaschenmaß	mm	200 x 70	200 x 70	200 x 70	200 x 70	200 x 70
Gabeltaschen Mittenabstand	mm	550	600	600	660	660
Gewicht	kg	125	155	170	260	290
	Artikel-Nr.	116.347.100	116.348.100	116.349.100	116.350.100	116.352.100



Automatische Auslösung: Kein Seilzug nötig - nur durch Aufsetzen auf der Containerkante entriegelt sich die Bodenklappe. Dadurch lässt sich auch ein randvoller Behälter leicht öffnen.

Artikel
individuell
planbar



Ausführung auf Füßen



Ausführung auf Rädern

Zubehör

Deckel

Halb aufklappbar

Ausführung: Stabile Stahlkonstruktion, Vorderseite abgekantet mit Griff, zum Nachrüsten geeignet. V2A-Ausführung auf Anfrage!

Typ	für	Gewicht	Artikel-Nr.
		kg	
Lackiert	KB 500	20	116.218.100
Lackiert	KB 750/1000	25	116.219.100
Lackiert	KB 1500/2000	35	116.220.100



Bodenklappe mit Zentrierwänden

Lackiert // Wird mit der Bodenklappe verschweißt, ist nicht nachrüstbar

Typ	Gewicht	Artikel-Nr.
	kg	
Für KB 500	15	116.215.100
Für KB 750 / 1000	15	116.216.100
Für KB 1500 / 2000	20	116.217.100



Bodenklappe mit Zentrierwänden für zielgerichtetes Entleeren, ideal für Kleinteile

4 Kranösen Ø 45 x 60 mm - nicht nachrüstbar

für	Gewicht	Artikel-Nr.
alle Größen	5 kg	116.214.000



Kranbar für automatische Entleerung in Großbehälter

Bodenklappbehälter

- Auslösen der Bodenklappen durch Nebenhubbetätigung
- Zusätzliche Sicherung gegen unbeabsichtigtes Auslösen der Bodenklappen
- Schließt automatisch beim Aufsetzen
- Für hohe Temperaturen geeignet
- Andere Maße und Lasten möglich

Ausführung: Robuste, wartungsfreie Stahlschweiß-Konstruktion, Mulde aus Stahlblech mit umlaufender Randverstärkung. Vorder- und Rückseite mit Sickenkantung ausgesteift. Anschlüsse für eine Traverse sind vorhanden.

Durch Absetzen auf den Boden werden die Klappen wieder verriegelt. Für nahezu alle Schüttgüter von Holzspänen bis zu Erzen. Vorteil gegenüber einklappigen Behältern ist die zentrierte Entleerung, so dass zu keinem Zeitpunkt der Behälter wegendelt.

Traverse ist nicht mitenthalten! Gerne fertigen wir aber individuelle Lösungen für Sie an.

Oberfläche lackiert in Farbe nach Wahl oder feuerverzinkt. Standardfarbe: lackiertblau RAL 5012. Andere Farben ohne Mehrpreis wie abgebildet - bei Bestellung bitte angeben.

Ausführung		lackiert
Traglast	kg	7000
Inhalt	litr.	4050
Maße ü. a. B x T x H	mm	3332 x 1792 x 1162
Gewicht	kg	1350
Artikel-Nr.		140.000.U72

2009

5010

5012

6011

7035

7016



Artikel **individuell** planbar



Gern fertigen wir für Sie individuelle Lösungen mit Ihren Wunschmaßen an, fragen Sie an!



Einsteckungen PPL 02 mit Rungenpalette RP 1



Rungenpalette RP 1 mit 4 Steckungen, platzsparend im Magazin untergebracht

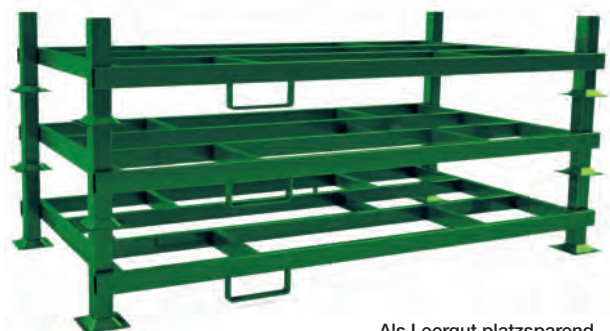

Als Leergut platzsparend stapelbar

Rungenpalette



- Einzelrungen steckbar
- Ideal zum Transport und zur Lagerung sperriger Waren oder beladener Paletten
- Sicher stapelbar (bis zu 6-fach) durch bodenseitige Stapelteller
- Je 1 diagonal versetzte Einfahrschlaufe für Staplergabeln je Längsseite

Ausführung: Solide Stahl-Vierkantrrohrkonstruktion, Maße Einfahrschlaufe 200 x 70 mm, Unterfahrhöhe 100 mm, 4 Rungen aus 1 1/2 Zoll Rohr. Farbe: Grün RAL 6011.

Auf Wunsch: Andere Abmessungen und Ausführungen wie z.B. verstärkte Variante bzw. Ausstattung mit Stirnseiten und Rückseite ab 20 Stück/Pair möglich. Bitte fragen Sie an!

Preis gültig ab 5 Stk.

- 2002
- 5010
- 5012
- 6011
- 7035

Rungenpalette ohne Einsteckungen

	Typ	RP 1	RP 2	RP 3
Traglast	kg	1200	1200	1200
Auflast	kg	2000	2000	2000
Maße innen B x T	mm	1000 x 1820	1200 x 2220	1200 x 1820
Maße außen B x T	mm	1015 x 2010	1215 x 2410	1215 x 2010
Gabeltaschenmaß	mm	70 x 200	70 x 200	70 x 200
Gewicht	kg	62	68	68
	Artikel-Nr.	127.031	127.032	127.037

Einsteckungen

Satz = 4 Stück aus 1 1/2 Zoll Rohr

	Typ	PPL 02-1000
Höhe	mm	1000
	Artikel-Nr.	127.039



Ausstattung mit Stirnseiten und Rückseite möglich - bitte anfragen!

System-Gitterbox LCB I

- Stapelbar, an allen Seiten aufnehmbar
- Stabile, abschließbare Verriegelungsklappe
- Hohe Traglast 160 kg / Auszug
- Mehrfachauszugssperre
- Palettenmaße 1200 x 800 mm
- Vollblech- oder Gitterverkleidung
- 70 % Auszug der Schubladen

Ausführung: Robuste Ausführung, Arbeitsfläche der Gitterbox und Böden der Auszugsrahmen sind aus 12 mm-Siebdruckplatte, Schubladen sind mit Blechböden ausgestattet. Mehrfachauszugssperre, Transportsicherung durch Verriegelungsklappe links, verstärkter Oberrahmen mit 4 Kranösen. Der Transport kann mittels handelsüblichen Gabelstapler, Hubwagen und bei Bedarf mittels Kran auch über Hindernisse hinweg erfolgen.

Beschichtung:

Korpus: pulverbeschichtet RAL 7016 anthrazitgrau

Schubladen: verzinkt, Fronten pulverbeschichtet RAL 5002 ultramarinblau

Auszugsrahmen: pulverbeschichtet RAL 5002 anthrazitgrau

Sonderfarben nach RAL möglich

4-fach stapelbar



Artikel-Nr. 336.601

Kipper und Behälter



Artikel-Nr. 336.600



Artikel-Nr. 336.602



Artikel-Nr. 336.612



Artikel-Nr. 336.615

Typ	Traglast/ Auszug	Maße Gitterbox B x T x H	Innenmaße Schub- lade B x T x H	Innenmaße Auszugsrahmen B x T x H	Ge- wicht kg	Gitterwände	Blechwände
	kg	mm	mm	mm		Artikel-Nr.	Artikel-Nr.
112020B	160	1200 x 800 x 980	2 Große 1090 x 794 x 360	-	133	336.600	336.603
112011B	160	1200 x 800 x 980	1 Große 1090 x 794 x 360 2 Kleine 1090 x 794 x 170	-	151	336.601	336.604
111111B	160	1200 x 800 x 980	4 Kleine 1090 x 794 x 170	-	170	336.602	336.605
112033B	160	1200 x 800 x 980	1 Große 1090 x 794 x 360	2 Stück 1086 x 790 x 32	146	336.612	336.614
111133B	160	1200 x 800 x 980	2 Kleine 1090 x 794 x 170	2 Stück 1086 x 790 x 32	165	336.615	336.613

Unsere komplette
Auswahl finden Sie in
unserem Online-Shop:

www.bartels-shop.com



www.bartels-shop.com

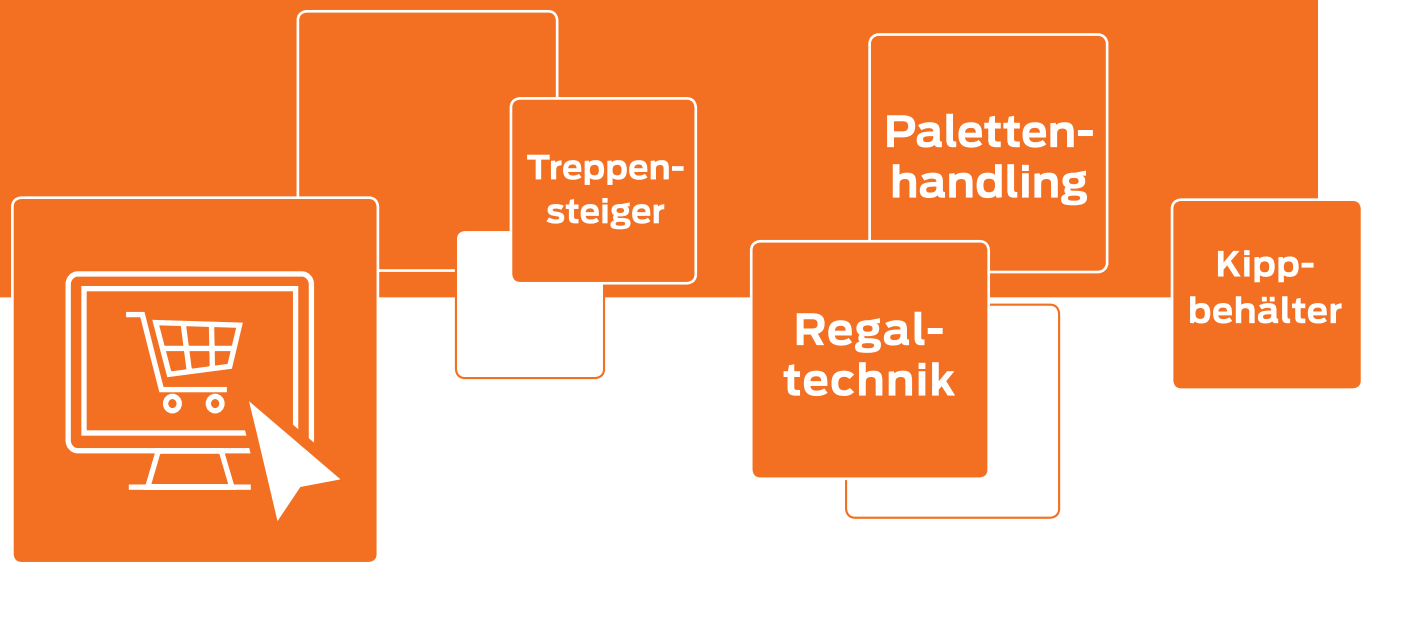

Seatboxen



Euroboxen



Aluboxen



Sichtlagerkästen



Sichtlagerboxen



Industrieboxen



Kompakt-Kippbehälter



Groß-Kippbehälter



Stapelkipper



Muldenkipper



Stapelbehälter



Unsere komplette
Auswahl finden Sie in
unserem Online-Shop:

www.bartels-shop.com



Spänebehälter



Stapelpaletten



Aufsteckbügel



Gitteraufsatzrahmen



Gitterboxen



Großbehälter

Transport



www.bartels-shop.com

**Unsere große
Auswahl finden
Sie online.**

Treppensteiger Donkey Light
Art.-Nr. 330.367
Seite 114



Treppensteiger **114**

Paletten-Trolleys **127**

Tisch- und
Etagenwagen **128**

Hebelroller **134**

Rollplatten **136**

Maschinenfüße **146**



Elektroschlepper LT-300

Traglast bis 1000 kg

Elektroschlepper

- Kompakt und somit ideal für die Handhabung und Lagerung des Elektroschleppers in engen Räumen im Innenbereich
- Not-Aus-Schalter an der Deichsel
- Zusammenklappbare Deichsel mit variabler Höhe für mehr Bedienkomfort.
- Variable Neigung der Maschine für eine bessere Balance und Sicherheit während des Betriebes.
- Unabhängig Anpassung der Stützräder: optimale Einstellung für Ihre Anforderungen.

Ausführung: Der Elektroschlepper hat 2 Antriebs- und 2 Stützräder. Die Antriebsräder sind super-elastisch mit einem Durchmesser von 250 mm. Externes Batterieladegerät. Das Dashboard-Display zeigt die verbleibende Akkuladung an. Die Feststellbremse ist elektromagnetisch. Elektromotor 24V / 300.

Auf Wunsch:

Sie können Ihr Standardgerät mit nicht kreidenden Reifen optimieren. Bitte bei der Bestellung angeben:

Nicht kreidende und elastische Reifen
(Art.-Nr. 305.203)



Transport



	Typ	LT-300-1	LT-300-2	LT-300-10
Traglast	kg	1000	1000	1000
Maße B x T x H	mm	453 x 961 x 1049	453 x 961 x 1049	453 x 961 x 1049
Maße zusammengeklappt B x T x H	mm	453 x 491 x 852	453 x 491 x 852	453 x 491 x 852
Ladezeit des Akkus	Std.	8	8	8
Batterien		AGM 2x12V/33 Ah	AGM 2x12V 50 Ah	LifePo4 40V
Zuggeschwindigkeit	km/h	4,5	4,5	4,5
Druckgeschwindigkeit	km/h	2,5	2,5	2,5
Elektromotor		24V / 300	24V / 300	24V / 300
Gewicht	kg	80	80	80
	Artikel-Nr.	305.200	305.201	305.202

Elektrische Zugmaschine
Besonders für den Außeneinsatz geeignet

- Kompakte Bauweise, somit ideal für den Transport
- Deichsel ist höhenverstellbar
- Geschwindigkeit stufenlos mit dem Drehschalter regulierbar
- Ergonomische Handhabung
- Batterieladegerät bei der Maschine mit beleuchteter LED-Ladestandsanzeige

Ausführung: Die elektrische Zugmaschine für den Außeneinsatz ist mit drei Rädern und einer Deichsel ausgestattet. Sie wurde entwickelt um Wagen sowie sonstige Behälter auf Rädern leicht, sicher und bequem zu befördern. Der Kraftaufwand wird hierbei deutlich reduziert bzw. vermieden somit entlasten Sie Ihr Personal und steigern gleichermaßen die Produktivität.



Vorführgerät verfügbar. Bitte fragen Sie an.
Weiteres Zubehör finden Sie online.

Unsere komplette
Auswahl finden Sie in
unserem Online-Shop:

**www.bartels-
shop.com**



Transport

	Typ	OT-600	OT-900	OT-1200	OT-2000	OT-2500
Traglast	kg	2000	3000	4000	8000	12000
Maße L x B x H	mm	1370 x 690 x 1000	1530 x 780 x 1040	1530 x 780 x 1040	1300 x 880 x 1300	1300 x 880 x 1300
Ladezeit des Akkus	Std.	8	8	8	8	8
Batterien		AGM 2 x 12V/85 Ah	AGM 2 x 12V/85 Ah	AGM 2 x 12V/85 Ah	AGM 4 x 12V/85 Ah	AGM 2 x 24V/230Ah
Zuggeschwindigkeit	km/h	5 / 2,5	5 / 2,5	5 / 2,5	4 / 2,5	4 / 2,5
Druckgeschwindigkeit	km/h	3 / 1,8	3 / 1,5	3 / 1,5	3 / 1,5	3 / 1,5
Elektromotor		24V/600 Watt	24 V/1200 Watt	24 V/1200 Watt	24 V/1700 Watt	24 V/2500 Watt
Gewicht	kg	130	180	180	300	425
	Artikel-Nr.	305.212	305.224	305.225	305.310	305.311

Zubehör für OT-600, OT-900 und OT-1200

Mülltonnenhalterung	
Artikel-Nr.	305.219

Antikippgradrahmen	
Artikel-Nr.	305.215

Kugelkopfaufnahme (oben)	
Artikel-Nr.	305.216

Anhängerkupplung	
Artikel-Nr.	305.218

Treppensteiger Donkey Light

Traglast bis 150 kg

Treppensteiger Donkey Light

Für schmale Treppen

- Unbelastetes Absenken ohne elektrischen Betrieb möglich
- Stufe-für-Stufe und kontinuierlicher Modus wählbar
- Ergonomischster Treppensteiger seiner Klasse
- Anklappbare Standard Rohrstäbe-Ladefläche
- Geringes Eigengewicht

Ausführung: Dank des schmalen Formats kann der Donkey Light bereits bei Treppenbreiten ab 55 cm auf geraden, trapezförmigen und Wendeltreppen eingesetzt werden.

Um die Abwärtsbewegung zu beschleunigen und Batterieladung zu sparen, ermöglicht die Leerlaufsenkung unbelastetes Absenken ohne elektrische Betätigung.

Der Stufe-für-Stufe Modus verhindert zugartiges Heruntertauschen und sorgt für einen kontrollierten Abstieg mit Ladung.

Der in der Position verstellbare Motorblock ermöglicht den optimalen Transport jeder Lastgröße und macht den Donkey Light zum ergonomischsten Treppensteiger der Klasse.



Hervorragend geeignet für:

- Umzüge und Haustechnik
- Weiße Ware
- Baustoffe
- und vieles mehr - sprechen Sie uns an!



Lieferumfang: 1 Treppensteiger Donkey Light, 1 Lithium-Ionen Batterie, 1 Ladegerät

Transport

	Donkey Light
Traglast	150 kg
Maße B x T x H	590 x 1040 x 1530 mm
Maße eingeklappt B x T x H	720 x 1040 x 1080 mm
Steiggeschwindigkeit max.	13 Stufen/Min.
Reichweite bei 150 kg Last	425 Stufen
Reichweite bei 350 kg Last	260 Stufen
Plattform B x T	600 - 750 x 750 mm
Stufenabstand max.	210 mm
Stufenbreite min.	650 mm
Stufenneigung max.	45°
Benötigter Manövrierraum	L: 970 x 970
L- bzw. U-förmiger Treppenabsatz	U: 970 x 1940
Batterie	2 x 12V - 12Ah
Motor	500 W
Ladespannung	100 - 240 V
Ladezeit	ca. 6 Std
Gewicht	79 kg
Artikel-Nr.	330.350



Faltbare Rohrstäbe-Ladefläche XL



Ausführung: Rohrstäbe Ladefläche mit Verstrebung. Vollständig an das Gerät anzuklappen. Verlängert und verbreitert die Aufnahme­fläche Ihres Treppensteigers. Nachrüstbar.

Typ	Faltbare Ladefläche
Artikel-Nr.	330.356

Faltbare, durchgängige Plattform



Ausführung: Vollständig an das Gerät anzuklappen. Durch die voll­fächige, kurze Aufnahme­fläche kann kein Transportgut verkanten. Nachrüstbar.

Typ	Durchgängige Plattform
Artikel-Nr.	330.357

Faltbare, durchgängige Plattform XL



Ausführung: Vollständig an das Gerät anzuklappen. Durch die voll­fächige, kurze Aufnahme­fläche kann kein Transportgut verkanten. Nachrüstbar.

Typ	Faltbare Ladefläche XL
Artikel-Nr.	330.358

Hebeplattform



Ausführung: Mit der Hebeplattform können Güter in höherer Position transportiert werden, so sind auch enge Treppenbereiche passierbar. Hebt Lasten maschinell an und kann sich selbst in den Transporter verladen. Nicht nachrüstbar, nur im Werk montierbar.

Typ	Hebeplattform
Artikel-Nr.	330.363

Klappbare Rampe



Ausführung: Belastbar bis 272 kg, Überwinden von Gefällen / Steigungen bis 20%, zusammenklappbar und dank ihres geringen Gewichts und des handlichen Griffs kann Sie wie ein Koffer zum Einsatzort getragen werden.

Typ	Rampe
Artikel-Nr.	330.361

Klappbares Stützfahrgestell



Ausführung: Das klappbare Stützfahrgestell ermöglicht Ihnen das Verfahren auf ebenen Flächen ohne händisches Kippen. Der Antrieb erfolgt über den Elektro-Motor Ihres Treppensteigers. Nachrüstbar.

Typ	Stützfahrgestell
Artikel-Nr.	330.359

Treppensteiger Bartels Montibex

Traglast bis 180 kg

Treppensteiger Bartels Montibex Mit einstellbaren Bügeln

- **Leistungsstark:** Mit einer Traglast von 180 kg meistert der Montibex auch schwere Aufgaben.
- **Ergonomie:** Der verstellbare Handgriff sowie die einfache Bedienung entlasten Ihren Rücken und ermöglichen ein bequemes Arbeiten.
- **Ruhiger Lauf:** Die luftgefüllten Reifen sorgen für einen ruhigen Lauf auch auf unebenem Gelände.
- **Vielseitigkeit:** Ob Kopierer, Baustoffe oder Kaminöfen – der Montibex transportiert eine Vielzahl von Gütern sicher und schonend.
- **Effizienz:** Der wartungsfreie E-Motor und die langlebige Lithium-Ionen Batterie sorgen für einen zuverlässigen Betrieb.
- **Sicherheit:** Die robuste Konstruktion aus hochfestem Aluminium und der sanfte Anlauf gewährleisten einen sicheren Transport Ihrer Lasten.
- **Kompaktheit:** Dank der einklappbaren Ladefläche und des kompakten Designs lässt sich der Treppensteiger platzsparend verstauen und transportieren.

Ausführung: Hochfester korrosionsgeschützter Aluminiumrahmen, Bedienung durch 1 Person, einklappbare Ladefläche, verstellbarer Schiebebügel in Richtung Ware oder Bediener. Sanfter Anlauf, Luftbereifung, Wartungsfreier E-Motor, Lithium-Ionen Batterie mit digitaler Ladestandanzeige



Hervorragend geeignet für:

- Büro und Verwaltung: Transport von Kopierern, Akten und schweren Geräten
- Bauwesen: Transport von Baustoffen auf Baustellen und in Gebäuden
- Handel und Logistik: Transport von Waren in Lagerhallen und Geschäften und vieles mehr - sprechen Sie uns an!

Lieferumfang: 1 Treppensteiger Bartels Montibex
1 Spanngurt zur Befestigung der Last, 1 Lithium-Ionen Batterie,
1 Automatisches Batterieladegerät

	Montibex
Traglast	180 kg
Maße B x T x H	550 x 530 x 1600 mm
Maße eingeklappt B x T x H	550 x 315 x 1125 mm
Steiggeschwindigkeit max.	23 Stufen/Min.
Schaufelmaß B x T	225/375 x 235
Radgröße	260 x 85
Gewicht Gerät	28,5 kg
Gewicht Batterie	2 kg
Artikel-Nr.	330.350

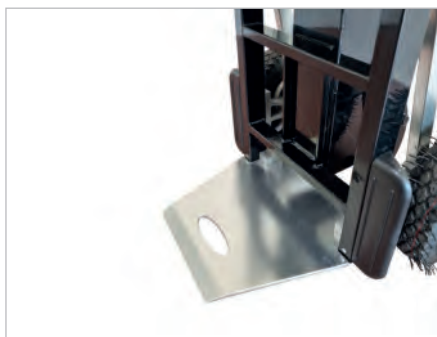

Treppensteiger Donkey200 Mit Rohrstäbe-Ladefläche

- Verringern des Kipprisikos und besonders sicher in den Bewegungsabläufen dank entgegenwirkenden Eigengewichts
- Das kleine Volumen ermöglichen die Nutzung auch bei engen Raumverhältnissen
- Die Rohrstäbe-Ladefläche ermöglicht einfaches Festzurren von Lasten verschiedener Maße

Ausführung: Einstellbare Steiggeschwindigkeit, Höhenverstellbarer Schiebegriff sowie beidseitig ein Handgriff, Integriertes Stufen-Erkennungssystem, gummierte Steighilfen. Anklappbare Ladefläche, austauschbare Lithium-Ionen Batterie mit digitaler Ladestandanzeige und E-Motor

Der Donkey200 ist dank seiner massiven Bauform besonders kipp-sicher im Umgang. Dabei ist er bei Nichtgebrauch ebenso kompakt zu verstauen. Die elektrischen Steighilfen rotieren wie ein Schaufelrad und übernehmen das Heben Ihrer Lasten von Stufe zu Stufe. Dabei können Sie Ihre optimale Steiggeschwindigkeit wählen. Die Rohrstäbe-Ladefläche ermöglicht das einfache Festzurren von Lasten verschiedener Abmessungen.



Hervorragend geeignet für:

- Kühlschränke
 - Kopierer
 - Kaminöfen
- und vieles mehr - sprechen Sie uns an!

Lieferumfang: 1 Treppensteiger Donkey200 mit XL Ladefläche, 1 Gurt zum Festzurren der Last, 1 Lithium-Ionen Batterie, 1 Ladegerät

	Donkey200
Traglast	200 kg
Maße B x T x H	615 x 480 x 1670 mm
Maße eingeklappt B x T x H	615 x 480 x 1300 mm
Steiggeschwindigkeit max.	36 Stufen/Min.
Schaufelmaß B x T	460 x 480 mm
Stufenabstand max.	220 mm
Stufenbreite min.	700 mm
Gewicht Gerät	54 kg
Gewicht Batterie	2 kg
Artikel-Nr.	330.353

Faltbare XL Ladefläche



Ausführung: Die faltbare XL Ladefläche aus Rohrstäben vergrößert den angeschweißten Vorstand Ihres Treppensteigers zu einer Ladefläche von 460 x 480 mm und ist Standardaustattung.

Typ	Ladefläche
Artikel-Nr.	330.365

Klappbares Stützfahrgestell



Ausführung: Das klappbare Stützfahrgestell ermöglicht Ihnen das Verfahren auf ebenen Flächen ohne händisches Kippen. Der Antrieb erfolgt über den Elektro-Motor Ihres Treppensteigers. Das Zubehör ist nachrüstbar.

Typ	Stützfahrgestell
Artikel-Nr.	330.364

Klappbare Rampe

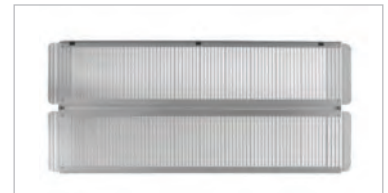

Ausführung: Überwinden Sie Gefälle und Steigungen bis 20%. Bei Nichtgebrauch ist die Rampe in der Hälfte zusammenklappbar und somit platzsparend zu verstauen.

Typ	Rampe
Artikel-Nr.	330.361



Schwerlast Treppensteiger Donkey Tracked

Traglast bis 350 kg

Schwerlast Treppensteiger Donkey Tracked

inkl. Plattformnivellierung

- Mit Plattformnivellierung
- Laser zur automatischen Stufenerkennung
- In der Breite verstellbare Ladeplattform
- 4 Lenkrollen für das Verfahren auf der Ebene
- Höhenverstellbarer Handgriff
- Not-Aus Schalter
- Stufenlos einstellbare Geschwindigkeit
- Zusammenklappbares Gestell

Ausführung: Für das Halten des Gleichgewichts wird mittels Bedienknopf die Neigung der Plattform und darauf befindlichen Last optimal zum Gewicht und zur Treppenneigung nivelliert.

Die Laser-Technik erkennt automatisch den Übergang von Stufe zur Stufe oder zum Treppenabsatz und zeigt den richtigen Zeitpunkt zur Anpassung des Neigungswinkels an.

Dank der 4 schwenkbaren Lenkrollen ist das Handling auf der Ebene besonders leichtgängig und der benötigte Manövrierraum aufs Mindeste reduziert. Die in der Breite verstellbare Ladeplattform kann perfekt auf die Ladungsgröße eingestellt werden und benötigt auch in schmalen Treppenbereichen nur so viel Raum, wie die Ware.

Auf Wunsch: Digitaler Bildschirm zur Neigungsüberwachung, bitte bei Bestellung angeben- nicht nachrüstbar. Art.-Nr. 330.369



Hinweis:

Nur für den Gebrauch auf geraden und trapezförmigen Treppen.



Transport

Lieferumfang: 1 Treppensteiger Donkey Tracked, 1 Bleigel-Akkupack, 1 Ladegerät

	Donkey Tracked
Traglast	350 kg
Maße B x T x H	590 x 1040 x 1530 mm
Maße eingeklappt B x T x H	720 x 1040 x 1080 mm
Steiggeschwindigkeit max.	13 Stufen/Min.
Reichweite bei 150 kg Last	425 Stufen
Reichweite bei 350 kg Last	260 Stufen
Plattform B x T	600 - 750 x 750 mm
Stufenabstand max.	210 mm
Stufenbreite min.	650 mm
Stufenneigung max.	45°
Benötigter Manövrierraum L- bzw. U-förmiger Treppenabsatz	L: 970 x 970 U: 970 x 1940
Batterie	2 x 12V - 12Ah
Motor	500 W
Ladespannung	100 - 240 V
Ladezeit	ca. 6 Std
Gewicht	79 kg
Artikel-Nr.	330.367

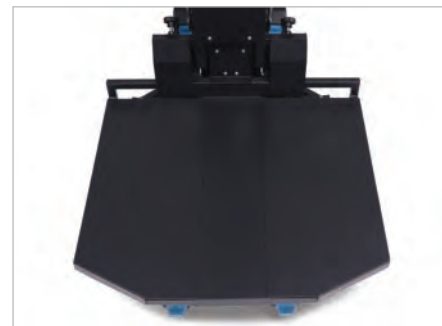

Schwerlast Treppensteiger Donkey Tracked inkl. Plattformnivellierung und elektrischer Stabilisierungsräder

- Mit elektrischen Stabilisierungsrädern zur Unterstützung beim Treppenübergang
- Mit Plattformnivellierung
- Laser zur automatischen Stufenerkennung
- In der Breite verstellbare Ladeplattform
- 4 Lenkrollen für das Verfahren auf der Ebene
- Höhenverstellbarer Handgriff
- Not-Aus Schalter
- Stufenlos einstellbare Geschwindigkeit
- Zusammenklappbares Gestell

Ausführung: Die elektrischen Stabilisierungsräder greifen beim Übergang zur Ebene auf den Treppenabsatz und sorgen für zusätzliche Auflagefläche, was das Absenken der Plattform vereinfacht.

Für das Halten des Gleichgewichts wird mittels Bedienknopf die Neigung der Plattform und darauf befindlichen Last optimal zum Gewicht und zur Treppenneigung nivelliert. Die Laser-Technik erkennt automatisch den Übergang von Stufe zur Stufe oder zum Treppenabsatz und zeigt den richtigen Zeitpunkt zur Anpassung des Neigungswinkels an.

Dank der 4 schwenkbaren Lenkrollen ist das Handling auf der Ebene besonders leichtgängig und der benötigte Manövrierraum aufs Mindeste reduziert. Die in der Breite verstellbare Ladeplattform kann perfekt auf die Ladungsgröße eingestellt werden und benötigt auch in schmalen Treppenbereichen nur so viel Raum, wie die Ware.

Auf Wunsch: Digitaler Bildschirm zur Neigungsüberwachung, bitte bei Bestellung angeben- nicht nachrüstbar. Art.-Nr. 330.369



Hinweis:

Nur für den Gebrauch auf geraden und trapezförmigen Treppen.



Lieferumfang: 1 Treppensteiger Donkey Tracked,
1 Bleigel-Akkupack, 1 Ladegerät

	Donkey Tracked
Traglast	350 kg
Maße B x T x H	590 x 1040 x 1530 mm
Maße eingeklappt B x T x H	720 x 1040 x 1080 mm
Steiggeschwindigkeit max.	13 Stufen/Min.
Reichweite bei 150 kg Last	425 Stufen
Reichweite bei 350 kg Last	260 Stufen
Plattform B x T	600 - 750 x 750 mm
Stufenabstand max.	210 mm
Stufenbreite min.	650 mm
Stufenneigung max.	45°
Benötigter Manövrierraum L- bzw. U-förmiger Treppenabsatz	L: 970 x 970 U: 970 x 1940
Batterie	2 x 12V - 12Ah
Motor	500 W
Ladespannung	100 - 240 V
Ladezeit	ca. 6 Std
Gewicht	79 kg
Artikel-Nr.	330.368



Optional: Display
330.369

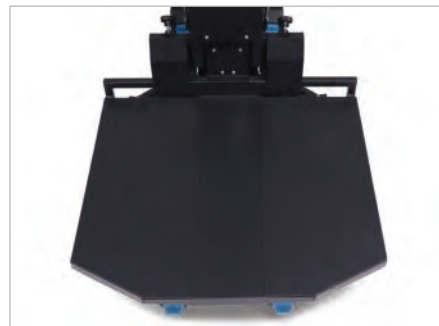

Treppensteiger Skipper

Traglast bis 400 kg



Der Joystick mit ausziehbarem Kabel (2,4 m) verfügt über genaue Informationen zu Batteriestatus (%) sowie der Betriebszeit



Treppensteiger Skipper Plasmoid mit abnehmbarem Joystick

- Gestell und Ladefläche höhenverstellbar
- Geringer Wendekreis. Problemlos auch auf steilen, unregelmäßigen und hohen Stufen und auf Wendeltreppen einsetzbar
- Schräglage der Last auf der Treppe regulierbar
- Steuerung mit einem Finger
- Gewichtsentlastung, muss nicht im Gleichgewicht gehalten werden
- Variable Neigung

Ausführung: Der Skipper verfügt über unabhängige Raupenkettens, die sich auf engstem Raum drehen können. Das Gewicht wird vollständig auf die Treppe übertragen, ohne Spuren zu hinterlassen.

Die Bedienung erfolgt über einen Joystick und der Bediener kann die Richtung der Raupenkettens jederzeit ändern.



Hervorragend geeignet für:

- Türen und Fensterrahmen
- Kopierer, Maschinen, Automaten
- Und vieles mehr, was über Treppen zu transportieren und zu liefern ist!

Lieferumfang: 1 Riemen zur Befestigung der Last, 1 automatisches Akkuladegerät, 1 Standardladefläche mit den Maßen B 400 x T 250 mm, Bedienungsanleitung

Skipper	Typ	300	400
Traglast	kg	300	400
Maße B x H	mm	533 x 2151	533 x 2151
Höhe mit eingeklapptem Bügel	mm	1307	1307
Plattformaße B x T	mm	397 x 250	397 x 250
Batterie	V / Ah	24/20	24/20
Ladegerät	V	220	220
Reichweite	Stufen	ca. 750	ca. 500
Gewicht	kg	85 Gerät, 17 Batterie	
AGM	Artikel-Nr.	330.381	330.382
inkl. Lithium-Ionen Batterie	Artikel-Nr.	330.381.li	330.382.li

Transport



Zubehör

Türaufsatzrahmen



Ausführung: Der Türaufsatz eignet sich ideal als Zubehör für den Treppensteiger Skipper, um Türen und Fenster stehend über Treppen transportieren zu können.

Typ	Türaufsatzrahmen
Artikel-Nr.	330.103

Trolley Basis



Ausführung: Der Trolley bietet ein ideales Zubehör für den Treppensteiger Skipper und eignet sich optimal für den Transport auf einer geraden und holprigen Oberfläche.

Typ	Trolley Basis
Artikel-Nr.	330.073

Akkupack

Ausführung: Zusätzliches Akkupack für eine Verdopplung der Akkukapazität.



Typ	Akkupack
Artikel-Nr.	330.106



Der Joystick mit auszieh-
barem Kabel (2,4 m) verfügt
über genaue Informationen
zu Batteriestatus (%) sowie
der Betriebszeit

Treppensteiger Domino Plasmoid Standard mit abnehmbarem Joystick

- Echtzeit Geräteüberwachung dank Plasmoid-Elektronik
- Autonome Plattform-Nivellierung je nach Lastschwerpunkt des Transportgutes
- Manueller und automatische Transportmodus wählbar
- Drehräder zur manuellen Bewegung auf ebenen Flächen, unplattbar
- Voneinander unabhängige Raupenkettens, markier- und krazsicher, extra breit
- 360° Drehung möglich
- Joystick zur Regulierung der Geschwindigkeit und Steigrichtung
- Digitale Betriebsanzeige
- Höhenverstellbarer Griff mit Not-Aus-Schalter
- Für Innen- und Außenflächen geeignet
- Schutzklasse IP54

Ausführung: Auswahl aus 2 Batterie-Typen je nach einsatzge-
benheiten, die autonome Plattform-Nivellierung abgestimmt auf das
Transportgut die Transportneigung für eine optimale Lastverteilung.
Kann enge Wendeltreppen befahren, dank doppelten Elektromotors
und dadurch voneinander unabhängigen Raupenkettens.
Dank der ortsunabhängigen Geräteüberwachung tracken Sie die
Nutzungsdaten und den Zustand des Treppensteiger von überall.



Hervorragend geeignet für:

- Den vertikalen Transport
- Kopierer, Maschinen, Automaten
- Und vieles mehr, was über Treppen zu transportieren
und zu liefern ist!



Als zertifizierter Zonzini
Partner können wir Ihnen
besten After-Sales Service
(Wartung, Reparaturen und
Ersatzteilservice) für alle
Ihre Zonzini Treppensteiger
anbieten.

Lieferumfang: 1 Treppensteiger Domino Plasmoid Standard,
1 Akkupack nach Auswahl, 1 Batterieladegerät, 1 Zurrgurt

Domino Automatisch	Typ	300	400
Traglast	kg	300	400
Maße B x T x H	mm	500 x 950 x 1112	500 x 950 x 1112
Plattformmaße B x T	mm	520 x 631	520 x 631
Batterie		AGM: 20 Ah, 24 V Lithium-Ionen: 55 Ah, 24 V	AGM: 20 Ah, 24 V Lithium-Ionen: 55 Ah, 24 V
Reichweite AGM	Stufen	ca. 750	ca. 500
Reichweite Lithium-Ionen	Stufen	2000	1500
Leergewicht	kg	95	95
AGM	Artikel-Nr.	330.371.24	330.372.24
inkl. Lithium-Ionen- Batterie	Artikel-Nr.	330.371.24.li	330.372.24.li

Transport

Zubehör

Fotokopierer-Basis



Ausführung: Breite regulierbar von 51-70 cm. Ausziehbar bis 83
cm. Mit einer wegklappbaren Rampe versehen, die zum Auf- und
Abladen eines Kopierers dient. Traglast bis 400 kg.
Passend für Domino Plasmoid Standard und Domino Plasmoid
Plasmoid Stabilized.

Typ	Kopierer-Zusatz
Artikel-Nr.	330.075

Unsere komplette
Auswahl finden Sie in
unserem Online-Shop:
**www.bartels-
shop.com**

Treppensteiger Domino Plasmoid Stabilized

Traglast bis 400 kg

Treppensteiger Domino Plasmoid Stabilized

Mit elektrischen Stabilisierungsrädern

- Neue Version des etablierten Treppensteigers Domino Plasmoid der Firma Zonzini
- Auswahl aus 2 Batterie-Typen je nach Einsatzgegebenheiten
- Die mit Sensoren ausgestatteten elektrischen Stabilisierungsräder erkennen den Boden und unterstützen den Bediener beim Übergang zur Treppe
- Die autonome Plattform-Nivellierung bestimmt abgestimmt auf das Transportgut die Transportneigung für eine optimale Lastverteilung
- Kann enge Wendeltreppen befahren, dank doppelten Elektromotors und dadurch voneinander unabhängigen Raupenketten
- Dank der ortsunabhängigen Geräteüberwachung tracken Sie die Nutzungsdaten und den Zustand des Treppensteiger von überall

Ausführung: Mit Standard AGM- oder langlebiger Lithium-Ionen-Batterie. Stabilisierungsräder mit Sensoren, Echtzeit Geräteüberwachung dank Plasmoid-Elektronik. Autonome Plattform-Nivellierung je nach Lastschwerpunkt des Transportgutes, manueller und automatische Transportmodus wählbar. Drehräder zur manuellen Bewegung auf ebenen Flächen, unplattbar Voneinander unabhängige Raupenketten, markier- und krazsicher, 360° Drehung möglich. Joystick zur Regulierung der Geschwindigkeit und Steigrichtung, digitale Betriebsanzeige. Höhenverstellbarer Griff mit Not-Aus-Schalter, für Innen- und Außenflächen geeignet, Schutzklasse IP54

Lieferumfang: 1 Treppensteiger Domino Plasmoid Stabilized, 1 Akkupack nach Auswahl, 1 Batterieladegerät, 1 Zurrurt



Transport

Domino	Typ	300	400
Traglast	kg	300	400
Maße B x H	mm		
Plattformmaße B x T	mm	520 x 631	520 x 631
Batterie	V / Ah	24/20	24/20
Benötigter Manövrierraum	mm	1090	1090
Reichweite	Stufen	ca. 750	ca. 500
Gewicht	kg	107 Gerät, 17 Batterie	
AGM	Artikel-Nr.	330.471.24	330.472.24
inkl. Lithium-Ionen Batterie	Artikel-Nr.	330.471.24.li	330.474.li

Zubehör

für Domino Plasmoid Standard und Domino Plasmoid Plasmoid Stabilized

Basisverbreiterung



Ausführung: Verbreitert die Ladefläche. Stufenlos verstellbar, nachrüstbar. Traglast 400 kg Regulierbare Breite 510 x 800 mm

Typ	Basisverbreiterung
Artikel-Nr.	330.077

Trolley-Basis 2



Ausführung: Ermöglicht Drehungen auf sehr engen Treppenpodesten. Drehung mittels der 4 Räder anstelle der Treppensteigerraupen nachdem Sie Ihr Gerät samt Last auf dem Trolley platziert haben. 400 kg Traglast

Typ	Trolley Basis 2
Artikel-Nr.	330.067

Rampe aus Aluminium



Ausführung: Die Rampe ermöglicht es, auf die Ladefläche von Fahrzeugen hinauf-/ hinunterzufahren. Max. Abstand 140 cm. Überwindbare Höhe max. 1000 mm

Typ	Rampe
Gesamtmaße B x L x H	670 x 2000 x 80
Artikel-Nr.	330.076

Treppensteiger Domino Plasmoid Stabilized mit Lift

Mit elektrischen Stabilisierungsrädern und Lift

- Dank der Hubgabeln können Sie Ihre Last auf 600 mm anheben, um den Lastschwerpunkt zu verlagern, enge Treppenbereiche zu passieren und für leichtes Ein- und Ausladen
- Die mit Sensoren ausgestatteten elektrischen Stabilisierungsräder erkennen den Boden und unterstützen den Bediener beim Übergang zur Treppe
- Die autonome Plattform-Nivellierung bestimmt abgestimmt auf das Transportgut die Transportneigung für eine optimale Lastverteilung
- Kann enge Wendeltreppen befahren, dank doppelten Elektromotors und dadurch voneinander unabhängigen Raupenkettens
- Dank der ortsunabhängigen Geräteüberwachung tracken Sie die Nutzungsdaten und den Zustand des Treppensteiger von überall

Ausführung: Integrierte Lastenhebung bis zu 600 mm, Hubgabeln mit stufenweise ausziehbaren Gabelzinken, mit Standard AGM- oder langlebiger Lithium-Ionen-Batterie. Stabilisierungsräder mit Sensoren, Echtzeit Geräteüberwachung dank Plasmoid-Elektronik. Autonome Plattform-Nivellierung je nach Lastschwerpunkt des Transportgutes, manueller und automatische Transportmodus wählbar. Drehräder zur manuellen Bewegung auf ebenen Flächen, unplattbar Voneinander unabhängige Raupenkettens, markier- und krassicher, 360° Drehung möglich. Joystick zur Regulierung der Geschwindigkeit und Steigrichtung, digitale Betriebsanzeige. Höhenverstellbarer Griff mit Not-Aus-Schalter, für Innen- und Außenflächen geeignet, Schutzklasse IP54

Lieferumfang: 1 Treppensteiger Domino Plasmoid Stabilized inkl. Lift, 1 Akkupack nach Auswahl, 1 Batterieladegerät, 1 Zurring



Domino	Typ	300	400
Traglast	kg	300	400
Maße B x H	mm		
Hubhöhe	mm	600	600
Plattformmaße B x T	mm	520 x 631	520 x 631
Batterie	V / Ah	24/20	24/20
Benötigter Manövrierraum	mm	1090	1090
Reichweite	Stufen	ca. 750	ca. 500
Gewicht	kg	137 Gerät, 17 Batterie	
AGM	Artikel-Nr.	330.473	330.474
inkl. Lithium-Ionen Batterie	Artikel-Nr.	330.473.li	330.474.li



Der Pianoplan in 3 Varianten

Schwenkbare Ladeplattform mit 600 kg Nutzlast. Hebt Ware eigenständig und ohne Muskelkraft auf den Pianoplan.

Einstellbare Lenkstange für hohe Waren

Steuerelement mit Joystick

Typ Vertikal - Lastplattform vertikal um 90° schwenkbar, direkte Lastaufnahme vom Boden aus

Unabhängig voneinander angetriebene Raupen



Auch für den Flügel- und Klaviertransport erhältlich

Transport



Pianoplan 600 der ideale Treppensteiger für unhandliche und schwierige Lasten

- Eine elektro-magnetische Bremse unterstützt den Bediener automatisch und ununterbrochen unabhängig von Form und Gewicht der Last
- Dank kompakter Bauweise und dem eingebauten Hubfahrssystem kann das Gerät auf engstem Raum von Treppe zu Treppe manövriert werden. (Min. 850 mm breite Zwischenpodeste nötig)
- Lieferung inkl. 2 Stück Befestigungsgurte und Ladegerät

Ausführung: Batteriekapazität: 50 Etagen
Ladegerät: 230 V / 50 Hz / 15 A, Farbe: Blau RAL 5017

	Typ	Standard	Horizontal	Vertikal
Traglast	kg	600	600	600
Länge	mm	min. 1280	min. 1280	1280 - 1680
Arbeitslänge	mm	min. 1360	min. 1360	min. 1360
Breite	mm	540	540	540
Plattformaße LxB	mm	1205 x 430	1205 x 430	1205 - 1605 x 430
Plattformhöhe	mm	325 - 700	370 - 745	405 - 780
Geschwindigkeit	m/min.	12,5	12,5	12,5
Gewicht	kg	300	340	363
	Artikel-Nr.	330.025	330.026	330.027

Typ Horizontal - Lastplattform horizontal anhebbar (horizontale Lastanordnung bei Transport über Treppe).



Typ Standard - Mit horizontaler Lastplattform, frontal verschiebbar zwecks Schwerpunktverschiebung.

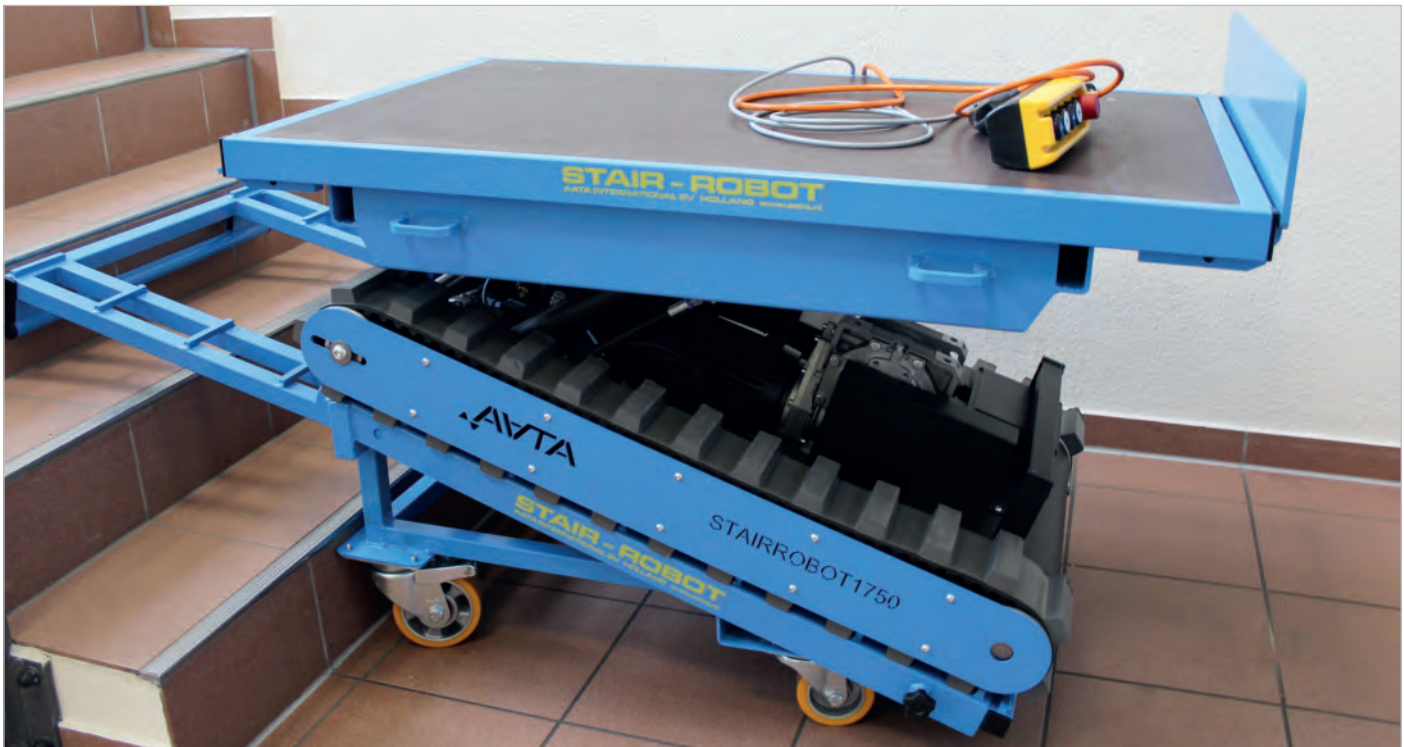

Transport

Treppensteiger Stairrobot SR1750HE

- Mit einer hydraulischen Hebeplattform ausgestattet, mit der man sensible Ladungen während des gesamten Transportvorgangs horizontal befördern kann.

Ausführung: Ein AC-Motor sorgt für die Antriebskraft, die mit Hilfe eines integrierten Schneckengetriebes auf die Antriebsachse übertragen wird. Eine Stromverbindung auf 230V-Basis ist ausreichend.

Hydraulische Hebeplattform:

Ein einphasiger, geräuscharmer AC-Motor mit thermischem Sicherungsautomaten sorgt für den Betrieb der hydraulischen Hebeplattform. Eine hydraulische Pumpe ist direkt auf den Motor aufgebaut. Die Geschwindigkeit, mit der die Plattform gesenkt wird, lässt sich mit der Abwärtseinstellung anpassen.

Kontrolle:

Der Treppensteiger wird mit Hilfe eines Niedrigvolt (24V) Schaltkastens mit 4 Knöpfen per Hand bedient. Der Schaltkasten ist mit einem 2 m langen Kabel als Fernbedienung mit dem Treppensteiger verbunden.

Auf Wunsch: Vielseitiges Zubehör, für unterschiedliche Transportgüter und Transportsituationen vorhanden- bitte fragen Sie an!

	Typ	Stairrobot SR1750HE
Traglast	kg	1000
Maße L x B x H	mm	1185 x 720 x 320
Maße L x B der Laderampe	mm	1180 x 720
Max. Winkel		45° Grad
Geschwindigkeit		3 m/min
Kapazität Antriebsmotor	kW	0,75
Gewicht	kg	175
Gewicht mit Standard Zubehör	kg	232
	Artikel-Nr.	330.213

Typ	Drehscheibe
Artikel-Nr.	330.234



Typ	Fahrgestell
Artikel-Nr.	330.239

Unsere komplette Auswahl finden Sie online:
www.bartels-shop.com



Treppen-
steiger

Paletten-
handling

Regal-
technik

Kipp-
behälter

Transport



fetra
Transportgeräte



mit einer Stirnwand

Schiebebügelwagen

Ausführung: Stahlrohr- und Profilstahlkonstruktion, pulverbeschichtet, Farbe: Blau, RAL 5007, Stirnseite bzw. Wände in verschraubter Baukastenausführung, Ladeplattform bzw. Wände aus Holzwerkstoffplatten, Oberfläche Buchendekor, Räder: 2 Lenk- und 2 Bockrollen, TPE-Bereifung Ø 160 x 40 mm und 200 x 40 mm, Naben mit Rillenkugellager, Lenkrollen mit Feststeller gemäß EN 1757-3.

Auf Wunsch: Weiteres Zubehör wie Drahtkorb für Kleinteile und Schreibtafel für DIN A4 sowie Luftbereifung oder pannensichere PU-Vollmaterial-Bereifung erhältlich - bitte separat bestellen!

mit Stirnwand Wandhöhe 500 mm

	Typ	2510	2512	2513
Traglast	kg	500	600	600
Ladefläche L x B	mm	850 x 500	1000 x 700	1200 x 800
Außenmaß L x B x H	mm	970 x 509 x 948	1120 x 709 x 990	1320 x 809 x 990
Wandhöhe	mm	500	500	500
Räder	mm	Ø 160	Ø 200	Ø 200
Gewicht	kg	25	33	39
	Artikel-Nr.	312.124	312.125	312.126

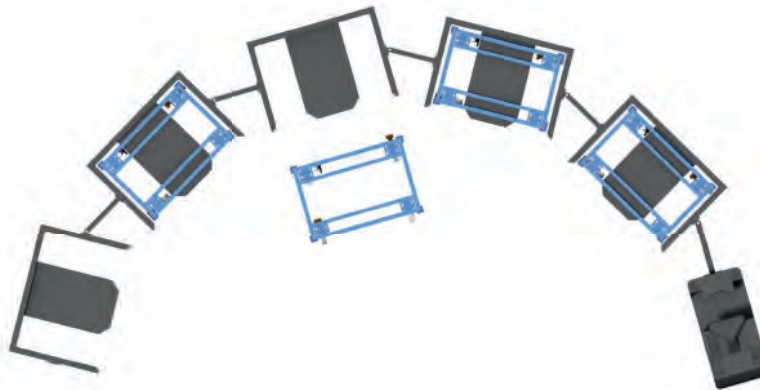

Paletten-Trolleys für Routenzüge

Ausführung:

23881 / 23882 = Geeignet zur Mitnahme auf marktüblichen Routenzuganhängern. Robuste Winkelstahl-Schweißkonstruktion, mit 4 Fangecken. 4 Lenkrollen mit Polyamidrädern 200 x 50 mm weiß, Naben mit Präzisionskugellager. 2 Lenkrollen mit Totalfeststeller im Vorlauf, diagonal angeordnet.
Unterfahrhöhe: 235 mm.
Farbe: Pulverbeschichtet blau RAL 5007.

23891 / 23892 = Ausführung wie 23881, jedoch 1 Rolle elektrisch leitfähig, Radkörper Polypropylen schwarz, Nabe mit Präzisionskugellager. Unterfahrhöhe: 235 mm.
Farbe: Pulverbeschichtet blau RAL 5007.



Typ 23881/ 23882



Typ 23891/23892
mit ESD-Rad
GRAU

Typ	Traglast kg	Außenmaße L x B x H mm	für Paletten- größe mm	Lade- Höhe mm	Gewicht kg	Artikel-Nr.
23881	1050	1255 x 855 x 327	1200 x 800	280	34	313.320
23882	1050	1255 x 1055 x 327	1200 x 1000	280	34	313.321
23891	1050	1255 x 855 x 327	1200 x 800	280	34	313.322
23892	1050	1255 x 1055 x 327	1200 x 1000	280	34	313.323
23891 / 7016 GRAU	1050	1255 x 855 x 327	1200 x 800	280	34	313.334
23892 / 7016 GRAU	1050	1255 x 1055 x 327	1200 x 1000	280	34	313.335

Zubehör

23990 = 1 Lenkrolle mit Richtungsfeststeller anstatt 1 Lenkrolle ohne Feststeller. 4 x 90° Arretierung ermöglicht guten Geradeauslauf in Längs- und Querrichtung. Feststehender Betätigungshebel unter dem Rahmen, nicht überstehend. Von der Längsseite zu bedienen. Gute Erreichbarkeit in jeder Rollenposition.

23991 = 2 Lenkrollen mit feststehenden Feststeller-Betätigungshebeln anstatt der Lenkrollen mit mitschwenkenden Betätigungshebeln. Feststehende Betätigungshebel unter dem Rahmen, nicht überstehend. Von der Längsseite zu bedienen. Gute Erreichbarkeit in jeder Rollenposition. Unterfahrhöhe erhöht sich auf 237 mm, Gesamthöhe auf 282 mm.



Typ 23990



Typ 23991

Typ		Neue Ladehöhe /Gesamthöhe	Artikel-Nr.
23990	1 Lenkrolle mit Richtungsfeststeller	-	313.324
23991	2 Lenkrollen mit feststehenden Feststeller-Betätigungshebeln	282/329 mm	313.325

Tischwagen

Traglast bis 600 kg



fetra
Transportgeräte



Tischwagen mit 2 Ladeflächen,
600 kg Traglast



Typ 2496/7016



Tischwagen mit 3 Ladeflächen,
600 kg Traglast

Tischwagen

Traglast bis 600 kg



- Baukastensystem, komplett verschraubbar
- Traglast obere und mittlere Ladefläche 200 kg

Ausführung: Stahlrohr- und Profilstahlrohrkonstruktion geschweißt, dauerhaft oberflächengeschützt, schlag- und kratzfest. Ladeflächen aus Holzwerkstoffplatte, Oberfläche Buchendekor, 2 Lenk- und 2 Bockrollen Ø 200 mm (Typ 2496 Ø 160 mm) mit TPE-Bereifung, Naben mit Rillenkugellager, Lenkrollen mit Feststellern gemäß EN 1757-3. Farbe: Pulverbeschichtet blau RAL 5007 oder Anthrazitgrau RAL 7016.

	Typ	mit 2 Ladeflächen			mit 3 Ladeflächen	
		2496	2402	2403	2422	2423
Traglast	kg	500	600	600	600	600
Traglast obere/ mittlere Etage	kg	200	200	200	200	200
Ladefläche L x B	mm	600 x 600	1000 x 700	1200 x 800	1000 x 700	1200 x 800
Etagenhöhe	mm	228 / 860	270 / 900	270 / 900	270 / 585 / 900	270 / 585 / 900
Gewicht	kg	36	49	58	67	79
Blau RAL 5007	Artikel-Nr.	313.027	312.151	312.152	312.157	312.158
Grau RAL 7016	Artikel-Nr.	313.327	313.328	312.629	-	-

Tischwagen mit verschließbarem Schrank und / oder Schubladen

Ausführung: Türfarbe blau RAL 5007, Korpus grau RAL 7035. 2 Lenk- und 2 Bockrollen, TPE-Bereifung 200 x 40 mm oder gegen Mehrpreis Luft-Bereifung 220 x 70 mm. Lenkrollen mit Feststellern gemäß EN 1757-3.

2432/2433: Mit Flügeltür verschließbar, 1 fester und 2 verstellbare Böden

2474: Mit 1 zentralverschließbarem Schubladenschrank, 1 Schublade 105 mm hoch, 2 Schublade 120 mm hoch und 1 Schublade 180 mm hoch. Kugelauszug und Auszugssperre. 4/5-Auszug.

2475: 2 verschließbare Stahlschränke mit 1 festen und 2 verstellbaren Böden.

2476: 1 Stahlschrank und 1 Schubladenschrank wie 2432 bzw. 2474



Fast alle anderen RAL-Farben gegen 10 % Aufpreis möglich!



Typ 2432/2433



Typ 2474



Typ 2475



Typ 2476

	Typ	2432	2433	2474	2475	2476
Traglast	kg	600	600	600	600	600
Traglast obere/ mittlere Etage	kg	200	200	200	200	200
Außenmaße L x B x H	mm	1197 x 709 x 900	1397 x 809 x 900	1197 x 709 x 900	1197 x 709 x 900	1197 x 709 x 900
Ladefläche L x B	mm	1050 x 700	1250 x 800	1050 x 700	1050 x 700	1050 x 700
Etagenhöhe	mm	270 / 900	270 / 900	270 / 900	270 / 900	270 / 900
Gewicht	kg	76	86	89	99	111
	Artikel-Nr.	312.159	312.160	312.530	312.531	312.532

Tischwagen mit Trittstufen
Traglast 250 kg

- Baukastensystem, komplett verschraubbar

Ausführung: Stahlrohr- und Profilstahlrohrkonstruktion geschweißt, dauerhaft oberflächengeschützt, schlag- und kratzfest. 2 Lenk- und 2 Bockrollen mit TPE-Bereifung, Naben mit Rillenkugellager, Lenkrollen mit Feststeller gemäß EN 1757-3. An einer Stirnseite Trittstufen aus Holz, die sich unbelastet selbsttätig anheben und unter Last sicher auf dem Boden stehen, wodurch der Wagen automatisch blockiert wird. Trittstufen in Ruhestellung anklappbar. Sicherheitsbügel zum Festhalten und Anlehnen. Farbe: Pulverbeschichtet blau RAL 5007.

Ladeflächen aus Holzwerkstoffplatte, Oberfläche Buchendekor, im Winkelstahlrahmen liegend, Rand 12 mm hoch. Traglast obere und mittlere Ladefläche 80 kg.



Typ 2105



Typ 2106

	Typ	2105	2106	2107	2108
Ladefläche L x B	mm	1000 x 600	1000 x 600	1000 x 600	1000 x 600
Etagenhöhe	mm	200 / 820	200 / 510 / 820	200 / 825 / 1445	200 / 680 / 1155 / 1630
Räder	mm	Ø 125	Ø 125	Ø 125	Ø 125
Maße außen LxBxH	mm	1322 x 611 x 1155	1322 x 611 x 1155	1322 x 611 x 1880	1322 x 611 x 1880
Tritthöhe	mm	504	504	928	928
Stufenabstand	mm	252	252	232	232
Gewicht	kg	45	57	64	77
	Artikel-Nr.	312.470	312.471	312.472	312.473

Transport



Unsere bewährte Auswahl finden Sie online:
www.bartels-shop.com

Schwere Tischwagen mit Stahlblechplattformen



Schreibtafel und weiteres
Zubehör online



fetra
Transportgeräte



Typ 2496 B

Schwere Tischwagen Traglast bis zu 600 kg



- Baukasten-System
- Traglast obere und mittlere Ladefläche 200 kg

Ausführung: Stahlrohr- und Profilstahlrohrkonstruktion geschweißt, dauerhaft oberflächengeschützt, schlag- und kratzfest. Wahlweise Plattform Stahlblech bündig mit Rahmen, sauber eingeschweißt oder Stahlblechwannen mit 10 mm hohem Rand, öldicht verschweißt. 2 Lenk- und 2 Bockrollen Ø 160 x 40 mm bzw. 200 x 40 mm mit TPE-Bereifung, Naben mit Rillenkugellager, Lenkrollen mit Feststellern gemäß EN 1757-3. Farbe: Pulverbeschichtet blau RAL 5007.

Auf Wunsch: Auch Ausstattung mit Luftbereifung oder pannensicherer PU-Vollmaterial-Bereifung möglich - bitte separat bestellen!



Fast alle anderen RAL-Farben gegen 10 % Aufpreis möglich!



Typ 2400 B / 2401 B / 2402 B / 2403 B

mit Stahlblech-Plattform bündig mit Rahmen

	Typ	2496 B	2400 B	2401 B	2402 B	2403 B
Traglast	kg	500	500	600	600	600
Ladefläche L x B	mm	600 x 600	850 x 500	1000 x 600	1000 x 700	1200 x 800
Etagenhöhe	mm	228 / 860	228 / 860	270 / 900	270 / 900	270 / 900
Räder	mm	Ø 160	Ø 160	Ø 200	Ø 200	Ø 200
Böden	Stück	2	2	2	2	2
Gewicht	kg	41	44	53	58	75
	Artikel-Nr.	313.028	312.500	312.501	312.502	312.503



Typ 2496 W

mit Stahlblech-Wannen mit 10 mm hohem Rahmen

	Typ	2496 W	2400 W	2401 W	2402 W	2403 W
Traglast	kg	500	500	600	600	600
Ladefläche L x B	mm	600 x 600	850 x 500	1000 x 600	1000 x 700	1200 x 800
Etagenhöhe	mm	228 / 860	228 / 860	270 / 900	270 / 900	270 / 900
Räder	mm	Ø 160	Ø 160	Ø 200	Ø 200	Ø 200
Wannen	Stück	2	2	2	2	2
Gewicht	kg	37	39	47	51	63
	Artikel-Nr.	313.029	312.504	312.505	312.506	312.507



Typ 2400 W / 2401 W / 2402 W / 2403 W



Anbausatz - Stahlblechschublade für Tischwagen mit Kugelauszug und Zylinderschloss.

H x B x T innen: 105 x 410 x 475 mm
(2 Stück pro Wagen möglich bei Typ 2401 - 2403,
1 Stück bei Typ 2496 und 2400!)

Artikel-Nr. Preis / Stück €



Einteilungsset

aus verzinktem Stahlblech,
steckbar - 2 Längsteiler und
6 Trennbleche

Artikel-Nr. Preis / Stück €

Tischwagen mit Stahlblechwannen

Ausführung: Stahlkonstruktion, geschweißt, Stahlrohrrügel und Stahlblechwannen verschraubt. Wannen öldicht, Rand 40 mm hoch, pulverbeschichtet, Radausstattung: 2 Lenk- und 2 Bockrollen, TPE-Bereifung Ø 160 bzw. 200 mm, Naben mit Rillenkugellager. Feststeller an den Lenkrollen gemäß EN 1757-3. Farbe: Blau RAL 5007 oder Anthrazitgrau RAL 7016.

Traglast obere und mittlere Etage 200 kg.

Auf Wunsch: Auch Ausstattung mit Luftbereifung oder pannensicherer PU-Vollmaterial-Bereifung möglich - bitte separat bestellen!



Schreibtafel und weiteres Zubehör online

fetra
Transportgeräte

10 JAHRE GARANTIE

i
Fast alle anderen RAL-Farben gegen 10 % Aufpreis möglich!



Typ 4820 / 4822

mit horizontalem Schubbügel und 40 mm hohem Rand

	Typ	4820	4822	4830	4832
Traglast	kg	400	400	400	400
Ladefläche L x B	mm	850 x 500	1000 x 700	850 x 500	1000 x 700
Etagenhöhe	mm	207 / 829	248 / 870	207 / 519 / 829	248 / 560 / 870
Gesamthöhe	mm	870	910	870	910
Räder	mm	Ø 160	Ø 200	Ø 160	Ø 200
Wannen	Stück	2	2	3	3
Gewicht	kg	36	47	46	61
Blau RAL 5007	Artikel-Nr.	312.650	312.651	312.652	312.653
Grau RAL 7016	Artikel-Nr.	312.644	312.649	312.674	312.682



Typ 4830 / 4832



mit vertikalem Schubbügel und 40 mm hohem Rand

	Typ	4920	4922	4930	4932
Traglast	kg	400	400	400	400
Ladefläche L x B	mm	850 x 500	1000 x 700	850 x 500	1000 x 700
Etagenhöhe	mm	207 / 829	248 / 870	207 / 519 / 829	248 / 560 / 870
Gesamthöhe	mm	1065	1105	1065	1105
Räder	mm	Ø 160	Ø 200	Ø 160	Ø 200
Wannen	Stück	2	2	3	3
Gewicht	kg	37	50	47	64
	Artikel-Nr.	312.670	312.671	312.672	312.673



Typ 4920 / 4922



Typ 4930 / 4932

mit horizontalem Schubbügel und 150 mm hohem Rand

	Typ	4840	4842
Traglast	kg	400	400
Ladefläche L x B	mm	850 x 500	1000 x 700
Etagenhöhe	mm	207 / 829	248 / 870
Gesamthöhe	mm	880	1020
Räder	mm	Ø 160	Ø 200
Wannen	Stück	2	2
Wannenhöhe unten	mm	40	40
Gewicht	kg	43	55
	Artikel-Nr.	312.508	312.509



Typ 4840 / 4842



Unsere bewährte Auswahl finden Sie online:
www.bartels-shop.com

Etagenwagen mit Einlegeböden



Schreibtafel und weiteres
Zubehör online!



fetra
Transportgeräte



Etagenwagen

- Baukasten-System

Ausführung: Stahlrohr und Profilstahlrohr geschweißt, pulverbeschichtet, Farbe: Blau RAL 5007.

Stirnwände in 3 Höhen, 1 fester und 2 bzw. 3 Einlegeböden aus Holzwerkstoffplatten, Oberfläche Buchendekor. Einlegeböden variabel einsetzbar, Teilung 100 mm. Traglast pro Einlegeboden 90 kg.

Radausstattung: 2 Lenk- und 2 Bockrollen, TPE-Bereifung 160 x 40 bzw. 200 x 40 mm, Naben mit Rillenkugellager, Lenkrollen mit Feststeller gemäß EN 1757-3.

Auf Wunsch: Auch Ausstattung mit Luftbereifung ab Wagenbreite 600 mm möglich - bitte separat bestellen! Ausführung mit 5 Einlegeböden auf Anfrage möglich, bitte sprechen Sie uns an!



Typ 8100



Fast alle anderen RAL-Farben gegen 10 % Aufpreis möglich!



Typ 8202



Typ 8302/7016



Typ 8311

Transport

ohne Streben

Typ	Traglast	Ladefläche L x B	Höhe	Etagenhöhe	Räder	Artikel-Nr.
	kg	mm	mm	mm	mm	
8100	500	850 x 500	1111	228, 628, 1028	Ø 160	312.820
8101	600	1000 x 600	1152	269, 669, 1069	Ø 200	312.821
8102	600	1000 x 700	1152	269, 669, 1069	Ø 200	312.822
8103	600	1200 x 800	1152	269, 669, 1069	Ø 200	312.823
8200	500	850 x 500	1511	228, 628, 1028, 1428	Ø 160	312.824
8201	600	1000 x 600	1552	269, 669, 1069, 1469	Ø 200	312.825
8202	600	1000 x 700	1552	269, 669, 1069, 1469	Ø 200	312.826
8203	600	1200 x 800	1552	269, 669, 1069, 1469	Ø 200	312.827
8301	600	1000 x 600	1800	269, 669, 1069, 1469	Ø 200	312.828
8302	600	1000 x 700	1800	269, 669, 1069, 1469	Ø 200	312.829
8303	600	1200 x 800	1800	269, 669, 1069, 1469	Ø 200	312.830
8301/7016 GRAU	600	1000 x 600	1800	269, 669, 1069, 1469	Ø 200	312.719
8302/7016 GRAU	600	1000 x 700	1800	269, 669, 1069, 1469	Ø 200	312.726
8303/7016 GRAU	600	1200 x 800	1800	269, 669, 1069, 1469	Ø 200	312.727

mit Streben

Typ	Traglast	Ladefläche L x B	Höhe	Etagenhöhe	Räder	Artikel-Nr.
	kg	mm	mm	mm	mm	
8311	600	1000 x 600	1800	269, 669, 1069, 1469	Ø 200	312.839
8312	600	1000 x 700	1800	269, 669, 1069, 1469	Ø 200	312.840
8313	600	1200 x 800	1800	269, 669, 1069, 1469	Ø 200	312.841



Schreibtafel und weiteres Zubehör online!

Kastenwagen

- Wahlweise mit Doppelflügeltür (Treibriegelverschluss mit Schwenkhebel und Zylinderschloss) bzw. ohne Tür

Ausführung: Winkelstahlkonstruktion mit Rohrschiebegriff, Wände und Dach aus Drahtgitter 40 x 40 mm, Typ 5492 / 5493 mit verzinktem Stahlblech 1 mm stark, Farbe: Pulverbeschichtet blau RAL 5007, 1 fester und 4 lose Böden aus tragfähigen, biegesteifen Sandwichplatten, Oberfläche Buchendekor. Traglast pro Einlegeboden 90 kg. 2 Lenk- und 2 Bockrollen, Räder mit TPE-Bereifung (thermoplastisches Elastomer), Naben mit Präzisions-Rillen-Kugellager. Farbe: Pulverbeschichtet blau RAL 5007.

Auf Wunsch: Auch Ausstattung mit Luftbereifung oder pannensicherer PU-Vollmaterial-Bereifung möglich - bitte separat bestellen!

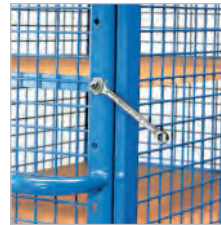

Bodenträger variabel einsetzbar, Teilung 100 mm



Transportgeräte



Fast alle anderen RAL-Farben gegen 10 % Aufpreis möglich!



Typ 3392 / 3393
Drahtgitterausführung
ohne Tür



Typ 5392 / 5393 GRAU
Drahtgitterausführung
mit Doppel-Flügeltür



Typ 5492 / 5493
Wände aus verzinktem Stahlblech
mit Doppelflügeltür

	Typ	3392	3393	5392	5393	5492	5493
Traglast	kg	750	750	750	750	750	750
Maße außen L x B x H	mm	1170 x 700 x 1792	1370 x 800 x 1792	1170 x 745 x 1792	1370 x 845 x 1792	1170 x 745 x 1792	1370 x 845 x 1792
Ladefläche L x B	mm	1000 x 680	1200 x 780	1000 x 680	1200 x 780	1000 x 680	1200 x 780
lichter Etagenabstand	mm	280	280	280	280	280	280
Etagenhöhen	mm	292, 582, 882, 1182, 1482	292, 582, 882, 1182, 1482	292, 582, 882, 1182, 1482	292, 582, 882, 1182, 1482	292, 582, 882, 1182, 1482	292, 582, 882, 1182, 1482
Gewicht	kg	130	148	144	173	159	196
Blau RAL 5007	Artikel-Nr.	312.196	312.585	312.198	312.586	312.217	312.588
Grau RAL 7016	Artikel-Nr.	-	-	312.768	312.769	-	-

Reifenwagen

- Ideal für den Transport und die Lagerung von Autoreifen.

Ausführung: Er ist mit 2 Ladeflächen ausgestattet. Stahlrohr-/Profilstahl-Konstruktion. 4 Lenkrollen mit TPE-Bereifung, Naben mit Rillenkugellager, 2 Lenkrollen mit Feststeller. Farbe: Pulverbeschichtet blau RAL 5007.

	Typ	4586
Traglast	kg	250
Maße L x B x H	mm	1540 x 670 x 1725
Ladefläche L x B	mm	1420 x 600
Räder	mm	160 x 50
Gewicht	kg	39
	Artikel-Nr.	312.778



Hebelroller bis 3000 kg Traglast



Auch mit Bremssystem



Typ LIGHT

Typ HR II

Typ HR III

Typ HR IV

Transport

Hebelroller  Made by Bartels

- Schnell und handlich auf 4 Rädern transportieren und auf 2 Rädern abstellen
- Minimaler Wendekreis durch großen Lenkeinschlag
- Deichsel senkrecht platzsparend fixierbar zum Rangieren in beengten Situationen
- Kraftschonend ziehen statt schieben
- Sicherheit durch feste Verriegelung zwischen Hebelroller und Rollplatte. Ein Hochschlagen der Deichsel ist ausgeschlossen

Ausführung: Solide Stahlkonstruktion, mit Kugelkopf Ø 47 mm, Farbe: Rot RAL 2002 (Typ LIGHT Farbe blau)
HR II B und HR IV B mit Feststell-Scheibenbremse sorgt für Sicherheit (angelehnt an EN 1757-3:2002).

Auf Wunsch: Mit E-Zugkupplung zum Anhängen an Schlepperfahrzeuge. Art.-Nr. 100.011 bis 3000 kg und 100.013 bis 5000 kg

Sonderlackierung: Lackierung in Sonderfarbe optional gegen 20% Aufpreis möglich - bitte fragen Sie an!

	Typ	LIGHT	HR II	HR II B	HR III	HR IV	HR IV B
für Rollplatte Traglast	kg	500	1000	1000	1500	3000	3000
Ausführung		ohne Bremse	ohne Bremse	mit Bremse	ohne Bremse	ohne Bremse	mit Bremse
Rad-Ø	mm	200	180	180	250	250	250
Räder		Vollgummi	Vollgummi	Vollgummi	Vollgummi	Vollgummi	Vollgummi
Gewicht	kg	7	18	23	22	25	38
	Artikel-Nr.	313.599	100.002	100.007	100.003	100.004	100.009

Hebelroller Typ HR Hydro mit E-Zugkupplung

Ausführung: Hebelroller mit Ölhydraulik durch Deichselbetätigung. Zug- und Schiebedeichsel mit 3-Funktionshebel für Heben, Senken und Fahrstellung.

Solide Stahlkonstruktion mit Rundkopf Ø 47 mm. E-Zugkupplung zum leichten Verfahren. Farbe: Hellrotorange RAL 2008.

	Typ	HR Hydro
Traglast	kg	2500
für Rollplatte Traglast	kg	5000
Maße ü.a. B x T x H	mm	390 x 650 x 1200
	Artikel-Nr.	101.005



Transportwagen



- Mit Feststellautomatik
- Vielseitig einsetzbar

Ausführung: Montage- und Ablagewagen.
Feststellautomatik durch das hochklappen der Deichsel. Hierdurch wird ein ungewolltes wegrollen des Wagens verhindert. Luftbereifung.
Farbe: Lichtblau RAL 5012

Traglast	kg	1100 kg
Ladefläche L x B x H	mm	3600 x 950 x 923
Deichsellänge	mm	1000
Gewicht	kg	240
Artikel-Nr.		140.000.V09



i Sonderanfertigungen möglich - bitte fragen Sie an!

Langgutwagen



- Macht Ihr Langgut mobil

Ausführung: Stabile verschweißte Stahlkonstruktion.
Räder: 4 Polyamid-Lenkrollen. Farbe: Lichtblau RAL 5012

Auf Wunsch: Sonderlackierung in allen RAL-Farben möglich
- bitte fragen Sie an!

2002	5010	5012	6011	7035	Weitere Farben auf Anfrage
------	------	------	------	------	----------------------------

	Typ	Langgutwagen
Traglast	kg	ab 1000
Gewicht	kg	315
Artikel-Nr.		108.010.Z67

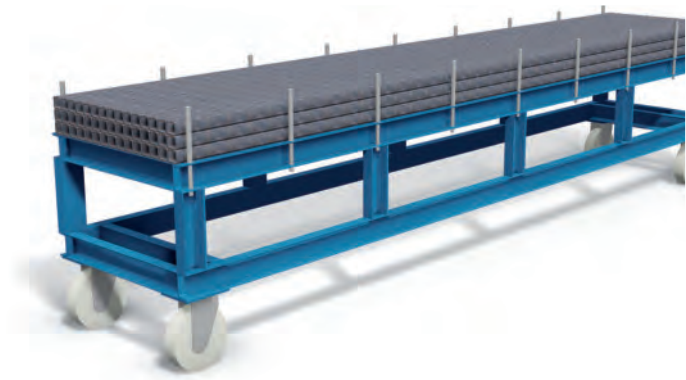

Transport

Langmaterialroller Ladehöhe 338 mm

Ausführung: Profilstahlkonstruktion, 4 einsteckbare Stahlrohr-Rungen, Nutzlänge 550 mm, pulverbeschichtet, wasserfeste Holzplattform, Räder: 4 Schwerlastlenkrollen, blaugraues Elastic-Vollgummi Ø 200 x 50 mm, Naben mit Kugellager.
2 Lenkrollen mit Feststeller gemäß EN 1757-3.

i Andere Maße und viele andere RAL-Farben gegen 10% Aufpreis möglich! Bitte fragen Sie an!



	Typ	2110
Traglast	kg	1500
Ladefläche LxB	mm	700 x 700 x 895
Lichte Breite	mm	510
Räder	mm	Ø 200 x 50
Gewicht	kg	61
Artikel-Nr.		312.329



Rollplatte

Traglast bis 500 kg



Individuelle Abmessungen, andere Farben und Tragkräfte möglich. Bitte fragen Sie an!

Transport

Rollplatte

- Leichtes Verfahren sperriger Güter
- Variabel einsetzbar



Ausführung LIGHT Rollplatten: Schweißkonstruktion aus Stahl; 2 Stützböcke; Kugelpfanne ohne Sicherheitsverriegelung; Ladefläche aus Holzwerkstoffplatte, Oberfläche Buchendekor; Rollplatten pulverbeschichtet RAL 5010 enzianblau; dauerhaft oberflächengeschützt; schlag- und kratzfest; Bereifung aus thermoplastischem Gummi auf Kunststofffelge mit Präzisions-Rillenkugellager, grau, „spurlos“; Fadenschutz,



Ausführung 1000-3000 kg: Schweißkonstruktion aus Stahl; 2 Stützböcke; Kugelpfanne mit Sicherheitsverriegelung; Ladefläche aus wasserfest verleimtem Sperrholz, Oberfläche Siebdruck, rutschhemmend; Rollplatten pulverbeschichtet RAL 5010 enzianblau; dauerhaft oberflächengeschützt; schlag- und kratzfest.

Räder: 2 Bockrollen

- bei Traglast 1000 / 1500 kg: Elastik-Vollgummireifen auf Aluminiumfelge, Ø 200 / 250 mm, Radnaben mit Präzisionskugellager
- bei Traglast 2000 / 3000 kg: wie bei 1000 / 1500 nur mit Polyurethan Bereifung. Rad Ø 250 mm



Traglast 500 kg mit 2 Stirnwänden für Hebelroller LIGHT

Typ	Ladefläche L x B	Bauhöhe	Räder	Artikel-Nr.
	mm	mm	mm	
1120	1000 x 700	660	200	313.504
1121	1200 x 800	660	200	313.505

Traglast 500 kg für Hebelroller LIGHT

Typ	Ladefläche L x B	Bauhöhe	Räder	Artikel-Nr.
	mm	mm	mm	
1109	895 x 495	285	200	313.500
1110	995 x 695	285	200	313.501
1112	1195 x 795	285	200	313.502
1116	1595 x 895	285	200	313.503



Traglast 500 kg mit 4 Wänden für Hebelroller LIGHT

Typ	Ladefläche L x B	Bauhöhe	Räder	Artikel-Nr.
	mm	mm	mm	
1122	975 x 675	660	200	313.506
1123	1175 x 775	660	200	313.507

Traglast 1000 kg für Hebelroller HR II

Typ	Ladefläche L x B	Bauhöhe	Räder	Artikel-Nr.
	mm	mm	mm	
1130	990 x 700	315	200	313.508
1131	1190 x 800	315	200	313.509
1132	1590 x 900	315	200	313.510
1133	1990 x 1000	315	200	313.511



Art.-Nr.: 313.508

Traglast 1500 kg für Hebelroller HR III

Typ	Ladefläche L x B	Bauhöhe	Räder	Artikel-Nr.
	mm	mm	mm	
1134	990 x 700	340	250	313.512
1135	1190 x 800	340	250	313.513
1136	1590 x 900	340	250	313.514
1137	1990 x 1000	340	250	313.515
1138	2490 x 800	340	250	313.516
1139	3290 x 800	390	250	313.525
1140	3390 x 800	390	250	313.526



Art.-Nr.: 313.512

Traglast 2000 kg für Hebelroller HR IV

Typ	Ladefläche L x B	Bauhöhe	Räder	Artikel-Nr.
	mm	mm	mm	
1141	1190 x 800	340	250	313.517
1142	1590 x 900	340	250	313.518
1143	1990 x 1000	340	250	313.519
1144	2490 x 800	340	250	313.520
1145	3290 x 800	390	250	313.527
1146	3390 x 800	390	250	313.528



Art.-Nr.: 313.517

Traglast 3000 kg für Hebelroller HR IV und Hydro

Typ	Ladefläche L x B	Bauhöhe	Räder	Artikel-Nr.
	mm	mm	mm	
1147	1190 x 800	340	250	313.521
1148	1590 x 900	340	250	313.522
1149	1990 x 1000	340	250	313.523
1150	2490 x 800	340	250	313.524
1151	3290 x 800	390	250	313.529
1152	3390 x 800	390	250	313.530



**Unsere
bewährte
Auswahl finden
Sie online:**

www.bartels-shop.com

Easy-Mover elektrisch bis 50.000 kg Traglast

Easy-Mover, elektrisch - bis 25 t

Die Lösung und Alternative zu Förderanlagen zum Bewegen und Verschieben von Lasten von bis zu 25 t von nur einer Person

- Robuste, unverwüstliche Ausführung
- Kompakt und leicht
- Gleichmäßige, variable Geschwindigkeitsregelung
- Umweltfreundlich - keine luftverschmutzenden Abgase
- Glatte Antriebsrollen

Ausführung: Robuste, unverwüstliche Ausführung, kompakt und leicht. Motor: 24 V Gleichstrom, Drehkraft bis zu 1500 daN.

Lieferumfang: Easy Mover mit externem Ladegerät (240 V / 10 A), 1 Blei-Säure-Akku (Ladezeit: ca. 20 min.).

Anwendung: Nur an den Luftschlauch anschließen und schon lassen sich schwere Geräte mühelos verschieben. Mit glatten Antriebsrollen für das einfache Verschieben von Papierrollen bis 25 Tonnen von nur 1 Person. Erhöht die Sicherheit der Belegschaft, steigert die Produktivität und senkt viele Arbeitskosten und ist eine optimale Alternative zu automatischen Förderanlagen.

	Typ	P350B	P1250B
Schubkraft	daN	300	1200
Geschwindigkeit max.	m/min.	23	25
Kapazität	t	max. 10	max. 25
Luftmenge	Liter/min.	650	1200
Gewicht	kg	14	20
	Artikel-Nr.	305.170	305.171



Der Boden sollte eben und sauber sein. Die angegebenen Schubkraftwerte setzen ebene Böden voraus, bei unebenen Böden bzw. Türschwellen reduziert sich diese bzw. sind einige Typen nicht geeignet. Der Rad-Ø bei zu verschiebenden Rollwagen oder Fahrzeugen sollte zwecks Erreichen der angegebenen Werte mind. 600 mm sein.

Easy-Mover, elektrisch - bis 50 t

Die Lösung und Alternative zu Förderanlagen zum Bewegen und Verschieben von Lasten von bis zu 50 t von nur einer Person



- Zum Bewegen von zylindrischen Objekten größer als 60 cm Ø auf ebenen Strecken
- Akku betrieben, keine Druckluft notwendig
- Steigerung von Produktivität und Sicherheit
- Senkung von Personalkosten und Gesundheitsschäden
- Keine luftverschmutzenden Abgase

Ausführung: Robuste, unverwüstliche Ausführung, kompakt und leicht. Motor: 24 V Gleichstrom, Drehkraft bis zu 1500 daN.

Lieferumfang: Easy Mover mit externem Ladegerät (240 V / 10 A), 1 Blei-Säure-Akku (Ladezeit: ca. 20 min.).

Anwendung: Der Easy-Mover wird einhändig bedient und verschiebt Autos, LKWs, Fahrzeuge, schwere Maschinen, Papierrollen, Kabelrollen, ja - ganze Flugzeuge durch Ausnutzung der Eigenmaße der Objekte! Die Auswahl des geeigneten Types hängt vom Einsatzgebiet und Rollwiderstand der zu bewegenden Last ab.

	Typ	E1500B	E800B
Schubkraft	daN	1500	800
Geschwindigkeit max.	m/min.	12	21
Gewicht	kg	34	34
	Artikel-Nr.	305.185	305.186





**Lasten bis
100 Tonnen bewegen!**



Easy-Mover, elektrisch - bis 100 t
Hauptanwendung: Eisenbahnwaggons
zum Bewegen und Verschieben von Lasten von
bis zu 100 t von nur einer Person

- Robuste, unverwüstliche Ausführung
- Kompakt und leicht
- Gleichmäßige, variable Geschwindigkeitsregelung
- Umweltfreundlich - keine luftverschmutzenden Abgase

Ausführung: Robuste, unverwüstliche Ausführung, kompakt und leicht. Motor: 24 V Gleichstrom, Drehkraft bis zu 1500 daN.

Lieferumfang: Easy Mover mit externem Ladegerät (240 V / 10 A), 1 Blei-Säure-Akku (Ladezeit: ca. 20 min.).

Der Easy Mover bewegt Eisenbahnwaggons, sowie kreisförmige Objekte mit einem Durchmesser von mindestens 60 cm zum Beispiel Papierrollen, Fahrzeuge, Flugzeuge, große Stahlrohre, Kabeltrommeln. Erhöht die Sicherheit der Belegschaft, steigert die Produktivität und senkt viele Arbeitskosten und ist eine optimale alternative zu automatischen Förderanlagen. Durch den Akkubetrieb eine ideale Lösung zum Bewegen und Verschieben von Lasten von nur einer Person, wenn keine Druckluft vorhanden ist.



	Typ	RE 1500
Schubkraft	daN	1500
Geschwindigkeit max.	m/min.	12
Kapazität	t	50 - 100
Gewicht	kg	34
	Artikel-Nr.	305.187

Schwerlast-Hubroller

bis 1800 kg Traglast

Transport



Schwerlast-Hubroller

Schwerlast-Hubroller

Tragfähigkeit bis 1800 kg

- Hydraulisches Transportieren von Lasten- und Möbeln
- Sicheres Handling von nur einer Person
- Steuerung über die Haltegriffe
- Geeignet für sperriges und schweres Transportgut

Ausführung: Robuste Konstruktion, hydraulisch einstellbare Hubhöhe, Schaufel- und Anlagehalterung rutschhemmend gepolstert, verschleißarme, spurfreie Polyurethan-Räder Ø 150 mm. Farbe: Gelb pulverbeschichtet.

Lieferumfang: 2 Transporteinheiten mit fest montierten Zurr Gurten 5000 mm lang.

Einsatzgebiete: Umzüge, Tresore, Maschinen, Möbel.



	Typ	FM 180B
Traglast / Paar	kg	1800
Hubhöhe	mm	250
Maße B x T x H	mm	680 x 420 x 1070
Schaufelmaß B x T	mm	600 x 60
Gewicht	kg	86
	Artikel-Nr.	327.179

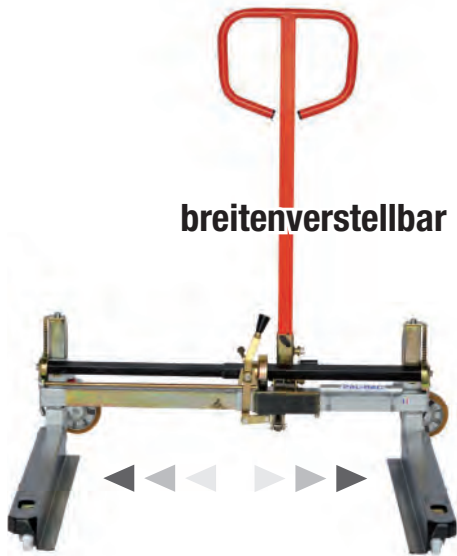

breitenverstellbar

**Flexi-Hubwagen
breitenverstellbar**

- Ideal zum Transport von: Kisten, Werkzeugmaschinen, Schränken, Tonnen, Paletten usw.
- Von Möbelspediteuren geschätztes mechanisches Hubsystem

Ausführung: Räder: 2 Fronträder Ø 75 mm und 2 Lenkrollen Ø 125 mm.



Typ	Traglast	Breite	lichter Zinkenabstand	Gabellänge	Gabelhöhe min./max.	Hubhöhe	Gewicht	Artikel-Nr.
	kg	mm	mm	mm	mm	mm	kg	
PAL-BAC 750	750	555 - 975	400 - 800	825	2,5 / 75	103 / 180	40	302.240
PAL-BAC 750	750	555 - 975	400 - 800	1025	2,5 / 75	103 / 180	42	302.241
PAL-BAC 1000	1000	555 - 975	400 - 800	825	2,5 / 75	103 / 180	42	302.243
PAL-BAC 1000	1000	555 - 975	400 - 800	1025	2,5 / 75	103 / 180	46	302.244

Transport



**Unsere
komplette
Auswahl finden
Sie online:
www.bartels-shop.com**

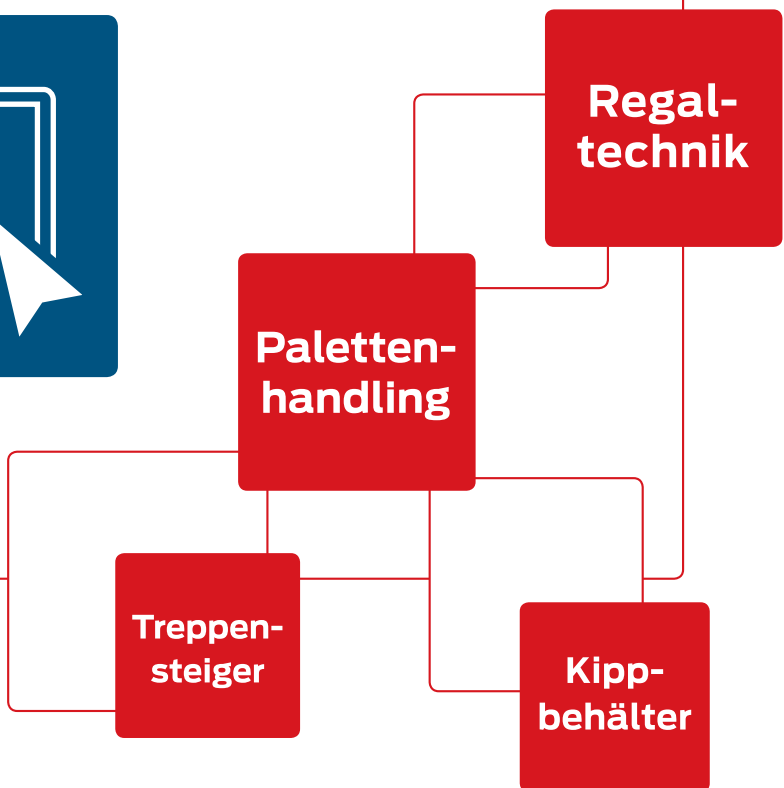

Transportfahrwerk

Traglast bis 12.000 kg



Passende EasyMover
auf Seite 138

Fahrwerke und Transportroller

Traglasten von 2 - 12 Tonnen

Ausführung: Für den leichten und sicheren Transport von schweren Gegenständen wie Behältern, Kisten, Maschinen usw. Stabile Stahl-Schweißkonstruktion, Transportroller mit Handgriffen aus Rundstahl. Tragplatten mit rutschhemmender Gummiauflage versehen.
Farbe: Pulverbeschichtet blau RAL 5007.

fetra
Transportgeräte



Lenkfahrwerk

mit drehbarer Tragplatte und Lenkstange zum sicheren Manövrieren

	Typ	6956	6957	6958
Traglast	kg	3000	6000	12000
Tragplatte L x B	mm	185 x 150	400 x 220	400 x 220
Rollenanzahl	Stück	4	8	8
Rollenmaterial		Nylon	Nylon	Stahl
Außenmaße L x B x H	mm	300 x 200 x 104	640 x 534 x 115	640 x 566 x 115
Rollengröße Ø x Breite	mm	85 x 90	85 x 90	83 x 85
Gewicht	kg	15	50	66
	Artikel-Nr.	329.964	329.965	329.966

Transport



Transportroller

	Typ	6943	6944	6945
Traglast	kg	2500	3000	6000
Tragplatte L x B	mm	210 x 100	330 x 220	260 x 200
Rollenanzahl	Stück	2	4	6
Rollenmaterial		Nylon	Nylon	Nylon
Außenmaße L x B x H	mm	275 x 120 x 100	400 x 228 x 100	415 x 210 x 100
Rollengröße Ø x Breite	mm	85 x 90	85 x 85	85 x 85
Gewicht	kg	4	9,5	12
	Artikel-Nr.	329.967	329.968	329.969

Transportfahrwerk
Traglasten von 6 - 24 Tonnen

Ausführung: Für den leichten und sicheren Transport von schweren Gegenständen wie Behältern, Kisten, Maschinen usw.
Stabile Stahl-Schweißkonstruktion, mit Handgriffen aus Rundstahl.
Tragplatten mit rutschhemmender Gummiauflage versehen.
Große Nylon- / Stahlrollen kugelgelagert.
Farbe: Pulverbeschichtet blau RAL 5007.

Lieferumfang:
2 Transportroller und 2 Verbindungsstangen aus Rundstahl

Verstellbereich:
6951 = 500-1190 mm
6952 = 700-1190 mm
6953 = 850-1190 mm



6951



6952



6953 - mit Stahlrollen kugelgelagert

Transport

	Typ	6951	6952	6953
Traglast	kg	6000	12000	24000
Tragplatte L x B	mm	250 x 200	350 x 200	425 x 220
Rollenanzahl	Stück	8	12	16
Rollenmaterial		Nylon	Nylon	Stahl
Außenmaße L x B x H	mm	320 x 268 x 110	420 x 268 x 110	495 x 288 x 110
Rollengröße Ø x Breite	mm	85 x 90	85 x 90	83 x 85
Gewicht	kg	30	38	88
	Artikel-Nr.	329.970	329.971	329.972

Transportfahrwerk Serie K

Traglast bis 24.000 kg

Transportfahrwerk Serie K professioneller und sicherer Einsatz beim Transport von Schwerlasten

- Traglasten von 6 -24 t
- Höchste Qualität in Material und Verarbeitung
- Serienmäßig mit optimierter Rollenbelagsqualität ausgestattet
- Rutschfeste Waffelgummiauflage

Ausführung: Verzinkte Achsen, Bolzen und Sicherungsringe für optimalen Korrosionsschutz. Leichter bei gleich hoher Tragfähigkeit durch verbesserte Gehäusekonstruktion. Alle Transportfahrwerke sind sofort einsatzbereit: Das Lenkwerk wird mit kugelgelagertem Drehteller und abgebildeter Deichsel geliefert, das Fahrwerk besteht aus 2 Kassetten mit Verbindungsstange, wie oben abgebildet. Nicht kreidende Stützrollen.

Traglast 6 t

	Typ	JLB 3 K	JFB 3 K
Traglast	kg	3000	2 x 1500
Abmessungen der Rollen Ø x Breite	mm	85 x 85	85 x 85
Anzahl Räder	Stk.	4	4
Einbauhöhe	mm	110	110
Auflagefläche der Kassette	mm	-	120 x 80
Abmessungen der Kassette	mm	-	190 x 115
Verbindungsstange Länge	mm	-	1000
Kassetten verstellbar	mm	-	125 - 880
Maße Lenkwerk L x B	mm	225 x 280	-
Auflagefläche Drehteller Ø	mm	150	-
Lenkstange Länge	mm	990	-
Gewicht	kg	12	11
	Artikel-Nr.	329.990	329.991

Traglast 12 t

	Typ	JLB 6 K	JFB 6 K
Traglast	kg	6000	2 x 3000
Abmessungen der Rollen Ø x Breite	mm	85 x 85	85 x 85
Anzahl Räder	Stk.	8	8
Einbauhöhe	mm	110	110
Auflagefläche der Kassette	mm	-	170 x 170
Abmessungen der Kassette	mm	-	325 x 200
Verbindungsstange Länge	mm	-	1230
Kassetten verstellbar	mm	-	400 - 1030
Maße Lenkwerk L x B	mm	445 x 590	-
Auflagefläche Drehteller Ø	mm	150	-
Lenkstange mit Zugöse Länge	mm	1120	-
Gewicht	kg	33	25
	Artikel-Nr.	329.199	329.200



Art.-Nr. 329.990

Art.-Nr. 329.991

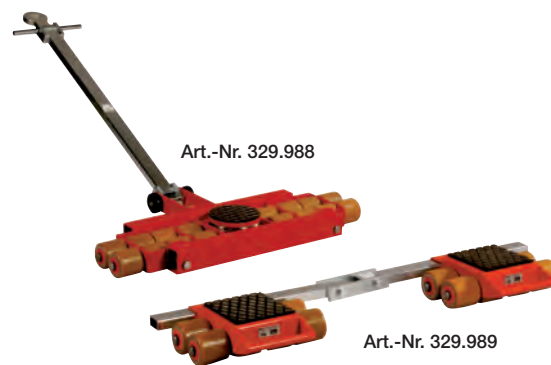

Art.-Nr. 329.988

Art.-Nr. 329.989

Traglast 24 t

	Typ	JL 12 K	JFB 12 K
Traglast	kg	12000	2 x 6000
Abmessungen der Rollen Ø x Breite	mm	85 x 85	85 x 85
Anzahl Räder	Stk.	16	16
Einbauhöhe	mm	110	110
Auflagefläche der Kassette	mm	-	170 x 170
Abmessungen der Kassette	mm	-	325 x 390
Verbindungsstange Länge	mm	-	1230
Kassetten verstellbar	mm	-	400 - 1030
Maße Lenkwerk L x B	mm	580 x 1000	-
Auflagefläche Drehteller Ø	mm	170	-
Lenkstange mit Zugöse Länge	mm	1120	-
Gewicht	kg	64	35
	Artikel-Nr.	329.988	329.989



**Unsere
bewährte
Auswahl finden
Sie online:
www.bartels-shop.com**



Transportfahrwerk Serie K Professional

Höhere Traglast bei gleicher Abmessung wie die K-Serie, durch vierfache Lagerung der Professional-Rollen

- Durch die geteilten Rollen werden die Lenkbewegungen deutlich erleichtert
- Nicht kreidende Stützrollen
- Durch die Professional-Rolle reduzieren sich die Lenkkräfte bei manuellem Lenken um bis zu 30 %
- Rutschfeste Waffelgummiauflage

Ausführung: Verzinkte Achsen, Bolzen und Sicherungsringe für optimalen Korrosionsschutz. Mit geteilter Rolle werden Lenkbewegungen deutlich erleichtert und Reibungskräfte bei Kurvenfahrt drastisch reduziert. Auch bei den nachlaufenden Kassetten der JFB-Fahrwerke wirkt sich die stark verminderte Reibung durch spurtreues Fahren positiv aus. Alle Fahrwerke sofort einsatzbereit: Das Lenkwerk wird mit kugelgelagertem Drehteller und Deichsel geliefert, das Fahrwerk besteht aus 2 Kassetten mit Verbindungsstange.

Traglast 14 t

	Typ	JLB 7 K	JFB 7 K
Traglast	kg	7000	2 x 3500
Abmessungen der Rollen Ø x Breite	mm	85 x 85	85 x 85
Anzahl Räder	Stk.	8	8
Einbauhöhe	mm	110	110
Auflagefläche der Kassette	mm	-	170 x 170
Abmessungen der Kassette	mm	-	325 x 200
Verbindungsstange Länge	mm	-	1230
Kassetten verstellbar	mm	-	400 - 1030
Maße Lenkwerk L x B	mm	445 x 590	-
Auflagefläche Drehteller Ø	mm	150	-
Lenkstange mit Zugöse Länge	mm	1120	-
Gewicht	kg	35	27
	Artikel-Nr.	329.992	329.993



Traglast 20 t

	Typ	JL 10 K	JFB 10 K
Traglast	kg	10000	2 x 5000
Abmessungen der Rollen Ø x Breite	mm	85 x 85	85 x 85
Anzahl Räder	Stk.	12	12
Einbauhöhe	mm	110	110
Auflagefläche der Kassette	mm	-	170 x 170
Abmessungen der Kassette	mm	-	325 x 390
Verbindungsstange Länge	mm	-	1230
Kassetten verstellbar	mm	-	400 - 1030
Maße Lenkwerk L x B	mm	580 x 820	-
Auflagefläche Drehteller Ø	mm	170	-
Lenkstange mit Zugöse Länge	mm	1120	-
Gewicht	kg	56	34
	Artikel-Nr.	329.994	329.995

Traglast 28 t

	Typ	JL 14 K	JFB 14 K
Traglast	kg	14000	2 x 7000
Abmessungen der Rollen Ø x Breite	mm	85 x 85	85 x 85
Anzahl Räder	Stk.	16	16
Einbauhöhe	mm	110	110
Auflagefläche der Kassette	mm	-	170 x 170
Abmessungen der Kassette	mm	-	325 x 390
Verbindungsstange Länge	mm	-	1230
Kassetten verstellbar	mm	-	400 - 1030
Maße Lenkwerk L x B	mm	580 x 1000	-
Auflagefläche Drehteller Ø	mm	170	-
Lenkstange mit Zugöse Länge	mm	1120	-
Gewicht	kg	65	39
	Artikel-Nr.	329.996	329.997

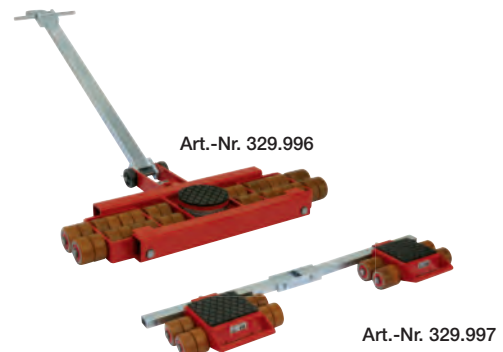



Alle Rollen sind auf Anfrage mit schwarzem Gehäuse oder in Edelstahlausführung erhältlich.

Heberollen FOOT MASTER® zum Verrollen - Lenken - Festsetzen - Nivellieren

- Der Fuß wird mittels einer Kunststoff- oder Stahlmutter manuell mit einem handelsüblichen Maulschlüssel (nicht im Lieferumfang enth.) ein- oder ausgefahren.
- Hochwertig: alle FOOT MASTER® bestehen aus einem pulverbeschichteten Aluminiumguss-Rahmen, pulverbeschichteten rechteckigen oder sechseckigen Anschraubplatten aus Stahl, sowie robusten Rollen.
- Die Produkte werden unter Einhaltung der RoHS Bedingungen 2002/95/EC und 2003/11/EC hergestellt.
- S - Typ = sechseckiger Teller mit mittiger Gewindebohrung und F - Typ = rechteckige Platte mit 4 Bohrungen für die Befestigung (Befestigungsmaterial ist im Lieferumfang enthalten)
- **Heberollen für Medizintechnik:**
Geeignet für den Temperaturbereich von -10° bis +90° C
- Die Rollen sind kugelgelagert und bestehen aus Polyurethan mit Aluminiumkern

Transport

Allgemein: Die Rollen bestehen aus Polyamid, die Maschinenfüße bei den Typen 40 bis 100 aus Polyurethan. Beim Typ GD 120 besteht der Maschinenfuß aus Polyamid und beim Typ GD 150 aus Aluminium.

Optional: Gegen Aufpreis sind die Rollen auch in antistatischer Ausführung, die Modelle 60/80/100 auch mit Polyurethan-Rolle lieferbar. Alle Rollen sind auch in gleicher Bauform mit fester Platte als Bockrolle lieferbar.

Wichtig: Die angegebenen Traglasten beziehen sich auf die Zuladung pro Stück. Beim Einsatz von 4 Rollen gleichzeitig kann auch bei guten Bodenverhältnissen maximal mit der dreifachen Zuladung gerechnet werden. (Beispiel: Typ GDR 60 mit 250 kg Traglast pro Stück ergibt maximal 750 kg Zuladung beim Einsatz von 4 Stück) Unter extremen Bodenbedingungen tragen unter Umständen zeitweise nur 2 Rollen die Last. Dies sollte bei der Auswahl durch einen Typ mit höherer Zuladung berücksichtigt werden.

Funktion:
Maschinenfuß eingezogen = Lenkrad frei zum Verrollen
Maschinenfuß ausgefahren = Maschine steht fest auf dem Boden.

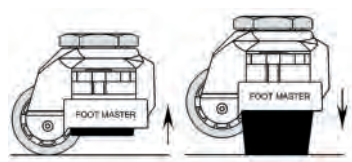

Heberollen für Medizintechnik

	Typ	GDN 60FU	GDN 60SU	GDR 60FU	GDR 60SU	GDS 100ASF	GDS 100BSF
Ausführung		Stift	Stift	Ratsche	Ratsche	mit Federung	mit Federung und Bremse
Aufnahmeplatte		rechteckig	sechseckig	rechteckig	sechseckig	rechteckig	rechteckig
Traglast	kg	250	250	250	250	100	100
Traglast empfohlen bei 4 Stück	kg	750	750	750	750	300	300
Bohrung Aufnahmeplatte	mm	4 x Ø 7	-	4 x Ø 7	-	4 x Ø 7	4 x Ø 7
Aufnahmegewinde	mm	-	M12 x 1,75 mm	-	M12 x 1,75 mm	-	-
Maße ü.a. L x B x H	mm	101 x 73 x 82	101 x 70 x 82	101 x 73 x 82	101 x 70 x 82	Einbauhöhe 160	Einbauhöhe 160
Hub	mm	10	10	10	10	-	-
Aufnahme Bohrung	mm	58	46	58	46	73	73
Laufrollen	mm	Ø 50 x 25	Ø 50 x 25	Ø 50 x 25	Ø 50 x 25	Ø 100 x 30	Ø 100 x 30
Gewicht	kg	0,8	0,8	0,8	0,8	1,2	1,5
	Artikel-Nr.	360.965	360.966	360.967	360.968	360.969	360.970

Befestigung: Stift

	Typ	GDN 40 S	GDN 40 Ss schwarz	GDN 60 S	GDN 60 Ss schwarz	GDN 80 S	GD 100 S	GD 120 S
Traglast	kg	50	50	250	250	500	750	1000
Traglast empfohlen bei 4 Stück	kg	150	150	750	750	1500	2250	3000
Stiftmaße	mm	M 8 x 1,25	M 8 x 1,25	M 12 x 1,75	M 12 x 1,75	M 12 x 1,75	M 16 x 2,0	M 16 x 2,0
Maße ü.a. L x B x H	mm	84 x 58 x 71	84 x 58 x 71	101 x 70 x 82	101 x 70 x 82	125 x 85 x 102	142,5 x 98 x 120	141,4 x 100 x 120
Hub	mm	10	10	10	10	15	12	12
Aussenkante Laufrolle bis Mitte Aufnahme	mm	51	51	61	61	77,5	90,5	89,5
Laufräder	mm	Ø 42 x 20	Ø 42 x 20	Ø 50 x 25	Ø 50 x 25	Ø 63 x 30	Ø 75 x 30	Ø 75 x 33
Aufnahmepunkt Sechskanteller	mm	40	40	46	46	65	65	65
Gewicht	kg	0,4	0,4	0,75	0,75	1,35	1,85	2,1
	Artikel-Nr.	360.950	360.940	360.951	360.941	360.953	360.955	360.957

Befestigung: Schraubplatte

	Typ	GDN 40 F	GDN 60 F	GDN 80 F	GDN 80 Fs schwarz	GD 100 F	GD 120 F	GD 150 F
Traglast	kg	50	250	500	500	750	1000	1500
Traglast empfohlen bei 4 Stück	kg	150	750	1500	1500	2250	3000	4500
Plattengröße	mm	55 x 55	73 x 73	90 x 90	90 x 90	95 x 95	95 x 95	100 x 100
Lochabstand	mm	42 x 42 x Ø 6,5	58 x 58 x Ø 7	70 x 70 x Ø 9	70 x 70 x Ø 9	70 x 70 x Ø 11	70 x 70 x Ø 11	70 x 70 x Ø 13
Maße ü.a. L x B x H	mm	84 x 55 x 71	101 x 73 x 82	125 x 90 x 102	125 x 90 x 102	142,5 x 95 x 120	141,5 x 95 x 120	178 x 100 x 132
Hub	mm	10	10	15	15	12	12	15
Aussenkante Laufrolle bis Mitte Aufnahme	mm	51	61	77,5	77,5	90,5	89,5	117
Laufräder	mm	Ø 42 x 20	Ø 50 x 25	Ø 63 x 30	Ø 63 x 30	Ø 75 x 30	Ø 75 x 33	Ø 96 x 52
Gewicht	kg	0,4	0,8	1,4	1,4	1,9	2,2	3,5
	Artikel-Nr.	360.949	360.952	360.954	360.942	360.956	360.958	360.959

**Heberollen
mit Ratschenverstellung**
Ratsche zum Anheben ohne Werkzeug

- Durch die eingebaute Ratsche kann der Maschinenfuß ohne Hilfsmittel ein- und ausgefahren werden
- Keine Suche nach dem passenden Maulschlüssel
- Kein Werkzeug geht unterwegs verloren
- Zeitersparnis, da kein Werkzeug ein- und umgesteckt werden muss
- Platzsparend, da die Ratsche nur wenige Zentimeter lang ist; der Bediener braucht keinen Freiraum für ein längeres Werkzeug. Bei Nichtgebrauch wird der Ratschenhebel in das Rollengehäuse eingeschoben und steht nicht heraus
- Ideal, wenn der Maschinenfuß häufig verfahren werden muss



Typ GDR 60 S



Typ GDR 60 F



Typ GDR 60 Ss



Typ GDR 80 Fs

Befestigung: Stift

	Typ	GDR 60 S	GDR 60 Ss schwarz	GDR 80 S
Traglast	kg	250	250	500
Traglast empfohlen bei 4 Stück	kg	750	750	1500
Stiftmaße	mm	M 12 x 1,75	M 12 x 1,75	M 12 x 1,75
Maße ü.a. L x B x H	mm	101 x 70 x 82	101 x 70 x 82	125 x 85 x 102
Hub	mm	10	10	15
Aussenkante Laufrolle bis Mitte Aufnahme	mm	61	61	77,5
Laufräder	mm	Ø 50 x 25	Ø 50 x 25	Ø 63 x 30
Aufnahmepunkt Sechskanteller	mm	46	46	65
Gewicht	kg	0,7	0,7	1,1
	Artikel-Nr.	360.945	360.944	360.946

Befestigung: Schraubplatte

	Typ	GDR 60 F	GDR 80 F	GDR 80 Fs schwarz
Traglast	kg	250	500	500
Traglast empfohlen bei 4 Stück	kg	750	1500	1500
Plattengröße	mm	73 x 73	90 x 90	90 x 90
Lochabstand	mm	58 x 58 x Ø 7	70 x 70 x Ø 9	70 x 70 x Ø 9
Maße ü.a. L x B x H	mm	101 x 73 x 82	125 x 90 x 102	125 x 90 x 102
Hub	mm	10	15	15
Aussenkante Laufrolle bis Mitte Aufnahme	mm	61	77,5	77,5
Laufräder	mm	Ø 50 x 25	Ø 63 x 30	Ø 63 x 30
Gewicht	kg	0,8	1,3	1,3
	Artikel-Nr.	360.947	360.948	360.943

www.bartels-shop.com

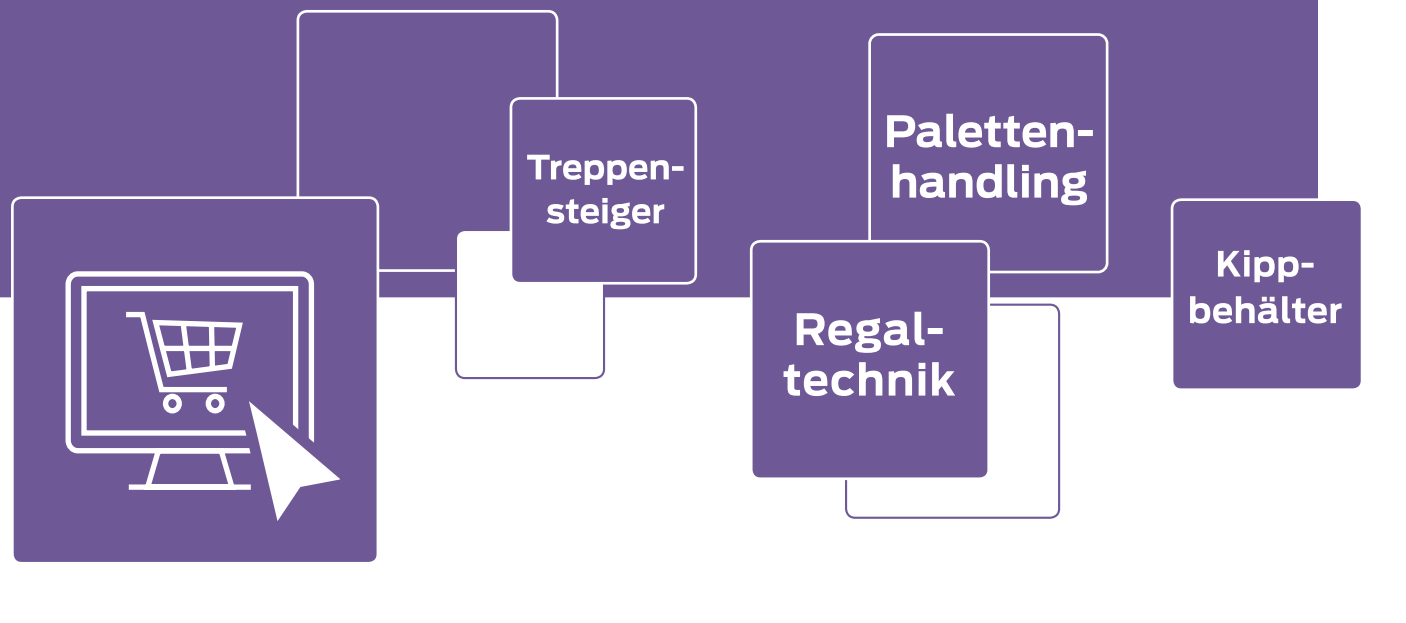

Betriebsroller



Eurokastenroller



Alu-Wagen



Magazinwagen



Industrieanhänger



Schwerlast-Hubroller



Transportfahrwerke



Räder



Rollenbahnen



Pressholzpaletten



Elektroschlepper



Unsere komplette Auswahl finden Sie in unserem Online-Shop:
www.bartels-shop.com



Aufsatzrahmen



Treppensteiger



Kunststoffpaletten



No-Nail Boxen



Alu-Sackkarren



Easy-Mover

Stapeln & Heben

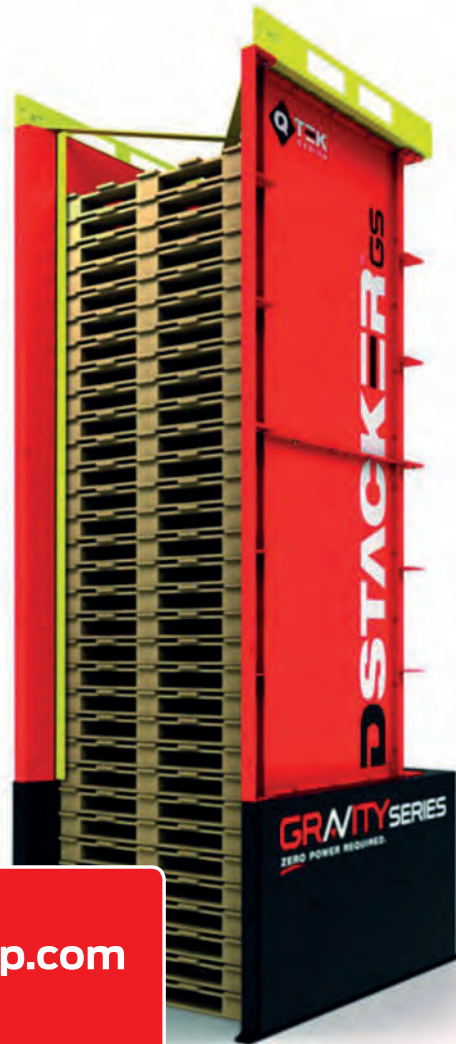

www.bartels-shop.com

**Unsere große
Auswahl finden
Sie online.**

Palettenmagazin
Art.-Nr. 346.175
Seite 182





BARTELS

Gabelhubwagen 152

Flexi-Stapler 157

Hebegeräte 158

Scherenhubwagen 165

Palettenmagazin 182

Palettenwender 183

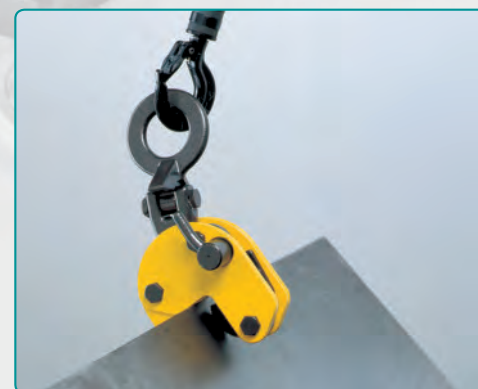
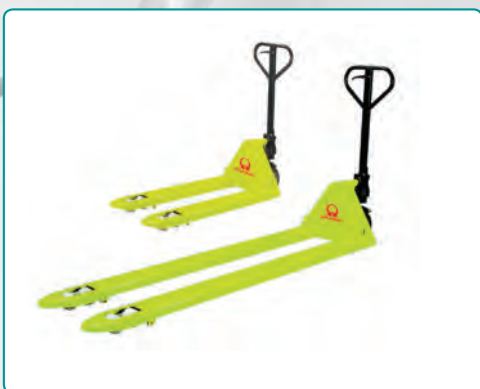

Gabelhubwagen und Mini-Hubwagen

Traglast bis 2500 kg

Hydraulischer Gabelhubwagen mit Polyurethan Gabelrollen

- Leicht zu manövrieren
- Geringe Fahrgeräusche

Ausführung: Rahmen und Gabeln in verwindungsfreier Schalenbauweise, Stabile Stahlrohrdeichsel mit Gegenlager für Schubetrieb. Hydraulische Handpumpe wartungsfrei gelagert. Bedienhebel für die Funktionen: Heben - Fahren - Senken.
Gabelrollen: Polyurethan
Farbe: Pulverbeschichtet Gelb, Deichsel Schwarz



Art.-Nr. 300.400

Typ		2114	2117	2119
Traglast	kg	200	2500	2500
Gesamtmaße L x B	mm	1540 x 540	1540 x 540	1540 x 540
Gabellänge	mm	1150	1150	1150
Gabelbreite A/A	mm	160	160	160
Tragbreite	mm	540	540	540
Hubbereich	mm	85 - 200	85 - 200	85 - 200
Lenkräder Ø	mm	200 x 50 Polyurethan	200 x 50 Polyurethan	200 x 50 Elastik-Vollgummi
Gabelrollen Ø	mm	80 x 93 Einfach-Polyurethan	80 x 70 Tandem-Polyurethan	80 x 70 Tandem-Polyurethan
Gewicht	kg	60	76	75
	Artikel-Nr.	300.400	300.403	300.404

Mini-Gabelhubwagen

mit geringer Gabelbreite von 400 mm

- Passend für kleine Displaypaletten u.ä.

Ausführung: Stabile, verwindungssteif verschweißte Stahlblech-Konstruktion, geeignet für Lasten bis 2500 kg. Räder: Vollgummi-Lenkräder Ø 200 mm, Tandem-Gabelrollen aus Nylon.
Farbe: Pulverbeschichtet grün / Deichsel schwarz.



Art.-Nr. 300.206

Typ		TEB00A00100
Traglast	kg	2500
Gabelbreite	mm	150
Gabellänge	mm	800
Gabelbreite A/A	mm	400
Gesamtlänge	mm	1200
Hubbereich	mm	85 - 200
Gewicht	kg	54
	Artikel-Nr.	300.206

Flachbett-Gabelhubwagen mit extrem niedriger Bauhöhe

- Passend für Güter mit geringer Unterfahrhöhe ab 55 mm

Ausführung: Stabile Stahlblechkonstruktion, verwindungssteif geschweißt. Räder: Polyurethan-Lenkräder Ø 200 mm, Tandem-Gabelrollen aus Stahl.
Farbe: Pulverbeschichtet grün / Deichsel schwarz.



Art.-Nr. 300.207

Typ		TNA410A0100
Traglast	kg	2000
Gabellänge	mm	1150
Gabelbreite A/A	mm	525
Gabelbreite	mm	160
Hubbereich	mm	55 - 170
Gewicht	kg	71
	Artikel-Nr.	300.207

Gabelhubwagen GS SILENCE

leise unterwegs!

- Perfekt für Anlieferungen in Wohngebieten
- Sehr leise auch bei abgesenkten Gabeln ohne Last und bei unebenen Böden
- Besonders bodenschonend, auch auf Fliesenböden

Ausführung: Stabile, verwindungssteif verschweißte Stahlblech-Konstruktion, geeignet für Lasten bis 2000 kg. Schalldruckpegel 45 db zertifiziert nach EN12053:2008: Lenkräder aus Gummi mit Alu-Innenkern Ø 200 mm, Lastrollen aus 3-fach Polyurethan.
Farbe: Pulverbeschichtet grün / Deichsel schwarz beschichtet.



Der GS SILENCE



Art.-Nr. 300.055

Typ		GS SILENCE
Traglast	kg	2000
Lenkräder	mm	Ø 200 x 50
Gesamtlänge	mm	1550
Gabelrollen	mm	Ø 80 x 30
Gabellänge	mm	1150
Gabelbreite A/A	mm	525
Gabelbreite	mm	150
Hubbereich	mm	85 - 200
Gewicht	kg	78
	Artikel-Nr.	300.055

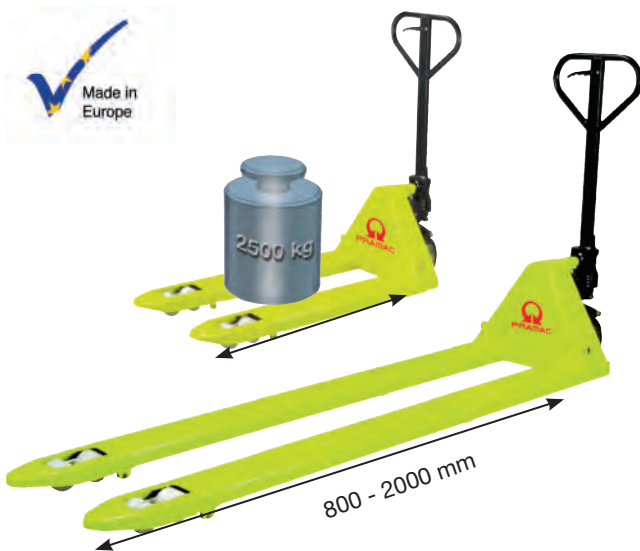

Gabelhubwagen mit Sonder-Gabellängen ab 800 mm die ideale Lösung für den sicheren, stabilen Transport

- Für Paletten in allen Größen
- Besonders leiser Lauf
- Für alle glatten Oberflächen geeignet
- leicht manövrierbar
- Reduzierung des Kraftaufwands beim Fahren durch große Räder

Ausführung: Robuste und langlebige Stahlblechkonstruktion, verwindungssteif verschweißt.
Farbe: Pulverbeschichtet grün / Deichsel schwarz.



Polyurethan-Lenkräder

Gabellänge		800 mm	800 mm	950 mm	950 mm	1500 mm	1800 mm	2000 mm
Traglast	kg	2500	2500	2500	2500	2500	2500	2500
Lenkräder Ø	mm	200 PU-Lauffläche	200 PU-Lauffläche	200 PU-Lauffläche	200 PU-Lauffläche	200 PU-Lauffläche	200 PU-Lauffläche	200 PU-Lauffläche
Gabelrollen		Einfach-Kunststoff	Tandem-Kunststoff	Einfach-Kunststoff	Tandem-Kunststoff	Tandem-Kunststoff	Tandem-Kunststoff	Tandem-Kunststoff
Gabelbreite A/A	mm	525	525	525	525	525	525	525
Hubbereich	mm	85 - 200	85 - 200	85 - 200	85 - 200	85 - 200	85 - 200	85 - 200
Gewicht	kg	57	59	59	61	112	127	134
	Artikel-Nr.	300.202	300.203	300.204	300.205	300.214	300.215	300.216

Stapeln und Heben

Gelände-Elektro-Hochhubwagen

Traglast bis 1200 kg

Gelände-Elektro-Hochhubwagen

Hubhöhe bis 16000 mm

- Palettenbreite bis zu 1.200 mm
- Traglast 1.000 oder 1.200 kg
- Ideal zur Verwendung auf unebenem Gelände
- Profilierte Bereifung
- Zwei Gabelzinken zur Palettenaufnahme
- Verstellbarer Abstand der Gabelzinken
- Bewegung auf Rollen mit selbstschmierenden Buchsen
- Verstärkte Hubdeichsel
- Starker Antriebs- und Hebemotor
- Leistungsstarke Batterie

Ausführung: Die geländegängigen Hochhubwagen mit Elektromotor sind eine spezielle Form der elektrischen Hochhubwagen. Die Geräte wurden für das Heben und Transportieren schwerer Lasten bis zu 1200 kg auf unwegsamem Untergründen, wie Schotter, Wiesen und Feldern, konzipiert. Der Gabelaußenabstand kann dank der beweglichen Gabelzinken, bis zu einer maximalen Palettenbreite von 1200 mm individuell verstellt werden. Das Modell überzeugt mit einer verstärkten Hubdeichsel. Heben Sie Lasten bis auf eine Höhe von 1600 mm und überwinden Sie damit mühelos Höhen, um beispielsweise Ware von einer Hebebühne aufzunehmen oder einen LKW zu beladen.

Die verschiedenen Gelände-Hochhubwagen dieser Baureihe verfügen je nach Modell über Antriebsmotoren mit 500 W und 2 x 500 W. Die Hubmotoren sind mit 2.500 W großzügig für den Arbeitsbereich bis 1.200 kg dimensioniert. Mit einer Batterielaufzeit von etwa 10 Stunden steht Ihnen das Gerät für lange Einsatzzeiten zur Verfügung. Geladen wird der Elektro-Geländehubwagen über das integrierte Ladegerät an jeder herkömmlichen Steckdose.



Stapeln und Heben

	Typ	1000	1200
Traglast	kg	1000	1200
Gabelabstand für Palettenbreite max.	mm	1200	1200
Maße L x B x H	mm	1900 x 1500 x 2140	1900 x 1500 x 2140
Gabellänge	mm	ET - 1000	ET - 1200
Hubhöhe max.	mm	1600	1600
Hubmotor	W	2500	2500
Motor	W	500	2 x 500
Gewicht	kg	495	525
Artikel-Nr.		350.958	350.959

Gelände-Palettenhubwagen

Hubhöhe bis 200 mm

- Hubhöhe 200 mm
- Traglast bis 1500 kg
- Für unebenes Gelände
- Profilierte Luftbereifung
- Zwei Gabelzinken zur Palettenaufnahme
- Verstellbarer Abstand der Gabelzinken
- Bewegung auf Rollen mit selbstschmierenden Buchsen
- Verstärkte Hubdeichsel
- Hydraulische Hebeanlage mit integrierter Handpumpe

Ausführung: Der geländegängige Hubwagen ist eine spezielle Form des herkömmlichen Gabelhubwagens. Er eignet sich ideal zum Heben und Transportieren schwerer Lasten bis 1500 kg auf unebenen Untergründen. Manövrieren und Transportieren Sie EURO-Paletten über Schotter, Wiesen, Felder. Aber auch auf Baustellen, in der Landwirtschaft und im Allgemeinen auf unwegsamen Untergründen sind diese Gelände-Handhubwagen eine leistungsstarke Transporthilfe.

Der Gelände-Handhubwagen ist mit einer profilierten Luftbereifung ausgestattet. Somit eignet sich das Arbeitsgerät ideal für den Einsatz auf beispielsweise Schotterplätzen und Kieswegen. Der Gabelaußenabstand kann, dank der beweglichen Gabelzinken, bis zu einer wählbaren Palettenbreite von 1000 - 1200 mm individuell ausgewählt werden. Mit einer Tragkraft von 1500 kg hebt der Gelände-Handhubwagen fast alles, was ein normaler Hubwagen mit Standardmaßen auch heben kann. Zudem überzeugt er mit einer verstärkten Hubdeichsel.



Unsere
bewährte
Auswahl finden
Sie online:

www.bartels-shop.com

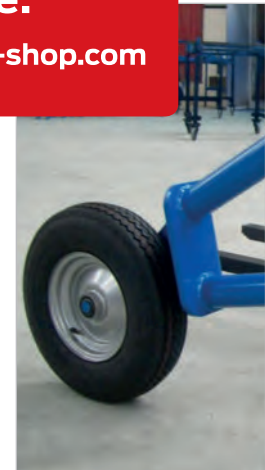

Stapeln und Heben

	Typ	NH-1	NH-2
Traglast	kg	1500	1500
Gabelabstand für Palettenbreite max.	mm	1000	1200
Maße L x B x H	mm	1413 x 1300 x 800	1413 x 1520 x 800
Gabellänge	mm	890	890
Hubhöhe max.	mm	200	200
Gewicht	kg	173	173
Artikel-Nr.		350.951	350.952

Elektrohydraulischer Stapler mit Fahrtrieb in 2 verschiedenen Mastvarianten

- Entsprechend der aktuellen Euronorm (CE)
- Ideal für den Einsatz auf kleinen bis mittleren Wegstrecken
- Zuverlässig und langlebig
- Schnell und wendig auch bei voller Last

Ausführung: Verwindungssteife Rahmenkonstruktion, gewälzte Qualitätsprofile, wartungsfreie Führungsrollen, Farbe: Pulverbeschichtet grün. Per impulsgesteuertem Fahrregler im Deichselkopf wird eine stufenlos regulierbare Fahrgeschwindigkeit ermöglicht. Sicherheitseinrichtungen wie ein Auffahrsicherheitsschalter oder seitlich angebrachte Stützräder gegen Umkippen des Gerätes gehören selbstverständlich zur Grundausstattung.

Serienmäßig mit Multifunktionsdeichsel (alle Funktionen wie z.B. Heben und Senken sind in der Deichsel. Modellreihe GX Serienmäßig mit Proportionalventil für feinfühliges Heben/Senken) Ausgestattet mit Integriertem Ladegerät und einer Starterbatterie Modell RX 10/16, Modell GX mit wartungsfreien GEL Batterien 24V / 105Ah. Besitzt einen Batterietiefentladeschutz. Einsatzdauer ca. 1-2 Stunden.

Auf Wunsch: Gegen Mehrpreis mit wartungsfreien GEL-Batterien (Modell RX 24V/50Ah) erhältlich.



Freier Hub: Die Gabeln können mit diesem System bis 1,6 m angehoben werden, ohne dass sich die Gesamthöhe des Staplers ändert. Besonders geeignet in niedrigen Hallen oder Lagerebenen.



Typ RX und GX

	Typ	RX 10/16	GX 12/25 EVO	GX 12/29 EVO
Traglast	kg	1000	1200	1200
Schwerpunkt	mm	600	600	600
Hubbereich	mm	90 - 1600	90 - 2500	90 - 2900
Freier Hub	mm	1510	-	-
Gabellänge	mm	1153	1150	1150
Gabelzinkenmaße	mm	150 x 60	150 x 70	150 x 70
Gesamtlänge	mm	1675	1760	1760
Gesamtbreite	mm	794	800	800
Bauhöhe min.	mm	1970	1787	1987
Bauhöhe max.	mm	1970	2992	3392
Wenderadius Wa	mm	1344	1430	1430
Gangbreite min.	mm	2120	2210	2210
Fahren mit / ohne Last	km/h	3,7 / 4,3	4,7 / 5,2	4,7 / 5,2
Heben mit / ohne Last	m/s	0,11 / 0,18	0,11 / 0,19	0,11 / 0,19
Senken mit / ohne Last	m/s	0,18 / 0,18	0,25 / 0,3	0,25 / 0,3
Steigung mit / ohne Last	%	5 / 10	5 / 10	5 / 10
Radstand	mm	1165	1234	1234
Stützrollen-Ø	mm	125 x 45	100 x 38	100 x 38
Gabelrollen-Ø	mm	82 x 70	82 x 70	82 x 70
Hubmotor	kW	2,2	2,2	2,2
Fahrmotor	kW	0,35	0,7	0,7
Batterie		2 x 12 V / 70 Ah	2 x 12 V / 105 Ah	2 x 12 V / 105 Ah
Ladegerät		24 V / 10 A	24 V / 13 A	24 V / 13 A
Gewicht	kg	363	570	585
	Artikel-Nr.	307.075	307.066	307.067

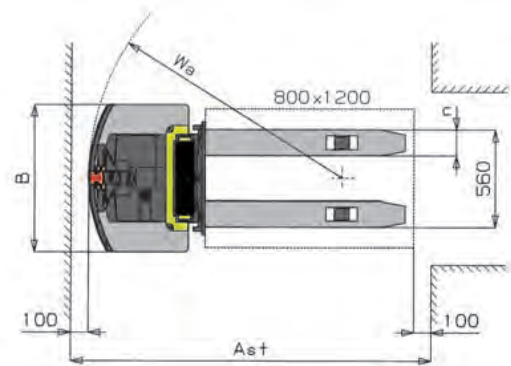

Art.-Nr. 307.088 im Einsatz am Bartels Wabenregal



**Flexi-Stapler Typ LEV
breitenverstellbar**

- Der Stapler, der auf Wunsch in die Breite wächst
- Der sich unterschiedlich breiten Lasten anpasst
- Der Lasten - ohne Paletten - vom Boden aufnimmt - an seitlichen Halterungen oder sonstigen Angreifmöglichkeiten

Ausführung: Solide Stahlkonstruktion, Breitenverstellbarkeit durch Zahnstangengewinde und Kettentrieb, 3-fach geführt. Automatische Blockierung, Hub über Fußhydraulik bzw. Elektro-Batterie, regulierbares Ablassventil, inkl. aufsteckbarer Z-Gabel für Bodenaufnahme- bzw. Untergreifarme. 2 Lenkrollen Nylon, Ø 125 mm sowie Prätzen- / Tandemrollen Ø 80 mm. (Charles Lebre-Patent)

Art.-Nr. 302.205



mit V-Gabeln

 LEV 300 mit Gabeln
für halbe Paletten

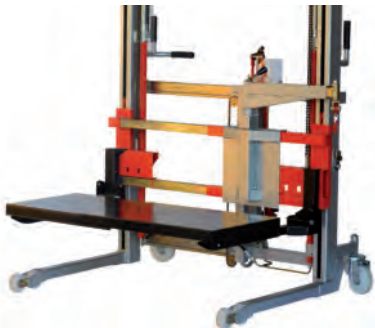
Weitere optionale Ausführungen

 Art.-Nr. 302.206 mit ausziehbarer Platte
Plattenmaße: Breite 640 - 1140 mm
Tiefe 460 mm

 Art.-Nr. 302.207 mit Fahrtrieb und fester
Platte (Abb. nicht breitenverstellbar)

 Art.-Nr. 302.208 mit Fasskipper
für Fass-Ø 310 - 600 mm

 LEV 600 M mit dreifach verstellbaren
Kranausleger (Traglast 400-200-100 kg)

**Unsere
komplette
Auswahl finden
Sie online:
www.bartels-shop.com**

Stapeln und Heben

MINILIFT SELECTIVE

Minilift Selective Universelle Hebehilfe mit 6 verschiedenen Lastaufnahmen

- Hebemechanismus mit wartungsarmem Spindeltrieb
- Integrierte Motorbremse
- Zwei-Geschwindigkeits-Fernbedienung serienmäßig voreingestellt auf: 100 % / 50 % Hebe- und Senkgeschwindigkeit
- Zentraler Bremsbügel (Bremsse fest, Arretierung in Fahrtrichtung, Freilauf der Räder)
- Ergonomischer, höhenverstellbarer Schiebebügel
- Zentraler Bremsbügel (Bremsse fest; Arretierung in Fahrtrichtung; Freilauf der Räder)
- Akkupack ist werkzeuglos wechselbar
- In 3 verschiedene Bauhöhen erhältlich

Ausführung: Hebemechanismus über einen wartungsfreien Spindeltrieb, sicheres Handling gewährleistet durch serienmäßige Rutschkupplung (Freilauf), Motorbremse für genaues Positionieren und Halten bei voller Beladung; höhenverstellbarer Schiebebügel mit Handschutz; Powerpack 24 V 7,2 Ah inkl. Intelligentem Ladegerät.



Lastaufnahmen:

Edelstahldorn



Ausleger



Plattform 1 vorn angeschragt



Plattform 2



Plattform 3 inkl. Ladehilfsrollen



V-Block



Abb. zeigt Plattform 1 und V-Block

Minilift SELECTIVE S

	Typ	Inkl. Edelstahldorn	Inkl. Ausleger	Inkl. Plattform 1	Inkl. Plattform 2	Inkl. Plattform 3	Inkl. V-Block
Maße Zubehör	mm	L: 500 x Ø: 60	L: 450	L: 480 x B: 300	L: 400 x B: 600	L: 400 x B: 600	L: 300 x B: 340
Max. Nutzlast	kg	80	am Lasthaken: 90	100	100	100	mit Plattform1: 100
Hubweg	mm	1150	1150	1150	1150	1150	1150
Gesamthöhe	mm	1625	1625	1625	1625	1625	1625
Gesamtbreite	mm	550	550	550	550	550	550
Breite (Innenkante Fahrwerk)	mm	430	430	430	430	430	430
Motorleistung	W	400	400	400	400	400	400
Betriebsspannung	V	24	24	24	24	24	24
Akkukapazität	Ah	10	10	10	10	10	10
Hubgeschwindigkeit (100%/50%)	mm/s	80/40	80/40	80/40	80/40	80/40	80/40
Unterfahrhöhe	mm	88	88	88	88	88	88
Untertlänge	mm	500	500	500	500	500	500
Nutzlast Gerät ohne Zubehör	mm	125	125	125	125	125	125
Gewicht	kg	50	50	50	50	50	50
Artikel-Nr.		302.975	302.976	302.977	302.978	302.979	302.980

Minilift SELECTIVE M

	Typ	Inkl. Edelstahldorn	Inkl. Ausleger	Inkl. Plattform 1	Inkl. Plattform 2	Inkl. Plattform 3	Inkl. V-Block
Maße Zubehör	mm	L: 500 x Ø: 60	L: 450	L: 480 x B: 300	L: 400 x B: 600	L: 400 x B: 600	L: 300 x B: 340
Max. Nutzlast	kg	80	am Lasthaken: 90	100	100	100	mit Plattform1: 100
Hubweg	mm	1500	1500	1500	1500	1500	1500
Gesamthöhe	mm	1975	1975	1975	1975	1975	1975
Gesamtbreite	mm	550	550	550	550	550	550
Breite (Innenkante Fahrwerk)	mm	430	430	430	430	430	430
Motorleistung	W	400	400	400	400	400	400
Betriebsspannung	V	24	24	24	24	24	24
Akkukapazität	Ah	10	10	10	10	10	10
Hubgeschwindigkeit (100%/50%)	mm/s	80/40	80/40	80/40	80/40	80/40	80/40
Unterfahrhöhe	mm	88	88	88	88	88	88
Untertlänge	mm	500	500	500	500	500	500
Nutzlast Gerät ohne Zubehör	mm	125	125	125	125	125	125
Gewicht	kg	50	50	50	50	50	50
Artikel-Nr.		302.981	302.982	302.983	302.984	302.985	302.986

Minilift SELECTIVE L

	Typ	Inkl. Edelstahldorn	Inkl. Ausleger	Inkl. Plattform 1	Inkl. Plattform 2	Inkl. Plattform 3	Inkl. V-Block
Maße Zubehör	mm	L: 500 x Ø: 60	L: 450	L: 480 x B: 300	L: 400 x B: 600	L: 400 x B: 600	L: 300 x B: 340
Max. Nutzlast	kg	80	am Lasthaken: 90	100	100	100	mit Plattform1: 100
Hubweg	mm	1850	1850	1850	1850	1850	1850
Gesamthöhe	mm	2325	2325	2325	2325	2325	2325
Gesamtbreite	mm	550	550	550	550	550	550
Breite (Innenkante Fahrwerk)	mm	430	430	430	430	430	430
Motorleistung	W	400	400	400	400	400	400
Betriebsspannung	V	24	24	24	24	24	24
Akkukapazität	Ah	10	10	10	10	10	10
Hubgeschwindigkeit (100%/50%)	mm/s	80/40	80/40	80/40	80/40	80/40	80/40
Unterfahrhöhe	mm	88	88	88	88	88	88
Untertlänge	mm	500	500	500	500	500	500
Nutzlast Gerät ohne Zubehör	mm	125	125	125	125	125	125
Gewicht	kg	50	50	50	50	50	50
Artikel-Nr.		302.987	302.988	302.989	302.990	302.991	302.992

Hubkarre

Traglast bis 250 kg



Ausführung mit Vollgummirädern und einer Plattform für den universellen Einsatz

Die auf beide Räder wirkende Feststellbremse mit Fußbedienung gewährleistet Standsicherheit

**Mehrpreis für Plattform
500 x 550 mm**

Artikel-Nr.
302.383



Ausführung mit Gabelaufnahme für Transport- und Sichtlagerkästen mit 300 mm Breite



Ausführung mit Aufnahmedorn für Rollenkerne u.ä.

Hubkarre

mit Lastaufnahmen für jeden Anwendungszweck

- Ergonomie: Schont den Rücken und Gelenke Ihrer Mitarbeiter durch leichtes Heben und Transportieren.
- Flexibilität: Passt sich dank verschiedener Lastaufnahmen und geringer Bauhöhe an nahezu jede Aufgabe an.
- Sicherheit: Die selbsthemmende Bremse sorgt für sicheren Halt in jeder Position und verhindert unbeabsichtigtes Absinken.
- Einfach: Einfaches Heben und Senken per Handkurbel.
- Stabilität: Die robuste Konstruktion und die Feststellbremse garantieren sicheren Stand auch bei schweren Lasten.
- Effizienz: Spart Zeit und Ressourcen durch schnelles und präzises Heben und Senken.

Ausführung: Solide Stahlprofilkonstruktion, Lastaufnahme wahlweise als Plattform, als Gabelaufnahme oder Lastdorn erhältlich.
 Räder: Mit Vollgummi- oder Luftbereifung lieferbar. Hubfunktion durch selbsthemmende Sicherheitswinde. Kraftübertragung über Präzisions-Rollenkette, Feststellbremse mit Fußbedienung.
 Farbe: Hochwertige Pulverbeschichtung, standardmäßig in RAL 1028, Melonengelb. Anbauteile in Schwarzgrau RAL 7021.

Ausführung mit	Bereifung	Plattform				Gabel		Lastdorn	
		Vollgummi	Luft	Vollgummi	Luft	Vollgummi	Luft	Vollgummi	Luft
Traglast	kg	150	150	250	250	150	150	150	150
Hubhöhe	mm	1200	1200	1200	1200	1200	1200	1200	1200
gesenkte Höhe ca.	mm	80	80	80	80	80	80	100	100
Plattform L x B	mm	500 x 460	500 x 460	500 x 460	500 x 460	-	-	-	-
Gabellänge	mm	-	-	-	-	450	450	-	-
Gabelweite	mm	-	-	-	-	300	300	-	-
Lastdorn L x Ø	mm	-	-	-	-	-	-	600 x Ø 48	600 x Ø 48
Maße L x B x H	mm	800 x 560 x 1540	800 x 560 x 1540	800 x 560 x 1540	800 x 560 x 1540	790 x 560 x 1540	790 x 560 x 1540	895 x 560 x 1540	895 x 560 x 1540
Hub / Kurbelumdrehung	mm	100	100	100	100	100	100	100	100
Pratzenrollen	mm	30 x 20	30 x 20	30 x 20	30 x 20	30 x 20	30 x 20	30 x 20	30 x 20
Räder	mm	Ø 250 x 60	Ø 260 x 85	Ø 250 x 60	Ø 260 x 85	Ø 250 x 60	Ø 260 x 85	Ø 250 x 60	Ø 260 x 85
Gewicht	kg	49	49	49	49	49	49	49	49
	Artikel-Nr.	302.304	302.305	302.381	302.382	302.306	302.307	302.308	302.309



Ausführung mit Gabelaufnahme für Transport- und Sichtlagerkästen mit 300 mm Breite

Ausführung mit Aufnahmedorn für Spulen usw.



Unsere komplette Auswahl finden Sie online:

www.bartels-shop.com

Materialheber

mit Lastaufnahmen für jeden Anwendungszweck

- **Ergonomie:** Schont den Rücken und Gelenke Ihrer Mitarbeiter durch leichtes Heben und Transportieren.
- **Flexibilität:** Passt sich dank verschiedener Lastaufnahmen und geringer Bauhöhe an nahezu jede Aufgabe an.
- **Sicherheit:** Die selbsthemmende Bremse sorgt für sicheren Halt in jeder Position und verhindert unbeabsichtigtes Absenken.
- **Einfach:** Einfaches Heben und Senken per Handkurbel.
- **Stabilität:** Die robuste Konstruktion und die Feststellbremse garantieren sicheren Stand auch bei schweren Lasten.
- **Effizienz:** Spart Zeit und Ressourcen durch schnelles und präzises Heben und Senken.

Ausführung: Solide Stahlprofilkonstruktion, Lastaufnahme wahlweise als Plattform, als Gabelaufnahme oder Lastdorn erhältlich.
Räder: Mit TPE- oder Polyamidbereifung lieferbar. Hubfunktion durch selbsthemmende Sicherheitswinde. Kraftübertragung über Präzisions-Rollenkette, 2 Lenkrollen mit Feststeller, Radnaben mit Kugellager 2 Pratzenrollen.

Farbe: Hochwertige Pulverbeschichtung, standardmäßig in RAL 1028, Melonengelb. Anbauteile in Schwarzgrau RAL 7021.

Typ 302.090 mit 900 mm Hubhöhe



Mehrpriis für Plattform 500 x 550 mm

Artikel-Nr.
302.383

Stapeln und Heben

Ausführung mit	Bereifung	Plattform				Gabel		Lastdorn	
		TPE	Polyamid	TPE	Polyamid	TPE	Polyamid	TPE	Polyamid
Traglast	kg	150	150	250	250	150	150	150	150
Hubhöhe	mm	1205	1205	1205	1205	1205	1205	1222	1222
gesenkte Höhe ca.	mm	83	83	83	83	81	81	100	100
Plattform L x B	mm	500 x 460	500 x 460	500 x 460	500 x 460	-	-	-	-
Gabellänge	mm	-	-	-	-	450	450	-	-
Gabelweite	mm	-	-	-	-	300	300	-	-
Lastdorn L x Ø	mm	-	-	-	-	-	-	595 x Ø 48	595 x Ø 48
Maße L x B x H	mm	790 x 542 x 1540	790 x 542 x 1540	790 x 542 x 1540	790 x 542 x 1540	803 x 542 x 1540	803 x 542 x 1540	920 x 542 x 1540	920 x 542 x 1540
Hub / Kurbelumdrehung	mm	100	100	100	100	100	100	100	100
Pratzenrollen	mm	65 x 30	65 x 30	65 x 30	65 x 30	65 x 30	65 x 30	65 x 30	65 x 30
Räder	mm	Ø 125 x 36	Ø 125 x 38	Ø 125 x 36	Ø 125 x 38	Ø 125 x 36	Ø 125 x 38	Ø 125 x 36	Ø 125 x 36
Gewicht	kg	48	48	48	48	43	43	43	43
	Artikel-Nr.	302.340	302.341	302.346	302.347	302.342	302.343	302.344	302.345

Elektrischer Montagelift

ideal für die Montage von Deckenelementen und Klimaanlage

- Not-Aus-Taste
- Sekundenschnell einsatzbereit
- Fernbedienung mit variabler Geschwindigkeit
- Automatische Rutschkupplung
- Drehende Plattform um 360° mit Schraube zur Fixierung
- Vier einstellbare Beine
- Typ 520 mit Rädern ausgerüstet

Ausführung: Überall wo Überkopfarbeiten durchgeführt werden müssen, kommt der Montagelift zum Einsatz. Der tragbare Montagelift eignet sich daher optimal zur sicheren Montage von Deckenelementen, Klimaanlage, Stahlträgern und vielem mehr. Er lässt sich in sekundenschnelle ohne Werkzeug aufstellen.

Zubehör für Typ 340

Typ	Rollen	Plattformverlängerung
	4 Stück Räder für die Stützfüße + 1 Stück Rad für den Mast	Maße 2 x 380 mm Vergrößert die Abstellfläche der Plattform
Artikel-Nr.	330.156	330.158



Art.-Nr.
330.148



Art.-Nr.
330.155

		Typ 340	Typ 520
Traglast	kg	130 kg bei 3,0 m Lifthöhe 120 kg bei 3,3 m Lifthöhe	140 kg bei 3 m 130 kg bei 4 m 90 kg bei 4,9 m Lifthöhe
Maße L x B		offen 1,1 x 1,1 m	offen 1,4 x 1,5 m
Max. Höhe		3,3	4,9
Motor		230 Volt	230 Volt
Gewicht	kg	21	38
	Artikel-Nr.	330.148	330.155

Manueller Montagelift

ideal für den Transport von Langgut

- Einfacher Transport, da Beine hochgeklappt werden können
- Einstellbare Ausleger und Lastgabel
- Große Transporträder Ø 250 mm für leichte Manövrierfähigkeit
- Inkl. Lastgabel und Rohrablage

Ausführung: Robuste, langlebige Ausführung für härteste Einsatzbedingungen, manuelle Seilwinde mit automatischer Bremse. Beine mit Lenkrollen und Bremse.



		Lift BD 1
Traglast		180 kg
Maße B x H x T	mm	778 x 1169 x 920
Rad-Ø	mm	250
Gewicht	kg	55
	Artikel-Nr.	330.147

Elektrischer Montagelift Typ CA 400

- Not-Aus-Taste
- Fernbedienung mit variabler Geschwindigkeit
- Automatische Rutschkupplung
- Drehende Plattform um 360° mit Schraube zur Fixierung
- Vier einstellbare Beine
- Mit Rädern ausgerüstet

		Typ CA 400
Traglast		150 kg bei 4 m
Maße L x B		offen 1 x 1 Wandmontage 1,5 x 0,8 m
Max. Höhe		4 m
Gewicht	kg	66
	Artikel-Nr.	330.149



Elektrischer Glaslift Typ CA 400 GL ideal für die Glasmontage

Hebegerät

- In Sekunden aufgestellt und das ohne Werkzeug.
- Traglast von 120 kg mit Gleitschienen.
- Die vier Stützen mit Rädern können variable eingestellt werden.
- Kann auf Treppen und auch bei Unebenheiten eingesetzt werden.
- Vier Transporträder und ein Handgriff um den Transport zu erleichtern.

Elektromotor

- Not-Aus-Taste
- Spannung 230 V / 4 A
- Wechselstrom 50/60 Hz mit regelbarer Hebe- und Senkgeschwindigkeit
- Handbetrieb möglich (Kurbel für stromlosen Betrieb wird mitgeliefert)
- Automatische Rutschkupplung

Glasaufnahme aus Aluminium mit Handpumpe

- Dreh-Knickgelenke mit enormer Beweglichkeit (einstellbar bis 90°)
- Saugheber für VSG-Scheiben mit eingebauter Handpumpe
- Hohe Sicherheit
- Visuelle Kontrolle des Vakuums
- Saugscheibe 200 mm

Ausführung: Der Lift wurde für die Montage von Gläser für Wintergärten und Fassaden entwickelt. Der Mast besteht aus robustem Aluminium, dadurch ist der Lastlift leicht tragbar und für den sofortigen Einsatz bereit. CA 400 GL besteht aus nur zwei Komponenten: dem Hebegerät und der Glasaufnahme.

		Typ CA 400 GL
Traglast	kg	120
Maße L x B	mm	geschlossen 550 x 650
Max. Höhe	m	4,2
Motor		230 V / 4 A
Gewicht	kg	66
	Artikel-Nr.	330.146



Mobillifter ML-120

Traglast 120 kg

Mobillifter

elektrisches Kippen

- Max. Plattengröße 2100 x 3200 mm
- Stapeln bis zu Palettenhöhen von 1600 mm
- Unter Last stufenlos höhenverstellbar
- Hub elektrisch betrieben
- Elektrisches Kippen vorwärts und rückwärts bis 90°
- Drehen um und gegen den Uhrzeigersinn um 180°
- Drehwinkel des Kopfgelenks 360°
- Mit 6 leistungsstarken Sauggreifern mit Tastventilen (210 mm)
- Sauggreifer in der Breite einstellbar
- Automatische Vakuumeinheit mit Vakuumpumpe
- Fahrbares Untergestell
- Praktische Schiebbestange
- Funkfernbedienung

Ausführung: Hebt mühelos Lasten und bewältigt Plattengrößen bis zu 2100 x 3200 mm. Elektrische Höhenverstellung bis 1600 mm, stufenloses Kippen bis 90° und 360°-Drehung des Kopfgelenks ermöglichen ein präzises Manövrieren auch auf engstem Raum. Automatische Vakuumeinheit mit Sauggreifern und Tastventilen sorgt für sicheres Greifen und Transportieren der Platten.

Komfortable Bedienung: Funkfernbedienung für intuitive Steuerung und praktische Schiebbestange für einfaches Manövrieren.

Fahrbares Untergestell mit Lenkrollen und Feststellbremse garantiert Mobilität und Standsicherheit.

Die robuste Konstruktion und die vielseitigen Funktionen des Mobillifters machen ihn zu einem unverzichtbaren Helfer in der Lagerhaltung, Produktion und im Bauwesen. Mit dem Mobillifter steigern Sie Ihre Produktivität und Arbeitssicherheit!

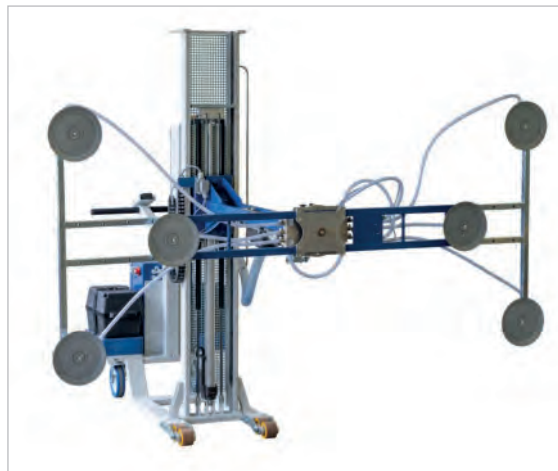

Stapeln und Heben

	Typ	Mobillifter ML-120
Traglast	kg	120
Höhenverstellbereich	mm	bis max. 1.600
Maße L x B x H	mm	2680 x 2090 x 1710
Kippbereich (vertikal)	mm	-90° bis +90°
Schwenkbereich (horizontal)		-85° / 0° / +85° (jeweils einrastbar)
Rotationsbereich (frontal)		0 bis 270° (in 90° Schritten einrastbar)
Max. zu hebende Plattengröße	mm	2100 x 3200
Stellmotoren		2 x 24 VDC Linearantrieb Linak Typ LA 36
Batterien		2 x 12 V / 110 Ah (ca. 10 Std)
Hubwagenrollen vorne	mm	4 x Ø 82
Lenkrollen mit Bremse hinten	mm	2 x Ø 200
Gewicht	kg	440
Artikel-Nr.		331.600

Hydraulischer Scherenhubtischwagen

Traglast bis 1000 kg

- Mit Einfach-Schere
- Mobiler Arbeitsplatz
- Betätigung über Fußpedal



Ausführung: Profilstahl-/Stahlblech-Konstruktion. Kräftiger Rohrschiebebügel. Hydraulikpumpe mit verchromten Kolben. Betätigung über Fußpedal. Senkventil über Handhebel feinfühlig zu betätigen. Plattform 50 mm hoch. 2 Lenk- und 2 Bockrollen, Räder Polyurethan-Bereifung, Lenkrollen mit Feststeller. Farbe: Pulverbeschichtet anthrazitgrau RAL 7016.

Typ		6831	6832	6833	6834	6835
Traglast	kg	150	250	500	750	1000
Maße L x B	mm	930 x 450	1020 x 500	1275 x 520	1275 x 520	1275 x 520
Nutzfläche L x B	mm	700 x 450	830 x 500	1010 x 520	1010 x 520	1010 x 520
Hubbereich	mm	265 - 755	330 - 910	435 - 1000	442 - 1000	4450 - 950
Rad-Ø	mm	100	125	150	150	150
Gewicht	kg	41	78	118	120	137
	Artikel-Nr.	300.419	300.420	300.421	300.422	300.423



Art.-Nr. 300.421-300.423



Art.-Nr. 300.419



Art.-Nr. 300.420

Stapeln und Heben

Unsere komplette Auswahl finden Sie in unserem Online-Shop:

www.bartels-shop.com



Scherenhubtisch bis 2000 kg Traglast



Hydraulischer Scherenhubtisch

- Zum Heben von Lasten
- Zum Beschicken von Maschinen
- Entspricht CE-Richtlinien
- Robust, präzise, langlebig und preiswert

Ausführung: Optimierte Konstruktion, frei oder in Grube aufstellbar, stabiler Ober- und Unterrahmen, Glattblech-Plattform, Rohrbruchsicherung und Elektro-Sperrventile am Zylinder, stabile wartungsfreie Lagerung der Scherenachsen, verwindungsfreie, robuste Scherenkonstruktion, Kontakteleiste an Plattform, Inspektionsstütze, Elektrohydraulik, 400 V Betriebsspannung, Steuerspannung 24 V DC, Totmannsteuerung mit Handtaster an 3-m-Kabel, ED für Aggregate und Ventile 10%, Farbe: Grundiert und kunstharzlackiert in Blau RAL 5015.

Auf Wunsch: Auch andere Größen und Ausführungen (z. B. als Kipptisch) möglich - bitte anfragen!



Bei Auftrag werden Beschreibung und Einbaupläne mitgeliefert!

	Standardpaket	Grubenpaket
Betriebsspannung 400 V	X	Auf Anfrage
Steuerspannung 24 V DC	X	
Totmannsteuerung, Handtaster	X	
ED für Aggregat und Ventile 10%	X	
Endschalter oben		
Tischplatte aus Glattblech	X	
Tischplatte aus Tränenblech		
Inspektionsöffnung in der Tischplatte		
Farbe: blau RAL 5015	X	

Traglast 1000 kg

	Typ	ELS 1-8-1	ELS 1-8-4	ELS 1-10-5	ELS 1-10-8	ELS 1-13-9	ELS 1-13-12	ELS 1-16-13	ELS 1-16-14	ELS 1-16-19
Traglast	kg	1000	1000	1000	1000	1000	1000	1000	1000	1000
Tischplattform LxB	mm	1250 x 800	1400 x 1000	1500 x 800	1700 x 1000	2000 x 1000	2300 x 1250	2500 x 1000	2500 x 1250	3000 x 2000
Unterrahmen	mm	1250 x 750	1250 x 750	1500 x 750	1500 x 750	2000 x 900	2000 x 900	2500 x 900	2500 x 900	2500 x 1500
Bauhöhe	mm	180	180	200	200	200	200	220	220	280
Nutzhub	mm	800	800	1000	1000	1300	1300	1600	1600	1600
Hubbereich	mm	180 - 980	180 - 980	200 - 1200	200 - 1200	200 - 1500	200 - 1500	220 - 1820	220 - 1820	280 - 1880
Hubzeit	sek	17	17	14	14	18	18	30	30	34
Motor	kW	1,1	1,1	2,3	2,3	2,3	2,3	2,3	2,3	2,9
	Artikel-Nr.	331.401	331.404	331.406	331.409	331.411	331.414	331.416	331.417	331.419

Traglast 2000 kg

	Typ	ELS 2-8-1	ELS 2-8-4	ELS 2-10-5	ELS 2-10-8	ELS 2-13-9	ELS 2-13-12	ELS 2-16-13	ELS 2-16-14	ELS 2-16-19
Traglast	kg	2000	2000	2000	2000	2000	2000	2000	2000	2000
Tischplattform LxB	mm	1250 x 800	1400 x 1000	1500 x 800	1700 x 1000	2000 x 1000	2300 x 1250	2500 x 1000	2500 x 1250	3000 x 2000
Unterrahmen	mm	1250 x 750	1250 x 750	1500 x 750	1500 x 750	2000 x 900	2000 x 900	2500 x 900	2500 x 900	2500 x 1500
Bauhöhe	mm	200	200	230	230	260	260	300	300	350
Nutzhub	mm	800	800	1000	1000	1300	1300	1600	1600	1600
Hubbereich	mm	200 - 1000	200 - 1000	230 - 1230	230 - 1230	260 - 1560	260 - 1560	300 - 1900	300 - 1900	350 - 1950
Hubzeit	sek	17	17	27	27	21	21	34	34	34
Motor	kW	2,3	2,3	2,3	2,3	2,9	2,9	2,9	2,9	2,9
	Artikel-Nr.	331.421	331.424	331.426	331.429	331.431	331.434	331.436	331.437	331.439

Blechgreifer TBS plus
mit Schwenköse und Sicherheitsarretierung



- Für Oberflächenhärte bis HRC 30
- Bietet absolute Griffsicherheit
- Durch die Sicherheitsarretierung bleibt die aufgenommene Last auch ohne Zugbelastung angeklemt
- Auch beim Schrägzug (z.B. bei großformatigen Blechen mittels 2-strängigem Gehänge) ist immer eine ausreichende Klemmkraft vorhanden!
- Ideal zum Transport von Blechen und zum Wenden von Stahl- und Schweißkonstruktionen geeignet

Die Traglastangaben gelten für den senkrechten Anschlag, bei Schrägzug reduziert sich die Tragfähigkeit. Die Mindestlast beträgt 10 % der angegebenen Traglast!

	Typ	TBS plus 1,0	TBS plus 2,0	TBS plus 3,0
Traglast	kg	1000	2000	3000
Greifbereich	mm	0-20	0-32	0-32
Bauhöhe	mm	270	382	382
Hakenöse Ø	mm	50	80	80
Gewicht	kg	3,2	9,4	9,4
	Artikel-Nr.	351.060	351.061	351.062



Rundmaterialgreifer TRU
mit oder ohne Schutzbelag lieferbar

- Sicheres Heben von Rohren und Rundmaterial bis Ø 600 mm
- Schutzbelag für Material mit empfindlichen Oberflächen geeignet
- Kompakte Bauweise

Der Schutzbelag verhindert nur dann ein Lastrutschen, wenn die Materialoberfläche sauber und trocken ist und weder Öl noch Fett aufweist.

ohne Schutzbelag

Typ	Traglast	Greifbereich	Gewicht	Artikel-Nr.
	kg	mm	kg	
TRU 0,1/150	100	50 - 150	3,9	351.020
TRU 0,5/200	500	35 - 200	13,6	351.025
TRU 1,0/200	1000	35 - 200	16,4	351.049
TRU 1,5/300	1500	80 - 300	29	351.026
TRU 3,0/300	3000	80 - 300	50,7	351.027
TRU 4,0/600	4000	200 - 600	204	351.028

mit Schutzbelag (5 mm dick)

Typ	Traglast	Greifbereich	Gewicht	Artikel-Nr.
	kg	mm	kg	
TRU 0,1/150S	100	50 - 150	3,9	351.054
TRU 0,5/200 S	500	35 - 200	13,6	351.055
TRU 1,0/200 S	1000	35 - 200	16,4	351.056
TRU 1,5/300 S	1500	80 - 300	29	351.057
TRU 3,0/300 S	3000	80 - 300	50,7	351.058
TRU 4,0/600 S	4000	200 - 600	204	351.059

Unsere komplette Auswahl finden Sie in unserem Online-Shop:

www.bartels-shop.com



Stapeln und

Unsere komplette Auswahl finden Sie online:
www.bartels-shop.com

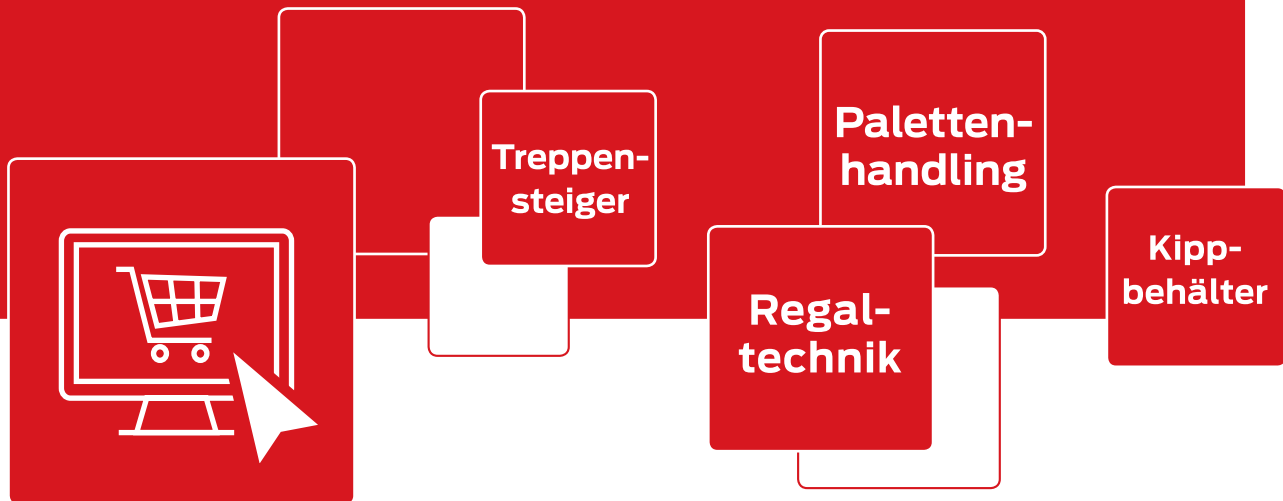

Permanent Lasthebemagnete FX

- Das geringe Gewicht und die kompakte, robuste Konstruktion machen den Lasthebemagneten zum perfekten Werkzeug für Ihre Anforderungen.
- Der Permanent-Lasthebemagnet ist die perfekte Wahl für eine Vielzahl von Anwendungen und liefert erstklassige Ergebnisse bei großem Luftspalt sowie Flach- und Rundmaterial.
- Der Lasthebemagnet ist ein echtes Multitalent und in vielen Bereichen einsetzbar, zum Beispiel in der Fertigungsindustrie, in Werften, Lagern oder in der Transport- und Fördertechnik.
- Der Lasthebemagnet ist die ideale Lösung, um Ihre Arbeitsprozesse zu vereinfachen und die Zeit beim Be- und Entladen zu verkürzen!

Ausführung: Massives, vernickeltes Statorgehäuse. Mit Kranöse. Vernickelte, kugelgelagerte Monoblock-Magnetwelle, staubgeschütztes Kugellager. Single-Magnetsystem mit Hochenergiemagnet, Schalthebel mit Einhandmechanik, selbstbremsender und rückschlagfreier Schalthebel, Schaltknauf mit Sicherheitsrille.



Stapeln und Heben

	Typ	150	300	600	800	1000	1500	2000	3000
Traglast	kg	150	300	600	800	1000	1500	2000	3000
Tragfähigkeit rund	mm	Ø 50 - 200	Ø 50 - 300	Ø 80 - 400	Ø 80 - 400	Ø 100 - 450	Ø 100 - 450	Ø 120 - 600	Ø 250 - 600
	kg	75	150	300	400	500	750	1.000	1.500
Flachmaterial ab	mm	2	4	6	6	10	10	15	15
Max. Tragfähigkeit ab	mm	8	15	20	20	25	25	50	50
Maße L x B x H	mm	161 x 64 x 60	205 x 87 x 78	288 x 112 x 94	348 x 112 x 94	361 x 152 x 120	485 x 152 x 120	472 x 228 x 169	648 x 228 x 169
Höhe mit Kranöse	mm	124	158	189	189	240	240	313	313
Länge Schalthebel	mm	136	190	228	228	261	261	409	534
Max. Betriebstemperatur	°C	80	80	80	80	80	80	80	80
Gewicht	kg	3,6	8,4	19	23	42	61	115	166
	Artikel-Nr.	351.650	351.651	351.652	351.653	351.654	351.655	351.656	351.657

Vacuboy Mini Akku

Ausführung: Komplett aufgebaut mit Sicherheitsspeicher, inkl. 1x Akku und 230V Ladegerät, mit Energiesparfunktion. Akustische Warneinrichtung für Vakuum und Unterspannung. Inkl. Hauptschalterüberwachung. Mit Schnellwechsellkupplung bis 250 kg.

Optional: - Ersatzakku - bitte fragen Sie an.

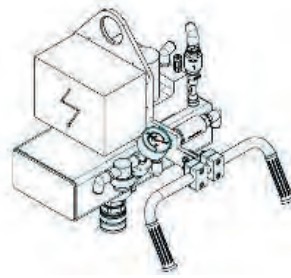

Wechsel-Saugplatten:

Typ	Artikel-Nr.
D=170 mm, Tragfähigkeit 58 kg	340.401
D=360 mm, Tragfähigkeit 260 kg	340.402
120x460 mm, Tragfähigkeit 110 kg	340.403

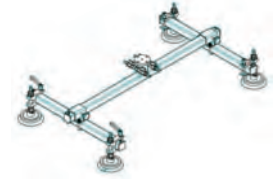

Wechsel-Traverse:

Typ	Artikel-Nr.
800 x 400 mm 4 x Sauggreifer D= 170 mm Tragfähigkeit 230 kg	340.404

Vacuboy Mini 300 kg Traglast		
Gewicht	kg	24
	Artikel-Nr.	340.400

Vacuboy

in drei verschiedenen Varianten

Ausführung: Komplett aufgebaut nach DIN EN13155, inkl. CEE-Stecker. Alle Sauger einzeln absperbar, akustische Warneinrichtung für Vakuum -und Netzspannung, inkl. Hauptschalterüberwachung.

Optional:

- Haltetasche für Kransteuerung
- Abstellfüße
- Wendeleitungsset ABUS
- ... bitte fragen Sie an.



Für Groß- und Überformat - 980 kg Traglast

Vacuboy bis 980 kg Traglast		
Maße	mm	3000 x 1200 x 650
Saugplatten	Stück	8 - D230 gel. gef.
Haupttraverse	mm	3000
Quertraverse	mm	1200
Gewicht	kg	155
	Artikel-Nr.	340.406

Für Klein- bis Großformat - 500 kg Traglast

Vacuboy bis 500 kg Traglast		
Maße	mm	2400 x 800 x 650
Saugplatten	Stück	8 - D170 gel. gef.
Haupttraverse	mm	2400
Quertraverse	mm	800
Gewicht	kg	90
	Artikel-Nr.	340.407

Verladetraverse - Traglast bis 3000 kg

- Zum schnellen Heben ohne Kran
- Bei Nichtbenutzung - einfach abstellbar



Ausführung: Kräftige Stahlkonstruktion, Klemmschraubensicherung für Gabelunterseite, ein Wirbellasthaken mit Sicherung, auf Stützblechen stehend, sämtliche Metallteile lackiert, Farbe: Lichtblau RAL 5012, Wirbellasthaken rot.

	Typ	ST-H 30
Traglast	kg	3000
Maße ü.a. B x T x H	mm	550 x 200 x 265 / 375
Gabeltaschenmaß	mm	170 x 70
Zinkenmittenabstand	mm	370
Gewicht	kg	23
	Artikel-Nr.	117.022

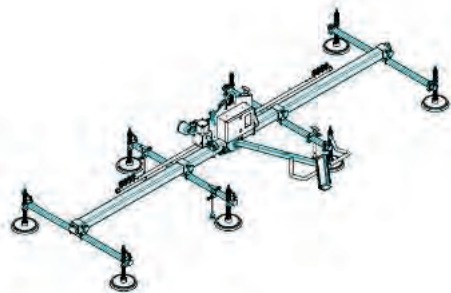
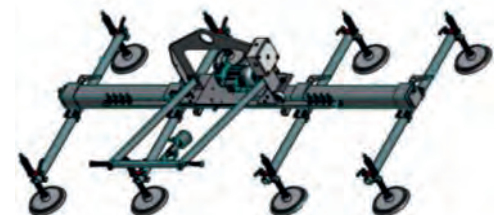

Stapeln und Heben

Artikel
individuell
planbar

Abstellbar!



Vakuüm-Hebegerät

VacuMaster Light und Basic

VacuMaster Light

- Horizontale Handhabung von kleinen bis mittelgroßen, überwiegend luftdichten Werkstücken bis 100 kg
- Wie z. B. Metall- oder Kunststoffplatten, Fässer, Korpusse, Möbelteile oder Profile
- Vielseitig einsetzbar in Prozessen wie z. B. Bauteilmontage, Verpackung und Maschinenbeschickung

Aufbau und Funktion

- Kompaktes und leichtes Vakuüm-Hebegerät
- Pneumatischer Vakuüm-Ejektor mit hoher Saugleistung
- Bedienbügel mit Handschiebeventil für Vakuüm-Steuerung
- Wahlweise eine große Saugplatte, vier gelenkige und stufenlos verstellbare Saugfüße oder variables Traversensystem

Produkt-Highlights

- Ermüdungsfreies Arbeiten durch ergonomische Bedienung und geringes Eigengewicht
- Schnelle und flexible Saugereinstellung zur Handhabung unterschiedlicher Werkstückformate
- Schnelle und einfache Installation und Inbetriebnahme

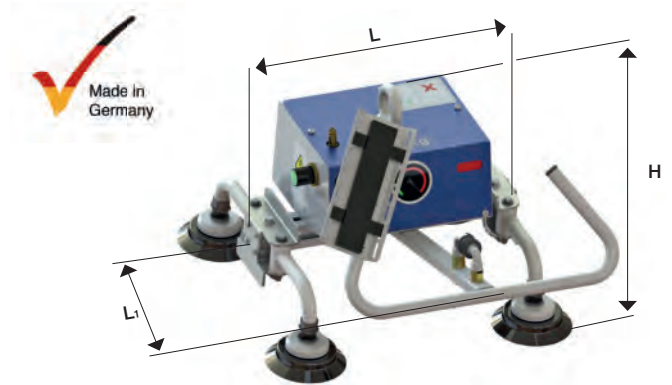

Typ	Traglast	Handhabung	Bedienbügel L1	Anzahl Saugplatten	Saugplatten	für Werkstückformat	Maße L x H	Gewicht	Artikel-Nr.
	kg		mm	Stück	mm	mm	mm	kg	
Typ 100-1	100	horizontal	405	1	Ø 250	min. 250 x 250 mm max. 1500 x 800	260 x 270	15	340.450
Typ 100-4	100	horizontal	405	4	Ø 120	min. 250 x 250 mm max. 2000 x 800	400 x 330	15	340.451

VacuMaster Basic VMB

umfangreiche Basisausstattung

- Handhabung von plattenförmigen, überwiegend saugdichten Werkstücken bis 750 kg wie z. B. Bleche, Stahl-, Holz- und Kunststoffplatten, Glasscheiben und Fenster
 - Pumpengröße, Bedienbügellänge, Saugplatten, Längs- und Quertraverse individuell auf den spezifischen Anwendungsfall angepasst
 - Längstraverse mit integriertem Vakuüm-Speicher und -Verteiler
 - Vakuüm-Überwachung durch akustische Warneinrichtung
 - Halter für Kettenzugbedienelement inklusive
 - Mit handelsüblichen Kettenzügen kombinierbar
 - Spiralkabel zum einfachen Stromanschluss des Hebeegerätes
- VacuMaster im Lieferumfang enthalten

Ergonomischer Bedienbügel:

- Ermüdungsfreies Arbeiten durch ergonomische Anordnung aller Bedienelemente
- Ansaugen und Lösen der Last über bediensicheres Handschiebeventil
- Individuell ausführbare Längen, angepasst an maximales Werkstückformat

Auf Wunsch: VacuMaster Basic auch in 90°-schwenkbarer bzw. 180°-wendbarer Ausführung lieferbar - bitte fragen Sie an!



Ergonomischer Bedienbügel

Werkstückart unbedingt bei Bestellung angeben!

Art.-Nr. 340.326
250 kg Traglast, horizontal

Typ	Traglast	Handhabung	Bedienbügellänge	Pumpenleistung	Anzahl Saugplatten	Saugplatten	Befestigung Saugplatte	Traversenlänge längs	Traversenlänge quer	Gewicht	Artikel-Nr.
	kg		mm	m³/h	Stück	mm		mm	mm	kg	
VMB 250-4	250	horizontal	600	4	4	Ø 210	gelenkig	1600	750	52	340.326
VMB 500-4	500	horizontal	600	8	4	Ø 250	gelenkig	1600	750	64	340.328
VMB 750-6	750	horizontal	600	8	6	Ø 250	gefedert-gelenkig	2400	750	85	340.331

Akku-Vakuum-Handsaugheber Typ PLUS inklusive Ladegerät und Tragetasche

- Handliches Transportmittel
- Auch für poröse und raue Materialien, wie Holz und Beton geeignet
- Akkubetrieben

Ausführung: Vollflächige Saugzone, genoppter Handgriff, drei Bedienknöpfe, Saugkraftanzeige.

Halte- bzw. Tragkraft bis zu 170 kg je nach Materialbeschaffenheit. Auch für poröse und raue Oberflächen wie Holz, Rigips, Natur- und Betonstein und Sandwich-Fassaden-Elemente geeignet. Entwickelt für Bodenbelagsinstallateure, Fliesenleger, Möbelpacker, Glaser, Innenausbauer, Installateure und andere Fachleute.

Geeignet für
(Haltekraft Senkrecht / Horizontal angegeben in kg)

- Glas (170 / 120)
- Metall (110 / 110)
- Kunststoff (100 / 100)
- Holz (100 / 65)
- Keramik-Fliesen (170 / 120)
- Rauer Beton (80 / 80)
- Rigipsplatten (75 / 65)
- Sonstige raue Oberflächen (80 / 80)

Lieferumfang

- 1 Akku-Vakuum-Handsaugheber Typ PLUS, 1 Lithium-Ionen Akku,
- 1 Akkuladegerät, 1 Gummischaum Dichtung, 1 Austausch Luftfilter,
- 1 Tragetasche



Nicht geeignet für die Aufnahme von OSB-Platten.

Akku-Vakuum-Handsaugheber		
Haltekraft	kg	bis zu 170
Betriebszeit (vollgeladen)	Std.	ca. 1,5
Ladezeit	Std.	ca. 2
Saugleistung	W	16
Akkuspannung	V	14,8
Akkukapazität	Ah	2,2
Einsatz nach Temperatur	°C	0-60
Maße	mm	297 x 181 x 115
Gewicht	kg	1,5
	Artikel-Nr.	340.438



www.bartels-shop.com

Unsere große
Auswahl finden
Sie online.



Stapeln und Heben



Fassgreifer

Traglast bis 600 kg

Fassklammer

Traglast 400 kg

- Stehende Fassaufnahme
- Für geschlossene 200 ltr. Rollreifen- oder Sickenfässer,
- Fass-Ø 570 - 590 mm



Ausführung: Manuelle Bedienung, stehende Fassaufnahme mit Aufhängeöse für Lashaken, Greiferarme mit Haltepratzen und Handgriff.
Farbe: Ultramarinblau RAL 5002 oder verzinkt.

Ausführung	Traglast	Baumaße B x H	Gewicht	Artikel-Nr.
	kg	mm	kg	
lackiert	400	730 x 330	7	351.547
verzinkt	400	730 x 330	7	351.598



Artikel-Nr. 351.547 und 351.598 , für Fässer Ø 570 - 590 mm

Fass-Zangengreifer

Traglast 360 kg

- Liegende Fassaufnahme
- Für geschlossene 200 ltr. Rollreifen- oder Sickenfässer,
- Für alle Fass-Ø geeignet
- Aufnahme-Länge 760 – 910 mm

Ausführung: Manuelle Bedienung, liegende Fassaufnahme mit Aufhängekonsole für Lashaken, Arretiervorrichtung mit Handhebel.
Farbe: Ultramarinblau RAL 5002 oder verzinkt.

Ausführung	Traglast	Baumaße B x H	Gewicht	Artikel-Nr.
	kg	mm	kg	
lackiert	360	1030 x 370	10	351.548
verzinkt	360	1030 x 370	10	351.599



Artikel-Nr. 351.548 und 351.599 für Fässer mit der Länge 760 - 910 mm

Fass-Bandagengreifer

Traglast 600 kg / 1000 kg

- Stehende Fassaufnahme
- Für 200 ltr. Rollreifen- oder Sickenfässer, Fass Ø 570 - 590 mm
- Für Handling ohne Deckel gut geeignet

Ausführung: Manuelle Bedienung mit Kniehebelverschluss, verstellbare Feinregulierung, Kettengehänge mit Aufhängeöse.
Farbe: Ultramarinblau RAL 5002

Ausführung	Traglast	Baumaße B x H	Gewicht	Artikel-Nr.
	kg	mm	kg	
lackiert	600	730 x 330	12	351.546
lackiert	1000	730 x 330	14	351.606



Artikel-Nr. 351.546 , für Fässer Ø 570 - 590 mm

Spannklaugreifer für Stahlfässer

Traglast 360 kg

- Stehende Fassaufnahme
- Für 200-ltr.-Rollreifen- oder Sickenfässer (200 ltr. Inhalt)
- Für offene und geschlossene Stahlmantel-Fässer
- Schnelle Fixierung des Fasses
- Langlebig und transportsicher

Ausführung: Mit 4-Punkt-Spannsystem, Arretiervorrichtung und Handhebel. Farbe: Ultramarinblau RAL 5002



Auch in Edelstahl erhältlich - bitte fragen Sie an!

		Greifer
Traglast	kg	360
Fassmantel Ø	mm	570 - 590
Höhe	mm	330
	Artikel-Nr.	351.082



Artikel-Nr. 351.082

Spannklaugreifer für Kunststoffässer Traglast 360 kg

- Stehende Fassaufnahme
- Für Standard-Deckelfässer mit 120 ltr. Inhalt
- Für L-Ring-Fässer mit 220 ltr. Inhalt
- Schnelle Fixierung des Fasses
- Langlebig und transportsicher

Ausführung: Mit 4-Punkt-Spannsystem inkl. Arretier- und Auslösevorrichtung, Farbe: Ultramarinblau RAL 5002.



Auch in Edelstahl erhältlich - bitte fragen Sie an!

Ausführung		für 120 L Deckelfass	für 220 L Ring-Fass
Traglast	kg	360	360
Fassdeckel Ø	mm	395	-
Fassmantel Ø	mm	492	598
	Artikel-Nr.	351.069	351.087



Artikel-Nr. 351.087, für 220 L-Ring-Fässer mit Fassmantel-Ø 598 mm



Artikel-Nr. 351.069, für 120 L-Deckelfass mit Fassmantel-Ø 492 mm

Fass-Kipptraverse

Traglast 250 bis 400 kg

- Stehende Fassaufnahme
- 200 ltr. Rollreifen- oder Sickenfässer, Fassmantel Ø 570 mm
- Dosierte Entleerung
- Bedienung durch Handrad oder Haspelkette über angebautes Schneckengetriebe
- Schwenkbereich des Fasses bis 360 ° möglich

Ausführung: Traverse mit Aufhängeöse für Lasthaken wahlweise mit oder ohne Gabeltaschen. Angebautes Schneckengetriebe, wartungsfrei und selbsthemmend mit Handrad oder Haspelkette 2 m herunterhängend. Gabeltaschenquerschnitt 135x60 mm, Zinkenmittenabstand Mitte/Mitte 470 mm
Farbe: Ultramarinblau RAL 5002.

Fassaufnahme: Mit eingienieteten Gummibandagen.

Verschluss: Ratschenschlossgurt.



Kipptraversen für Kunststoffässer - bitte anfragen!



Ausführung mit Haspelkette
Art.-Nr.: 351.438



Ausführung mit Gabeltaschen und Handrad
Art.-Nr.: 351.441

Stapeln und Heben

Ausführung	Ausstattung	Traglast	Artikel-Nr.
		kg	
Handrad mit Ballengriff	mit Hakenöse	400	351.437
Haspelkette	mit Hakenöse	400	351.438
Handrad mit Ballengriff	mit Hakenöse u. Gabeltaschen	400	351.441
Haspelkette	mit Hakenöse u. Gabeltaschen	400	351.442

Fasswender / Fasskipper

Traglast bis 400 kg

Verstell-Traverse

Traglast 400 kg

- Für die Aufnahme von liegenden oder stehenden 200 L-Stahlfässern mit Deckel Ø 380 – 600 mm (900 mm hoch)
- Schwenkbereich bis 360°

Ausführung: Mit Aufhängeöse und Gabeltaschen für Gebrauch mit Gabelstapler oder Kran, manuelle Bedienung mit Handrad oder Haspelkette 2,0 m, Gabeltaschenquerschnitt 135x60 mm, Zinkenabstand Mitte/Mitte 470 mm. Farbe: Ultramarinblau RAL 5002.

Ausführung	Traglast	Baumaße B x H	Gewicht	Artikel-Nr.
	kg	mm	kg	
Handrad und Ballengriff	400	1000 x 1000	115	351.536
Haspelkette 2 m	400	1000 x 1000	115	351.537



Aufnahme von Kunststoff- oder Pappfässern auf Anfrage!

Fasskipper ohne Aufnahmekorb für 200 L Stahlfässer

Traglast 400 kg

- Für stehende 200 ltr. Rollreifen- oder Sickenfässer Ø 570 mm
- Aufnahmegestell mit Gabeltaschen
- Bedienung mit Handrad oder Haspelkette 2,0 m
- Entleerung in beliebiger Höhe
- Schwenkbereich bis 360°

Ausführung: Sichere Fassaufnahme durch Gummibandagen und Spindelverschluss. Kettensicherung, Schneckengetriebe selbsthemmend und wartungsfrei. Gabeltaschenquerschnitt 170 x 75 mm,

Gabelabstand Mitte-Mitte 860 mm.

Farbe: Ultramarinblau RAL 5002

Ausführung	Traglast	Baumaße B x H	Gewicht	Artikel-Nr.
	kg	mm	kg	
Handrad	400	1200 x 900	80	351.540
Haspelkette 2 m	400	1200 x 900	80	351.541

Aufnahmemöglichkeit:
Kombiniert für Gabelstapler oder Kran



Mit Handrad



Mit Haspelkette



Artikel-Nr. 351.540
mit Handrad



Artikel-Nr. 351.541
mit Haspelkette

Stapeln und Heben

Unsere
komplette
Auswahl finden
Sie online:
www.bartels-shop.com



Paletten-
handling

Regal-
technik

Treppen-
steiger

Kipp-
behälter

Fasswender

Traglast 360 kg

- Stapleranbaugerät für seitliche Fassentleerung
- Für 200 ltr. Rollreifen- oder Sickenfässer
- Dosierte Entleerung in beliebiger Höhe



Ausführung: Mit Kettensicherung, Befestigung mit Ratschenschlossgurt, Bedienung mit Handrad oder Haspelkette 2,0 m, Gabellänge 800 mm, Gabeltaschenquerschnitt 200 x 70 mm, **Achsabstand 510 mm**, Farbe: Ultramarinblau RAL 5002



Auch als Sonderausführung für Elektrohandstapler erhältlich, bitte fragen Sie an!

Ausführung	Traglast	Baumaße L x B x H	Gewicht	Artikel-Nr.
	kg	mm	kg	
Handrad	360	1250 x 850 x 600	105	351.538
Haspelkette 2 m	360	1250 x 850 x 600	108	351.539



Artikel-Nr. 351.538
mit Handrad



Artikel-Nr. 351.539
mit Haspelkette

Fassgreifer

Traglast 360 kg

- Stehende Fassaufnahme
- Für 200 ltr. Rollreifen- oder Sickenfässer, Fass Ø 570 - 590 mm
- Aufnahme-Länge bis 900 mm
- Schnelle Fixierung des Fasses
- Langlebig und transportsicher

Ausführung: Manuelle Bedienung, Scherenkonstruktion mit rutschfesten, gummierten Greiferschalen, Arretiervorrichtung mit Handhebel. Farbe: Ultramarinblau RAL 5002

Traglast	Baumaße L x B	Gewicht	Artikel-Nr.
kg	mm	kg	
360	900 x 1100	40	351.549

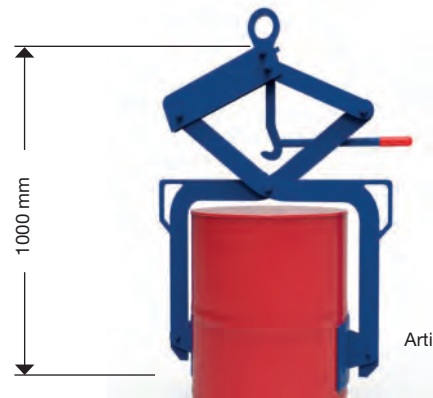

Artikel-Nr. 351.549

Fass-Kippgreifer

Traglast 400 kg

- Für stehende und liegende Fassaufnahme
- Für 200 ltr. Stahlfässer mit Deckel, Fass-Ø 570 mm
- Fassaufnahme automatisch durch Anheben und Fixieren der höhenverstellbaren, rollbaren Absetzfüße
- Schnelle Fixierung des Fasses
- Langlebig und transportsicher
- Dosierte Entleeren

Ausführung: Angebautes Schneckengetriebe, Bedienung mit Handrad oder Haspelkette 2,0 m, rutschfeste Greiferschalen. Mit Aufhängeöse für Lasthaken. Farbe: Ultramarinblau RAL 5002

Ausführung	Traglast	Baumaße B x H	Gewicht	Artikel-Nr.
	kg	mm	kg	
Handrad	400	1050 x 1600	96	351.508
Haspelkette 2 m	400	1050 x 1600	99	351.509

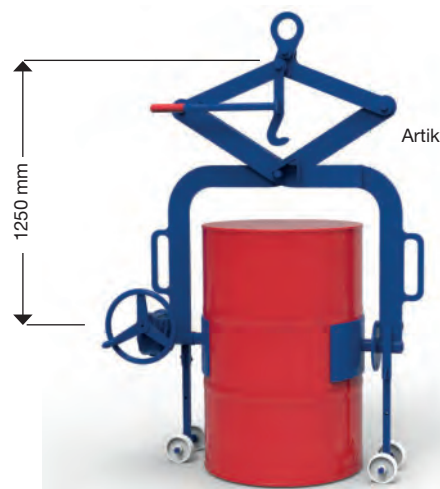

Artikel-Nr. 351.508



Artikel-Nr. 351.509

Stapeln und Heben

Unsere komplette Auswahl finden Sie online:
www.bartels-shop.com

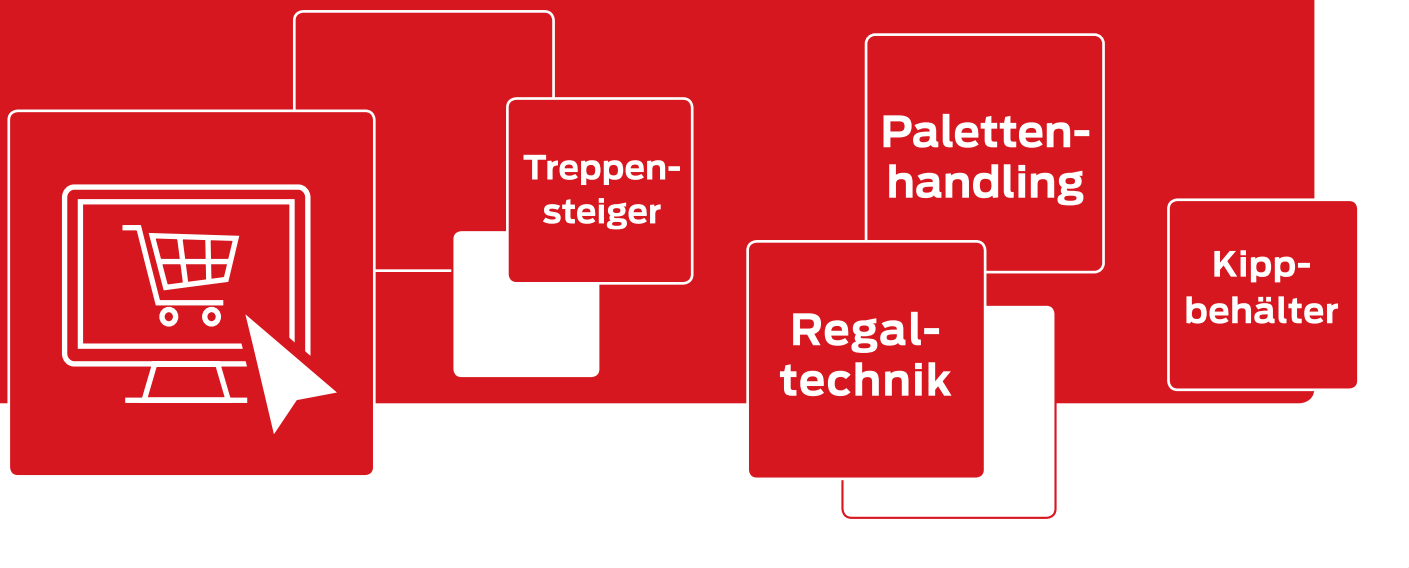

Art.-Nr.
328.840/ 328.841



Art.-Nr.
328.016 / 328.017

Art.-Nr.
328.008

Werkstattkran, demontierbar

Traglast 500 kg bis 3000 kg

- Unter Last verfahrbar
- Mit normalem Werkzeug in 2 Teile zerlegbar
- Zum gelegentlichen Heben und Transportieren von Lasten
- Lieferung mit CE-Bestätigung

Ausführung: Stabil geschweißte Stahlkonstruktion, mit zuverlässiger, handhydraulischer Kompakthydraulik, ab Typ L 1500 doppelwirkend.
Farbe: Blau ähnlich RAL 5012. Art.-Nr. 328.840/328.841 Rot
L 1000 Z umfährt Europaletten zur Hälfte, ab 1500 kg komplett.

Auf Wunsch: Andere Fahrgestellformen, Klappfunktion etc. auf Anfrage!

	Typ	F 500 PKS	F 1000 PKS	L 1500	L 2000	L 3000
Traglast	kg	500 - 250	1000 - 500	1500 - 500	2000 - 600	3000 - 2000
Nutzbare Ausladung v.d. Hydraulik	mm	800 - 1100	800 - 1100	870 - 1320	960 - 1410	1100 - 1550
Nutzbare Ausladung v.d. Räder	mm	0	0	0	0	0
Hubbereich	mm	2030 - 2330	2030 - 2330	2680 - 3010	2900 - 3300	3500 - 3800
Durchfahrbreite	mm	1000	1000	1150	1350	1460
Durchfahrhöhe	mm	1750	1750	1935	2080	2270
Unterfahrhöhe	mm	145	145	185	245	340
Gesamtlänge	mm	1825	1825	1810	1915	2350
Räder		Polyamid	Polyamid	Vulkollan	Vulkollan	Vulkollan
Lenkrad	mm	Ø 125	Ø 125	Ø 175	Ø 180	Ø 250
Lastrad	mm	Ø 125	Ø 125	Ø 150	Ø 200	Ø 250
Fahrgestell		parallel	parallel	parallel	parallel	parallel
Gewicht	kg	130	130	195	245	300
	Artikel-Nr.	328.840	328.841	328.016	328.017	328.008

Stapeln und Heben



Art.-Nr. 333.701 - 333.713
mit optionalem Boden-
fahrwerk. Bitte separat
bestellen.

Wanderkran WK1

- Dank der schnellen und einfachen Montage ohne Fundament oder Befestigung ist der Wanderkran sofort betriebsbereit und überzeugt durch seine Mobilität.
- Standsicher und leichtgängig
- Wandert mit der Fertigung oder den Einsatzerfordernissen
- Mittels Brückenkran, Gabelstapler oder mit Bodenfahrwerk verfahrbar
- Elektrischer Anschluss mit Verlängerungskabel
- Schwenkbereich bei Typ WK1 270°
- Präzise und verschleißarme Bewegungen dank kugelgelagerter innenliegender Laufwagenführung

Weitere Traglasten und Ausführungen finden Sie online!

Ausführung: Solide Stahlkonstruktion, Hauptschalter mit Gerätestecker, kompl. Verkabelung, Kabelführungselemente, einstellbare Bandbremse, Kranausleger mit Hebezeug-Laufwagen (jedoch ohne Hebezeug), Farbe: Säule verkehrsgrau RAL 7043, Ausleger Rubinrot RAL 3003.

Lieferumfang: 1 Fundamentsäule (inklusive Füllmasse), 1 Kransäule, 1 Ausleger, wahlweise mit Hebezeug (Abus Elektrokettenzug)
Vormontiert und vorverkabelt, einfache Montage



Zum Entladen des Wanderkranes wird ein Stapler mit einer Traglast von mind. 3,5 Tonnen benötigt
Ohne Kettenzug: Einbauerklärung enthalten, da kein Hebezeug enthalten ist. Konformitätserklärung nur erhältlich mit Kettenzug

Typ WK 1G - Standardausleger Schwenkbereich 270°

Ausführung	Traglast	kg	Ohne Kettenzug			Mit Kettenzug		
			100	250	500	100	250	500
Ausladung	mm		4715	3215	1750	4715	3215	1750
Höhe	mm		3635	3635	3635	3635	3635	3635
Schwenkbereich	mm		270°	270°	270°	270°	270°	270°
Kettenzug-Traglast	kg		-	-	-	100	250	500
Kettenzug-Haupthub	m/min		-	-	-	8	8	8
Kettenzug-Feinhub	m/min		-	-	-	2	2	2
Kettenzug-Bauhöhe	mm		-	-	-	350	350	400
Gewicht	kg		4000	4000	4000	4000	4000	4000
Artikel-Nr.			333.700	333.706	333.712	333.701	333.707	333.713

Schwenkbereichsbegrenzung für WK1

- Begrenzung des Schwenkbereichs in 30°-Schritten
- Begrenzt den Arbeitsbereich des Krans
- Verhindert ein zu weites Ausschwenken



Schwenkbereichsbegrenzung

Artikel-Nr. 333.803

Bodenfahrwerk Standard für WK1+WK3

- Ermöglicht schnellen und flexiblen Ortswechsel
- Demontierbar
- Mit abnehmbarer Deichsel



Bodenfahrwerk

Artikel-Nr. 333.800

Bodenfahrwerk hydraulisch für WK1+WK3

- Ermöglicht schnellen und flexiblen Ortswechsel
- Demontierbar
- Mit abnehmbarer Deichsel



Bodenfahrwerk

Artikel-Nr. 333.801

Wanderkran mit Knickausleger

bis 500 kg Traglast

Wanderkran WK1 mit Knickausleger

Traglast bis 500 kg

- Ausladung 1750 - 4400 mm
- Schwenkbereich 310°
- Flexibler Einsatzbereich
- Solide Stahlkonstruktion
- Bauhöhe 3635 mm (weitere Bauhöhen auf Anfrage erhältlich)
- Fundamentsäule inklusive Füllmasse
- Mit aufgesetzter Kransäule
- Hauptschalter mit Gerätestecker
- Komplette Verkabelung
- Kabelführungselemente
- Einstellbare Bandbremse
- Kran-Knickausleger mit Fixaufnahme für Hebezeug
- Wahlweise mit Hebezeug (Abus Elektrokettenzug: Mit Kettenspeicher und Not-Aus-Taste)

Ausführung: Dank der schnellen und einfachen Montage ohne Fundament oder Befestigung ist der Wanderkran sofort betriebsbereit und überzeugt durch seine Mobilität.

Der Knickausleger erhöht die Flexibilität und ermöglicht ein präzises Arbeiten auch in schwierigen Umgebungen.

Die Wanderkrane sind leicht zu transportieren und können mit Hilfe von einem Stapler, Kran oder einem optionalem Fahrwerk einfach versetzt werden. Säule in Verkehrsgrau RAL 7043, Ausleger und Gegengewicht in Rubinrot RAL 3003

Lieferumfang: 1 Fundamentsäule (inklusive Füllmasse), 1 Kransäule, 1 Knickausleger, wahlweise mit Hebezeug (Abus Elektrokettenzug)

Vormontiert und vorverkabelt, einfache Montage



Zum Entladen des Wanderkranes wird ein Stapler mit einer Traglast von mind. 3,5 Tonnen benötigt

Ohne Kettenzug: Einbauerklärung enthalten, da kein Hebezeug enthalten ist. Konformitätserklärung nur erhältlich mit Kettenzug

Ausführung	Traglast	kg	Mit Kettenzug			Ohne Kettenzug		
			125	250	500	125	250	500
Ausladung	mm		4400	3000	1750	4400	3000	1750
Höhe	mm		3635	3635	3635	3635	3635	3635
Schwenkbereich	mm		310°	310°	310°	310°	310°	310°
Kettenzug-Traglast	kg		125	250	500	-	-	-
Kettenzug-Haupthub	m/min		8	8	8	-	-	-
Kettenzug-Feinhub	m/min		2	2	2	-	-	-
Kettenzug-Bauhöhe	mm		350	350	350	-	-	-
Gewicht	kg		3500	3500	3500	3500	3500	3500
Artikel-Nr.			333.715	333.717	333.719	333.714	333.716	333.718

Schwenkbereichsbegrenzung für WK1

- Begrenzung des Schwenkbereichs in 30°-Schritten
- Begrenzt den Arbeitsbereich des Krans
- Verhindert ein zu weites Ausschwenken



Schwenkbereichsbegrenzung

Artikel-Nr. 333.803

Bodenfahrwerk Standard für WK1+WK3

- Ermöglicht schnellen und flexiblen Ortswechsel
- Demontierbar
- Mit abnehmbarer Deichsel



Bodenfahrwerk

Artikel-Nr. 333.800

Bodenfahrwerk hydraulisch für WK1+WK3

- Ermöglicht schnellen und flexiblen Ortswechsel
- Demontierbar
- Mit abnehmbarer Deichsel



Bodenfahrwerk

Artikel-Nr. 333.801

Wanderkran WK3 mit Gegengewicht
Traglast bis 1000 kg

- Ausladung 1750 - 4500 mm
- Schwenkbereich 360°
- Gegengewicht für hohe Traglasten
- Solide Stahlkonstruktion
- Bauhöhe 3600 mm (weitere Bauhöhen auf Anfrage erhältlich)
- Fundamentsäule inklusive Füllmasse
- Mit aufgesetzter Kransäule mit innenliegender Drehstütze
- Hauptschalter mit Gerätestecker
- Komplette Verkabelung
- Kabelführungselemente
- Einstellbare Klotzbremse
- Spannung/Frequenz: 400V/50Hz
- Kranausleger mit Hebezeug-Laufwagen
- Wahlweise mit Hebezeug (Abus Elektrokettenzug: Mit Kettenspeicher und Not-Aus-Taste)

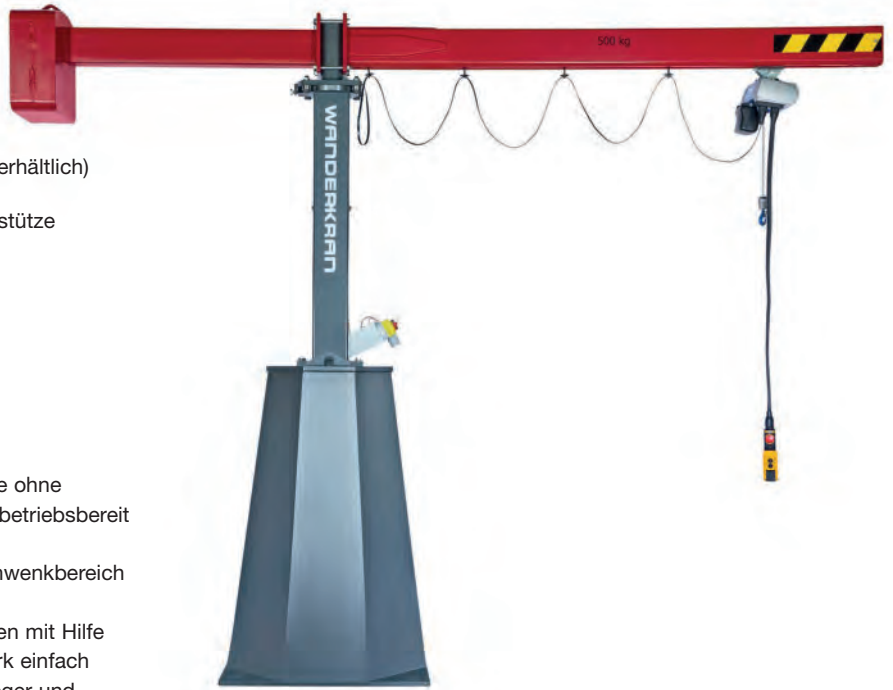

Ausführung: Dank der schnellen und einfachen Montage ohne Fundament oder Befestigung ist der Wanderkran sofort betriebsbereit und überzeugt durch seine Mobilität.

Die innenliegende Drehstütze ermöglicht einen 360°-Schwenkbereich und sorgt für höchste Präzision bei Ihren Arbeiten.

Die Wanderkrane sind leicht zu transportieren und können mit Hilfe von einem Stapler, Kran oder einem optionalem Fahrwerk einfach versetzt werden. Säule in Verkehrsgrau RAL 7043, Ausleger und Gegengewicht in Rubinrot RAL 3003

Lieferumfang: 1 Fundamentsäule (inklusive Füllmasse), 1 Kransäule, 1 Ausleger, wahlweise mit Hebezeug (Abus Elektrokettenzug)

Vormontiert und vorverkabelt, einfache Montage



Zum Entladen des Wanderkranes wird ein Stapler mit einer Traglast von mind. 3,5 Tonnen benötigt

Ohne Kettenzug: Einbauerklärung enthalten, da kein Hebezeug enthalten ist. Konformitätserklärung nur erhältlich mit Kettenzug

Ausführung	Traglast	kg	Mit Kettenzug			Ohne Kettenzug		
			250	500	1000	250	500	1000
Ausladung	mm		4300	3100	1750	4300	3100	1750
Höhe	mm		3600	3600	3600	3600	3600	3600
Schwenkbereich	mm		360°	360°	360°	360°	360°	360°
Kettenzug-Traglast	kg		250	500	1000	-	-	-
Kettenzug-Haupthub	m/min		8	8	8	-	-	-
Kettenzug-Feinhub	m/min		2	2	2	-	-	-
Kettenzug-Bauhöhe	mm		350	390	400	-	-	-
Gewicht	kg		4000	4000	4000	4000	4000	4000
Artikel-Nr.			333.737	333.743	333.749	333.736	333.742	333.748

Schwenkbereichsbegrenzung

- Begrenzung des Schwenkbereichs in 30°-Schritten
- Begrenzt den Arbeitsbereich des Krans
- Verhindert ein zu weites Ausschwenken



Schwenkbereichsbegrenzung

Artikel-Nr. 333.804

Unsere komplette Auswahl finden Sie in unserem Online-Shop:

www.bartels-shop.com



Säulenschwenkkran

bis 500 kg Traglast



Säulenschwenkkran LS

leichte Bauweise (DIN 15018 H2/B2)



- Unterstützt im niedrigeren Traglastbereich
- Schnelle und sichere Aufnahme von Lasten
- Schwenken von Hand
- Zügiges Arbeiten durch hohe Hubgeschwindigkeiten (optional)
- Inkl. Elektro-Kettenzug GM2
- Betrieb in allseitig geschlossener Halle

Ausführung: Robuste Stahlkonstruktion, Schwenkbereich 270°, Farbe: Einschichtlackierung narzissengelb RAL 1007.

Lieferumfang: Kran bestehend aus Säule mit Ausleger, Handfahrwerk (Innenläufer, sehr leichtgängig), Betriebsspannung 400 V/50 Hz, abschließbarer Netzanschlusschalter in der Säule, Stromzuführung in der Säule und entlang des Auslegers als Schleppleitung (im Profil geführt), Elektro-Kettenzug, mit Direktsteuerung von der Katze, Ankerstangen und Schablone.

Befestigungsarten:

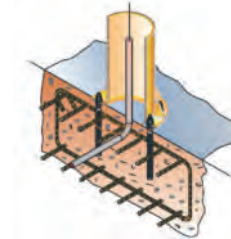
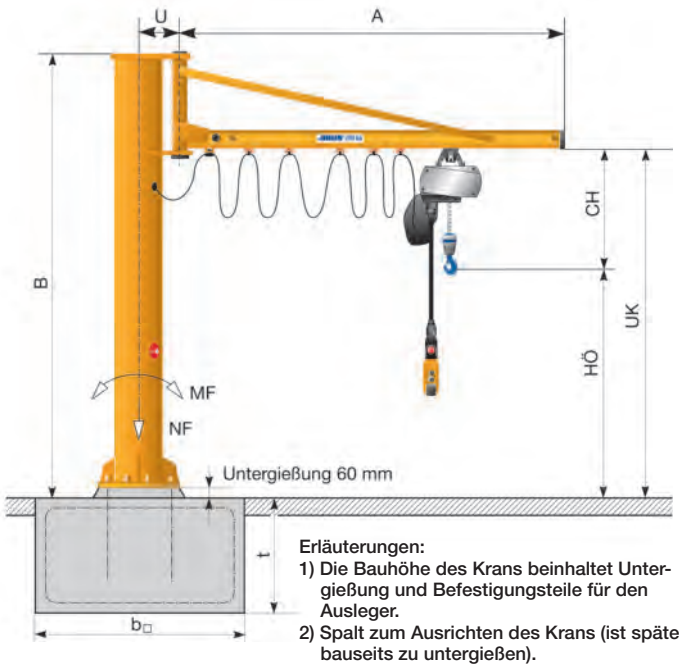

Fundament mit Ankerschrauben (Standardlieferumfang)

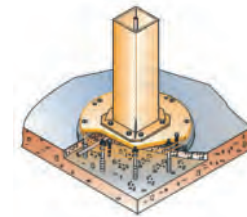

Dübelplatte auf einem Stahlbetonboden (Mehrpreis auf Anfrage)

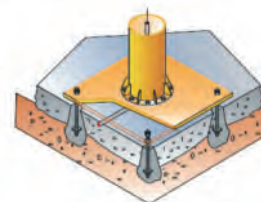

Zwischenplatte auf einem Stahlbetonboden / auf einer Stahlbetondecke (Mehrpreis auf Anfrage)

Kran - Info:

Traglast: Bis 500 kg
 Ausladung: 3000 - 5000 mm
 Schwenkbereich: 270°
 Hebezeug: Elektro-Kettenzug

Auf Wunsch: Traglasten bis 1000 kg und Ausladungen bis 7000 mm möglich - bitte anfragen! Zusatzausstattungen, wie mechanische Schwenkansschläge gegen Mehrpreis lieferbar!

Stapeln und Heben

Traglast	Ausladung A	Bauhöhe B	Höhe Ausleger vom Boden UK	Hakenhöhe HÖ	Hakenweg	CH	U	MF	NF	b	t	Normalhubgeschwindigkeit	Feinhubgeschwindigkeit	Artikel-Nr.
kg	mm	mm	mm	mm	mm	mm	mm	mm	mm	mm	mm	m/min	m/min	
125	3000	3140	2600	2207	3000	393	250	5,19	3,39	900	800	8,0	2,0	328.110
125	4000	3140	2600	2207	3000	393	250	7,20	3,50	1100	800	8,0	2,0	328.101
125	5000	3140	2600	2207	3000	393	250	9,30	3,53	1100	800	8,0	2,0	328.102
250	3000	3140	2600	2207	3000	393	290	8,99	4,62	1100	800	8,0	2,0	328.104
250	4000	3200	2600	2207	3000	393	290	12,96	5,50	1300	800	8,0	2,0	328.105
250	5000	3200	2600	2207	3000	393	290	16,63	5,72	1400	800	8,0	2,0	328.106
500	3000	3200	2600	2133	3000	467	290	17,28	7,76	1400	800	4,0	1,0	328.107
500	4000	3200	2600	2133	3000	467	290	23,22	7,98	1500	800	4,0	1,0	328.108
500	5000	3390	2600	2136	3000	464	350	30,75	9,70	1700	800	4,0	1,0	328.109

Wandschwenkkran LW
leichte Bauweise (DIN 15018 H2/B2)



- Leichtes Bewegen niedriger Lasten von Hand
- Große Ausladung mit schneller und präziser Führung
- Geeignet für Hallenbetrieb
- Schwenken von Hand
- Ideal für die tägliche Arbeit z.B. im Kommissionierbereich
- Inkl. Elektro-Kettenzug GM2

Ausführung: Robuste Stahlkonstruktion, Schwenkbereich 180°. Farbe: Einschichtlackierung narzissengelb RAL 1007.

Lieferumfang: Kran bestehend aus Wandkonsole, Hohlprofilausleger und Handfahrwerk (Innenläufer, sehr leichtgängig), Betriebsspannung 400V/50Hz, abschließbarer Netzanschlusschalter, Stromzuführung entlang des Auslegers als Schleppleitung (im Profil geführt), Elektro-Kettenzug mit Direktsteuerung von der Katze.



Befestigungsarten:

An Stahlstützen mittels Wandkonsolen (Standard-Lieferumfang) bzw. mit Anschweißplatten (Mehrpreis auf Anfrage)



An Stahlbetonstützen über Umklammerungskonsolen mind. 300 mm (Mehrpreis auf Anfrage)



An Stahlbetonwänden mittels Wandkonsolen und Durchgangsankern (Mehrpreis auf Anfrage)



Auf Wunsch: Traglasten bis 1000 kg und Ausladungen bis 7000 mm möglich - bitte anfragen!

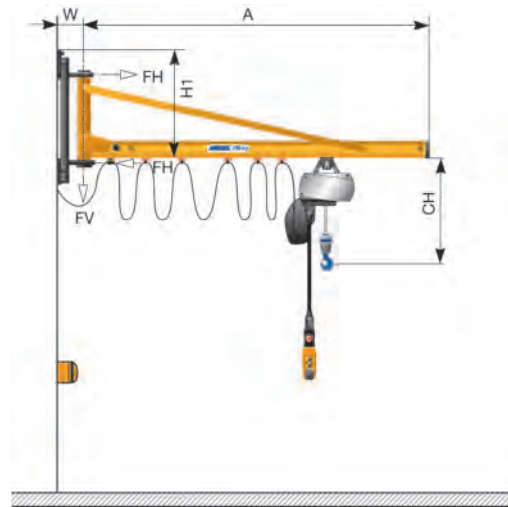

Erläuterungen: Gewünschtes Maß bis Unterkante Ausleger (variabel).

Kran - Info:

- Traglast: Bis 500 kg
- Ausladung: 3000 - 5000 mm
- Schwenkbereich: 180°
- Hebezeug: Elektro-Kettenzug

Überprüfung der Gebäudestatik:

Schwenkkrane übertragen Kräfte und Momente in die Gebäude und Tragwerke. Eine statisch ausreichende Dimensionierung ist die Grundvoraussetzung für den sicheren Kranbetrieb. Lassen Sie dies durch ihren Statiker absichern.

Traglast	Ausladung A	Lagerabstand	Hakenweg	CH	W	H1	FH	FV	Normalhubgeschwindigkeit	Feinhubgeschwindigkeit	Artikel-Nr.
kg	mm	mm	mm	mm	mm	mm	kN	kN	m/min	m/min	
125	3000	492	3000	393	160	614	9,57	2,23	8,0	2,0	328.130
125	4000	492	3000	393	160	614	13,47	2,37	8,0	2,0	328.121
125	5000	492	3000	393	160	614	17,60	2,50	8,0	2,0	328.122
250	3000	492	3000	393	160	614	16,67	3,45	8,0	2,0	328.124
250	4000	600	3000	393	160	614	19,89	3,95	8,0	2,0	328.125
250	5000	600	3000	393	190	665	25,87	4,17	8,0	2,0	328.126
500	3000	600	3000	467	190	665	25,97	6,21	4,0	1,0	328.127
500	4000	600	3000	467	190	665	35,76	6,43	4,0	1,0	328.128
500	5000	800	3000	464	230	900	35,49	7,32	4,0	1,0	328.129

Palettenmagazin

DStacker: Für hohen Palettenumschlag beim Kommissionieren

DStacker Palettenmagazin

- Kein Stromanschluss notwendig
- Optimal in der Kommissionierung mit Walkie-Ridern/ Kommissionierern
- Schnelle Palettenausgabe: Je nach Model 1 Palette alle 10 Sekunden
- Ausgelegt für hohen Palettenumschlag auch im Mehrschichtbetrieb
- Einfaches und schnelles Wiederbefüllen mittels Gabelstapler
- Reduzierter Platzbedarf beim Palettenhandling
- Seitliche Fenster ermöglichen optische Kontrolle der Mechanik

Ausführung:

Schnelles Entnehmen der Paletten:

1. Der Bediener fährt mit seinem Kommissionierer unter die erste Palette und hebt den gesamten Stapel minimal an.
2. Anschließend wird die Gabel wieder abgesenkt und es befindet sich jetzt bereits die gewünschte Palette auf den Gabelzinken. Der Kommissioniervorgang kann nun begonnen werden.
3. Nach Verlassen des Kommissionierers senkt das Palettenmagazin den Palettenstapel auf den Boden zurück und steht für die erneute Palettenentnahme wieder bereit.

Der DStacker ist ein revolutionäres Palettenmagazin, das keinen Strom-/ Druckluftanschluss benötigt, Pneumatik oder Hydraulik auskommt. Innovative Technologie, die Ihren CO2-Fußabdruck minimiert.

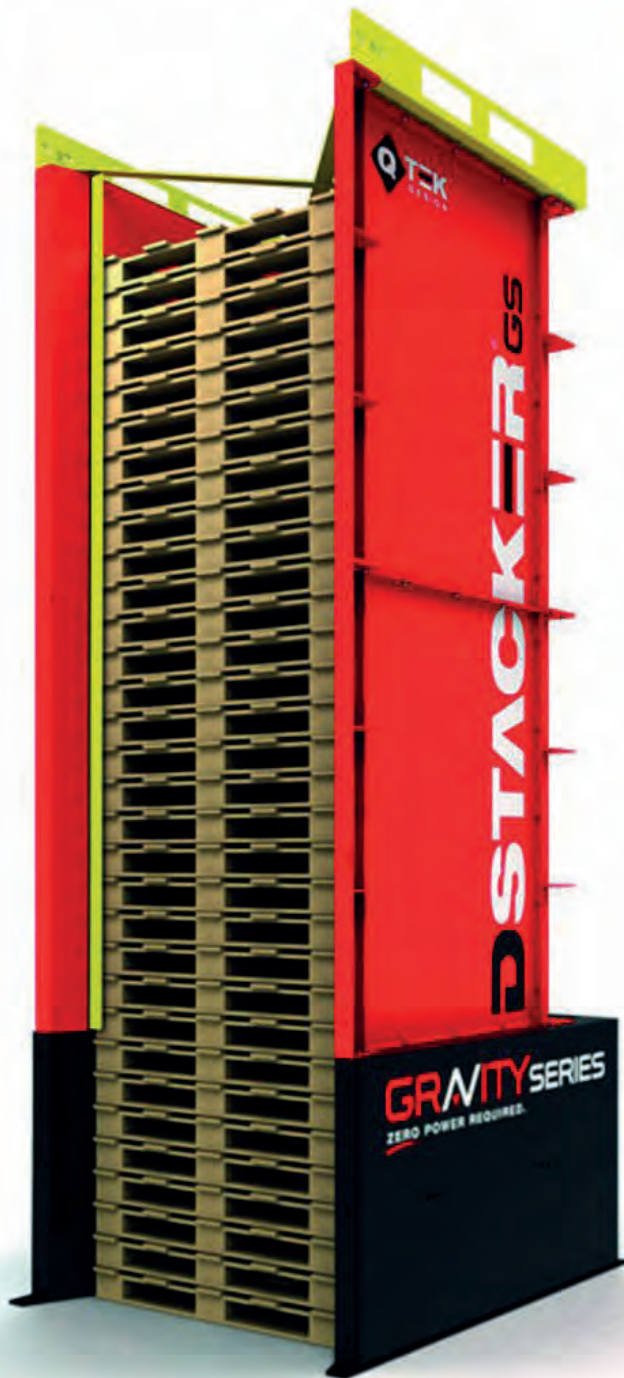

Für Euro-,
als auch
Exportpaletten
erhältlich

Palettenmagazin DStacker				
Palettenkapazität	Stk.	40	50	55
Palettengröße	mm	1200 x 800	1200 x 800	1200 x 800
	Artikel-Nr.	346.175	346.170	346.171

Unsere komplette
Auswahl finden Sie in
unserem Online-Shop:

www.bartels-shop.com



Palettenwender Schneller und einfacher Palettenwechsel

- Schneller und einfacher Palettenwechsel, reduziert u.a. Mietpalettenkosten und erleichtert den Zugriff auf beschädigte Ware
- Erhöht die Produktivität, da kein manuelles Umpacken mehr erforderlich ist, und ermöglicht einen schnellen Palettenwechsel oder eine Änderung der Warenausrichtung
- Der Palettenwender ist eine kostengünstige und kompakte Einstiegsvariante zum Drehen von Paletten um 180°



Palettenwender 180° mit 1 Klemmplatte

Ausführung: Der Palettenwender ist für alle Produkt- und Verpackungsarten geeignet. Er klemmt mit einer Führungsplatte die Waren und dreht sie anschließend um 180 Grad. Wechseln Sie schnell Ihre Paletten oder ändern die Orientierung Ihrer Ware mit unserem Palettenwender. Auch der Zugang zu beschädigten Waren am Boden des Palettenstapels ist mit dem Palettenwender in weniger als einer Minute sichergestellt.



Palettenwender 180° - 1 Klemmplatte		
Tragfähigkeit	kg	2000
Öffnungsbereich	mm	1060 - 1900
Gerätemaße B x T x H	kg	2248 x 2000 x 2689
Klemmtischmaße B x T	kg	1320 x 1255
	Artikel-Nr.	346.180

Palettenwender 180° mit 2 Klemmplatten

Ausführung: Der Palettenwender ist für alle Produkt- und Verpackungsarten geeignet. Er klemmt mit zwei Führungsplatten die Waren und dreht sie anschließend um 180 Grad. Die Beladung ist mit Handhubwagen und Gabelstapler ebenerdig möglich. Dieser Palettenwender öffnet seine Klemmplatten bis zum Boden. Somit ist diese Maschine sehr platzsparend, da keine Rampe benötigt wird.

Wechseln Sie schnell Ihre Paletten oder ändern die Ausrichtung Ihrer Ware mit unserem Palettenwender. Auch der Zugang zu beschädigten Waren am Boden des Palettenstapels ist mit dem Palettenwender in weniger als einer Minute sichergestellt.

Palettenwender 180° - 2 Klemmplatte		
Tragfähigkeit	kg	2000
Öffnungsbereich	mm	600 - 2300
Gerätemaße B x T x H	kg	1900 x 2142 x 2782
Klemmtischmaße B x T	kg	1300 x 1300
	Artikel-Nr.	346.141



Stapeln und Heben

www.bartels-shop.com

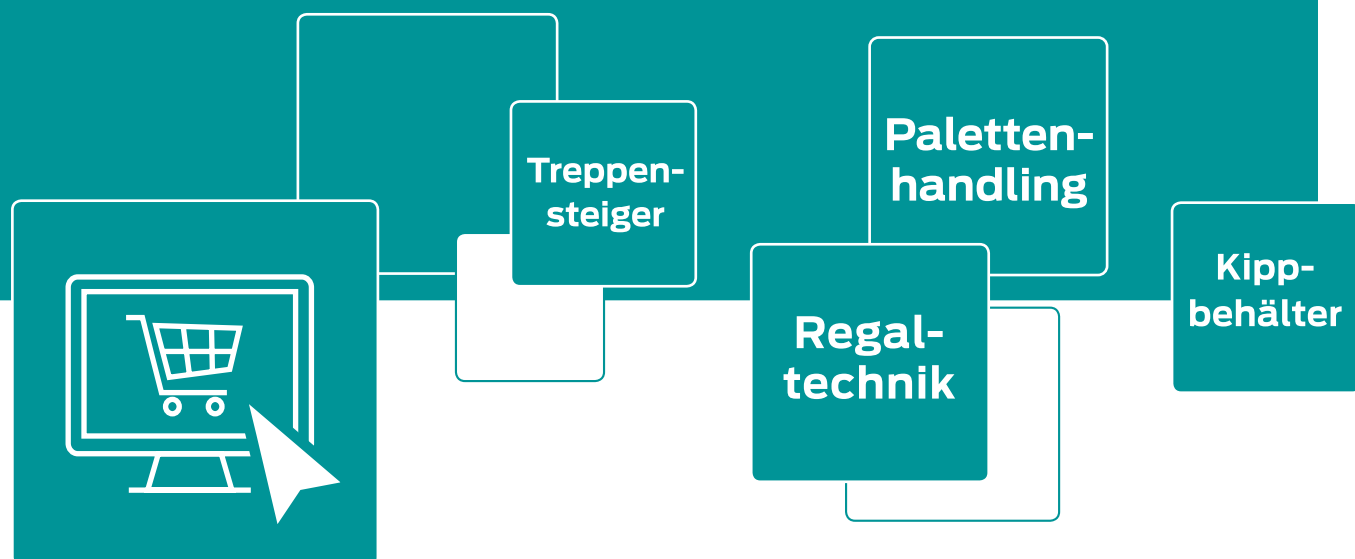

Scherenhubwagen



Flexi-Hubwagen



Fasshandling



Hubkarren



Minilifter



Glastransporter



Scherenhubtische



Arbeitskörbe



Verladetraversen



Kranarme



Drehtische



Vakuumheber



Kettenzüge



Trägerklemmen



Alu-Portalkräne



Maschinenheber



Hubbühnen

Unsere komplette
Auswahl finden Sie in
unserem Online-Shop:

www.bartels-shop.com



Lager & Werkstatt



www.bartels-shop.com

**Unsere große
Auswahl finden
Sie online.**



Arbeitstisch
mit Aufbauten
Seite 196

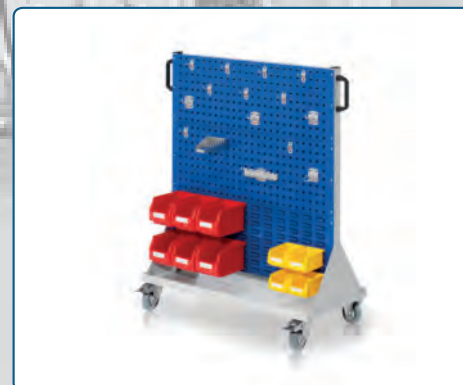

Arbeitsplätze **188**

Loch- und Schlitz-
plattenwagen **189**

Arbeitstische **194**

Schmirgelzubehör **198**

Markiergeräte **199**

Leitern **200**



Computer-Ständer

- Zentralsäule mit Systemlochraster. Einbauhöhe der Ablagen und Flachbildschirmhalter über Steckbolzen verstellbar.
- Belastbarkeit max. 15 kg je Ablage/Halter.
- Kabelkanal mit Klappdeckel, inkl. Energieleiste mit Anschlusskabel.
- Klappdeckel beidseitig mit Schlitzraster für Kabelzugang.
- Ablagen melaminharzbeschichtet mit Tragkonsolen aus Stahlblech
- Wahlweise stationäre Ausführung (inkl. Höhenausgleichsfüßen) oder mobile Ausführung (Rollensatz mit 4 Lenkrollen, davon 2 mit Feststeller; Rollen-Ø 100 mm).
- Einfache und schnelle Montage
- Umweltfreundliche Pulverbeschichtung: Gestelle: RAL7035-lichtgrau Konsolen/Halter: RAL5010 enzianblau



Art.-Nr. 341.274
2 x Ablage gerade

B x T x H mm	Variante	Artikel-Nr.
650 x 650 x 1140	stationär	341.273
650 x 650 x 1230	mobil	341.274



Art.-Nr. 341.275
2 x Ablage gerade
1 x Flachbildschirmhalter

B x T x H mm	Variante	Artikel-Nr.
650 x 650 x 1680	stationär	341.275
650 x 650 x 1770	mobil	341.276

Computer-Schränke

- Unterbauehäuse geteilt in Tastatur- und Flügeltürfach, jeweils separat abschließbar.
- Tastaturfach (H 120 mm) mit Frontklappe, dahinter Auszugstablak zur Tastatur- und Mousauflage.
- Flügeltürfach (H 850 mm) mit Auszugstablak. Tragkraft 20 kg, Auszug 80 %, Einbauhöhe verstellbar.
- Kabeldurchlässe an der Gehäuserückseite, im Deckel sowie im Innenteil
- Bei Artikeln mit Monitorgehäuse (B650 x T250 x H710 mm) mit abschließbarem Monitorfach (innen B635 x T230 x H530 mm, integriertes Belüftungsraaster) für Bildschirme bis max. 26" geeignet. Unter dem Monitorfach ist ein offenes Ablagefach (Fachhöhe 140 mm).
- Schreibaufsatz mit Klappdeckel
- Wahlweise stationäre Ausführung oder mobile Ausführung (Rollensatz mit 4 Lenkrollen, davon 2 mit Feststeller; Rollen-Ø 100 mm).
- Lieferung komplett montiert.
- Umweltfreundliche Pulverbeschichtung: Gehäuse: RAL7035-lichtgrau Einbauelemente: RAL5010 enzianblau



B x T x H mm	Variante	Artikel-Nr.
650 x 520 x 1060	stationär	341.277
650 x 520 x 1185	mobil	341.278



B x T x H mm	Variante	Artikel-Nr.
1100 x 520 x 1060	stationär	341.279
1100 x 520 x 1185	mobil	341.280



B x T x H mm	Variante	Artikel-Nr.
650 x 520 x 1770	stationär	341.323
650 x 520 x 1900	mobil	341.281



B x T x H mm	Variante	Artikel-Nr.
1100 x 520 x 1770	stationär	341.329
1100 x 520 x 1900	mobil	341.282

RasterMobil Rollwagen für Loch- und Schlitzplatten

- Mobiler Helfer
- Serienmäßig mit je zwei leichtläufigen Lenk- und Bockrollen inkl. Radfeststellern ausgestattet, gem. EN1757-3 grau, spurlos
- Beidseitige Loch- und Schlitzplatten

Ausführung: Solide schlag- und kratzfeste kunststoffbeschichtete Stahlkonstruktion lichtgrau RAL 7035. Wagenbreite 1000 mm, Wagentiefe 500 mm. Platten wahlweise lichtgrau RAL 7035, enzianblau RAL 5010 oder anthrazitgrau RAL 7016.

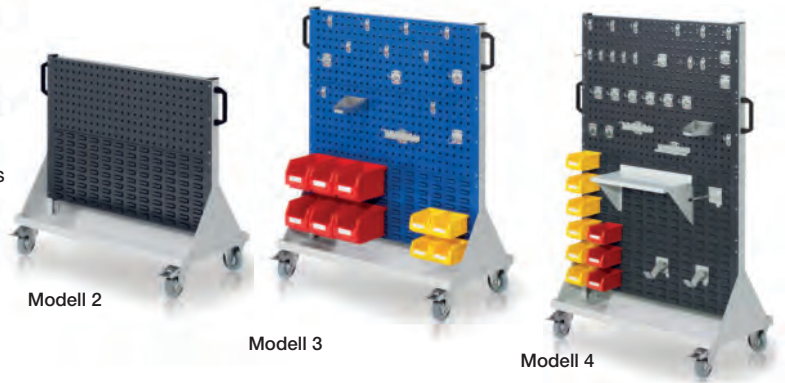

Modell 2 - Höhe 890 mm

Ausführung	Ausstattung	Maße B x T x H mm	Farbe	Artikel-Nr.
2 Loch- und 2 Schlitzplatten	1 Hakensort. 10tlg., 8 Kästen Gr.7, 4 Kästen Gr.8	1000 x 500 x 890	Platte grau	343.592
			Platte blau	343.593
			Platte anthrazitgrau	343.604
	unbestückt	1000 x 500 x 890	Platte grau	343.594
			Platte blau	343.595
			Platte anthrazitgrau	343.605

Modell 3 - Höhe 1230 mm

Ausführung	Ausstattung	Maße B x T x H mm	Farbe	Artikel-Nr.
4 Loch- und 2 Schlitzplatten	1 Hakensort. 15tlg., 4 Kästen Gr.7, 6 Kästen Gr. 6	1000 x 500 x 1230	Platte grau	343.596
			Platte blau	343.597
			Platte anthrazitgrau	343.606
	unbestückt	1000 x 500 x 1230	Platte grau	343.598
			Platte blau	343.599
			Platte anthrazitgrau	343.607

Modell 4 - Höhe 1580 mm

Ausführung	Ausstattung	Maße B x T x H mm	Farbe	Artikel-Nr.
4 Loch- und 4 Schlitzplatten	1 Hakensort. 28tlg., 1 Fachboden 450 mm, 1 Universalhalter, 2 Dornträger, 9 Kästen Gr. 7	1000 x 500 x 1580	Platte grau	343.600
			Platte blau	343.601
			Platte anthrazitgrau	343.608
	unbestückt	1000 x 500 x 1580	Platte grau	343.602
			Platte blau	343.603
			Platte anthrazitgrau	343.609



Lager und Werkstatt

Rollpult / Rollschrank

fahrbar

Rollpult

Ausführung: Flügeltürenschränk verschließbar, mit 1 festen und 2 verstellbaren Böden. 2 Lenk- und 2 Bockrollen, TPE-Bereifung, Naben mit Rillenkugellager. Feststeller an den Lenkrollen, gemäß EN 1757-3. Schreibpultaufsatz aus Stahlblech pulverbeschichtet. Farbe: Korpus grau RAL 7035, Front blau RAL 5007. Schreibplatte aufklappbar, mit Schreibunterlage. Schreibhöhe 1034/1197 mm. Tragkraft pro Fachboden 30 kg.



fetra
Transportgeräte



Typ	Traglast	Rad-Ø	Maße Unterbauschrank	L x B x H	Gewicht	Artikel-Nr.
	kg	mm	mm	mm	kg	
2448	150	125 x 32	T 600 x B 500 x H 600	650 x 550 x 1200	41	347.375



Artikel 347.375

Ausführung: Schubladenschränk, zentral verschließbar, 3 Schubladen 120 mm und 1 Schublade 180 mm hoch. Kugelauszug und Auszugssperre. 2 Lenk- und 2 Bockrollen, TPE-Bereifung, Naben mit Rillenkugellager. Feststeller an den Lenkrollen, gemäß EN 1757-3. Schreibpultaufsatz aus Stahlblech pulverbeschichtet. Farbe: Korpus grau RAL 7035, Front blau RAL 5007. Schreibplatte aufklappbar, mit Schreibunterlage. Schreibhöhe 1034/1197 mm. Tragkraft pro Schublade 25 kg.

Typ	Traglast	Rad-Ø	Maße Unterbauschrank	L x B x H	Gewicht	Artikel-Nr.
	kg	mm	mm	mm	kg	
2449	150	125 x 32	T 600 x B 500 x H 600	650 x 550 x 1200	60	347.376



Artikel 347.376

Rollschrank

Ausführung: Flügeltürenschränk verschließbar, mit 1 festen und 2 verstellbaren Böden, 500 mm breit, 600 mm tief und 600 mm hoch. Arbeitshöhe: 800 mm. Arbeitsplatte Sandwich-Platte 19 mm stark, mit 3-seitiger Umrandung 80 mm hoch. 2 Lenk- und 2 Bockrollen, TPE-Bereifung, Naben mit Rillenkugellager. Feststeller an den Lenkrollen, gemäß EN 1757-3. Farbe: Korpus pulverbeschichtet, grau RAL 7035, Front blau RAL 5007. Tragkraft pro Fachboden 30 kg.

Typ	Traglast	Ladefläche L x B	Rad-Ø	L x B x H	Gewicht	Artikel-Nr.
	kg	mm	mm	mm	kg	
2445	150	650 x 550	125 x 32	650 x 550 x 875	35	347.377



Artikel 347.377

Ausführung: Schubladenschränk, zentral verschließbar, 3 Schubladen 120 mm hoch und 1 Schublade 180 mm hoch. Kugelauszug und Auszugssperre. Arbeitshöhe: 800 mm. Arbeitsplatte Sandwich-Platte 19 mm stark, mit 3-seitiger Umrandung 80 mm hoch. 2 Lenk- und 2 Bockrollen, TPE-Bereifung, Naben mit Rillenkugellager. Feststeller an den Lenkrollen, gemäß EN 1757-3. Farbe: Korpus grau pulverbeschichtet RAL 7035, Front blau RAL 5007. Tragkraft pro Schublade 25 kg.

Typ	Traglast	Ladefläche L x B	Rad-Ø	L x B x H	Gewicht	Artikel-Nr.
	kg	mm	mm	mm	kg	
2446	150	650 x 550	125 x 32	650 x 550 x 875	54	347.378



Artikel 347.378

Lager und Werkstatt



Mobiler Arbeitsplatz

- Ermöglicht Datenerfassung direkt am Einsatzort
- 6-fach Schuko-Steckdosenleiste mit Schalter
- Höhenverstellbare Tischplatte
- Integrierte 12-Volt-Vlies-Batterie (2x 12 V / 60 Ah) mit Ladegerät und Konverter
- Automatische Abschaltung
- Batteriekasten mit Ladestandsanzeige
- Arbeitsbereichtemperatur 0° - 40° Grad
- Modular durch Zubehör erweiterbar

Ausführung: Der mobile Arbeitsplatz aus Aluminium besteht aus einem Grundgestell mit Tischplatte, einem Auszug in ergonomischer Höhe sowie einer Ablage und Batteriefach. Aufgrund eines tief liegenden Schwerpunktes und außen liegender Rollen ist der Arbeitstisch sehr standsicher und gut verfahrbar. Farbe: RAL 7016 anthrazitgrau

Im großen Batteriefach, das mit einer rückseitig abnehmbaren Abdeckung verschlossen ist, befindet sich eine integrierte 12 V-Vlies-Batterie, die Sie über ein integriertes Ladegerät aufladen. Dank der Batterie arbeiten Sie am PC völlig unabhängig von einem Stromanschluss und bewegen sich frei im Lager.

Der Arbeitsplatz kann modular erweitert werden und je nach Ausführung IT-Komponenten wie z. B. PC, Barcode-Scanner, Monitor oder Drucker aufnehmen (nicht Teil der Ausstattung).

	Typ	MAX 300
Traglast	kg	60
Maße B x T x H	mm	550 x 580 x 1130
Rollen Anzahl	Stk.	4
Tischplatte B x T	mm	500 x 400
Gewicht	kg	100
	Artikel-Nr.	322.400

Mobiler Arbeitsplatz mit Lithium-Ionen-Batterie

- Wartungsfreie, leichte Lithium-Ionen-Technik
- Bypass-Schaltung für effiziente parallele Energieversorgung-/aufladung
- Ergonomischen Griff
- Automatische Abschaltung
- Bewährtes Batterie-Management-System

Ausführung: Der mobile Arbeitsplatz dient dem flexiblen Erfassen von Daten an wechselnden Einsatzorten. Grundgestell mit 4 Lenkrollen. Im Batteriekasten befindet sich eine wartungsfreie, leichte Lithium-Ionen-Batterie, die Sie über ein integriertes Ladegerät aufladen können. Führen Sie Ihre Datenerfassung unabhängig vom Stromnetz durch – schnell, flexibel und überall im Lager. Farbe: RAL 7016 anthrazitgrau

	Typ	MAX 300 Li	MAX 1200 Li
Traglast	kg	60	60
Maße B x T x H	mm	550 x 580 x 1130	550 x 580 x 1130
Rollen Anzahl	Stk.	4	4
Tischplatte B x T	mm	500 x 440	500 x 440
Gewicht	kg	68	87
Techn. Info		Onboard Sinus Konverter 12 V DC-230 V AC/375 VA	Onboard Sinus Konverter 24 V DC-230 V AC/1.200 VA
	Artikel-Nr.	322.401	322.402

Zubehör für mobile Arbeitsplätze

Tastatur-/Mausauszug

Ausziehbar. Aus Stahlblech. 10 kg Traglast

Maße B x T x H	Artikel-Nr.
500 x 200 x 2	322.403



Tischplatte

Ausziehbar. Aus Stahlblech. 60 kg Traglast. Fest auf der Batterieabdeckung montiert.

Maße B x T x H	Artikel-Nr.
500 x 440 x 60	322.404

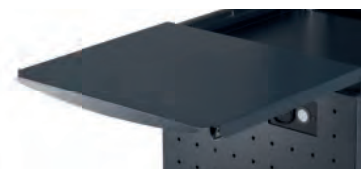

Schubfach

Aus Stahl. 15 kg Traglast. Auch abschließbar lieferbar - fragen Sie bitte an.

Maße B x T x H	Artikel-Nr.
500 x 440 x 165	322.406



Lagersichtkasten aus Polyethylen



Lagersichtkasten aus PE







- Ideal zur übersichtlichen Lagerung
- Lange Lebensdauer
- Sicheres Stapeln
- Leichtes Säubern
- Geeignet für Schlitzwandregale (Größe 5-8)
- GS-geprüfte Qualität

Ausführung: Aus Polyethylen (PE).

Lieferung ohne Zubehör - bitte separat bestellen - siehe unten.



Komplett waagrecht einhängbar - dadurch maximale Füllhöhe möglich (Gr. 5-8).

		grün	blau	grau	rot	gelb	naturweiß
							
Ausführung	Maße L x B x H	Artikel-Nr.	Artikel-Nr.	Artikel-Nr.	Artikel-Nr.	Artikel-Nr.	Artikel-Nr.
		mm					
mit Griffmulde	Größe 1	500 x 300 x 250	344.741	344.742	344.743	344.744	344.100
	Größe 2	500 x 300 x 200	344.747	344.748	344.749	344.750	344.101
	Größe 3	350 x 200 x 200	344.753	344.754	344.755	344.756	344.102
	Größe 4	350 x 200 x 150	344.759	344.760	344.761	344.762	344.103
mit Aufhängeleiste für Schlitzplatten	Größe 5	290 x 140 x 130	344.765	344.766	344.767	344.768	344.104
	Größe 6	230 x 140 x 130	344.771	344.772	344.773	344.774	344.105
	Größe 7	160 x 105 x 75	344.777	344.778	344.779	344.780	344.106
	Größe 8	85 x 105 x 45	344.783	344.784	344.785	344.786	344.107

Zubehör für Lagersichtkästen

Typ	Ausführung	Artikel-Nr.
Deckel 500 x 300 mm	transparent, 2 mm Polystyrol	343.740
Deckel 350 x 200 mm	transparent, 2 mm Polystyrol	343.741
Deckel 290 x 140 mm	transparent, 2 mm Polystyrol	343.742
Deckel 230 x 140 mm	transparent, 2 mm Polystyrol	343.743
Deckel 160 x 105 mm	transparent, 2 mm Polystyrol	343.744
Trennblech für Größe 1	Längsteiler aus verzinktem Feinblech	343.745
Trennblech für Größe 2	Längsteiler aus verzinktem Feinblech	343.746
Trennblech für Größe 3	Längsteiler aus verzinktem Feinblech	343.747
Trennblech für Größe 4	Längsteiler aus verzinktem Feinblech	343.748
Etiketten für Größe 1 + 2	weiß; VE = 10 Stück	343.300
Etiketten für Größe 3 + 4	weiß; VE = 10 Stück	343.301
Etiketten für Größe 5 + 6	weiß; VE = 10 Stück	343.302
Etiketten für Größe 7	weiß; VE = 10 Stück	343.303
Etiketten für Größe 8	weiß; VE = 10 Stück	343.304
Transparente Folien für Größe 1 + 2	VE = 10 Stück	343.305
Transparente Folien für Größe 3 + 4	VE = 10 Stück	343.306
Transparente Folien für Größe 5 + 6	VE = 10 Stück	343.307
Transparente Folien für Größe 7	VE = 10 Stück	343.308
Transparente Folien für Größe 8	VE = 10 Stück	343.309
Griffstab für Größe 1 + 2	für 300 mm Kastenbreite, Farbe schwarz	344.810
Griffstab für Größe 3 + 4	für 200 mm Kastenbreite, Farbe schwarz	344.811



Trennblech



Polystyrol-Deckel



Griffstab für Gr. 1 - 4



Etiketten





Grundregal Typ 4 mit Anbaufeld Typ 4

Ordnungsregal mit Lagersichtkästen Zusätzliche Anbaufelder erlauben den Bau eigener Regalanlagen.

- Stecksystem
- Stabil, kratz- und schlagfest
- Höhenverstellbare Fachböden im Raster von 25 mm
- Fachbodentragfähigkeit 125 kg (g.v.L.)
- Geprüfte Sicherheit RAL-RG614 H44

Ausführung: Stabile Stahlkonstruktion, fertig zusammengestellt, unmontiert, Farben: Ständer kunststoffbeschichtet anthrazitgrau RAL 7016, Böden verzinkt.

Auf Wunsch: Rahmen auch in blau RAL 5010 und Kästen in anderer Farbe lieferbar (siehe Lagersichtkästen aus Polyethylen) - bitte bei Bestellung angeben!

Maße der Kästen LxBxH:
Gr. 2: 500 x 300 x 200 mm
Gr. 3: 350 x 200 x 200 mm
Gr. 4: 350 x 200 x 150 mm
Gr. 5: 290 x 140 x 130 mm

Lagersichtkästen in 7 verschiedenen Farben lieferbar (Seite 192) - bitte angeben.



Typ	Maße B x T x H mm	Anzahl Fachböden Stück	Kästen Gr.2 Stück	Kästen Gr.3 Stück	Kästen Gr.4 Stück	Kästen Gr.5 Stück	Grundfeld	Anbaufeld
							Artikel-Nr.	Artikel-Nr.
3	1000 x 300 x 2000	10	-	-	-	60 grün	344.234	344.235
4	1000 x 400 x 2000	11	-	-	20 blau	36 grün	344.236	344.237
5	1000 x 400 x 2000	8	-	32 rot	-	-	344.238	344.239
1	1000 x 400 x 2000	10	-	-	40 blau	-	344.230	344.231
2	1000 x 600 x 2000	7	21 gelb	-	-	-	344.232	344.233

Beistell- und Kommissionierwagen inkl. Lagersichtkästen

- Unentbehrliche Helfer im Lager
- Fachböden mit Abrollrand
- Mit geraden oder zum Teil schrägen Fachböden erhältlich

Ausführung: Stabile Stahlkonstruktion; je 2 leichtgängige Lenkrollen mit Feststeller und 2 Bockrollen; schlag- und kratzfeste Kunststoffbeschichtung. Farbe: Enzianblau RAL 5010.



Fachböden mit Abrollrand



Serienmäßig mit leichtgängigen Rollen und Lenkrollen mit Feststeller gemäß EN1757-3 grau spurlos.

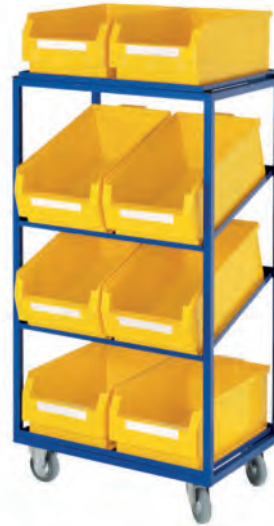

Artikel-Nr. 343.292 mit 2 geraden und 2 schrägen Fachböden



Artikel-Nr. 343.288 mit 4 geraden Fachböden

Maße B x T x H	mm	923 x 383 x 485	923 x 383 x 485	1315 x 700 x 485	1315 x 700 x 485	1315 x 1015 x 485	1315 x 1015 x 485	1315 x 700 x 485	1315 x 700 x 485	1315 x 1015 x 485	1315 x 1015 x 485
Ausstattung	Stück	3 x Gr. 1	3 x Gr. 2	8 x Gr. 1	8 x Gr. 2	12 x Gr. 1	12 x Gr. 2	8 x Gr. 1	8 x Gr. 2	12 x Gr. 1	12 x Gr. 2
Fachböden gerade / schräg	Stück	3 / -	3 / -	4 / -	4 / -	4 / -	4 / -	2 / 2	2 / 2	2 / 2	2 / 2
	Artikel-Nr.	343.285	343.286	343.287	343.288	343.289	343.290	343.291	343.292	343.293	343.294

Höhenverstellbare Arbeitstische Serie Tom

5 Breiten, 2 Tiefen und 5 Arbeitsplattenqualitäten

Arbeitstisch Serie Tom Fünf Arbeitsplattenqualitäten



- 10 Tischgrößen (5 Breiten und 2 Tiefen)
- **Höhe: 760-1080 mm einstellbar**
- **Flächenlast: Max. 500 kg**
- 5 unterschiedliche Arbeitsplattenqualitäten
MDF - Melamin - Buche - Stahlblech - Universal
- **Funktionsunterbau mit: Gestellfüßen aus Profilstahlrohr (60x30x2 mm)**
inkl. Tiefenverstrebrungen (oben und unten) und integrierter Höhenverstellung. Querstreben (vorne und hinten) aus Profilstahlrohr (50x25x2 mm). Aussteifungstraversen (hinten)
- Einfache und schnelle Montage
- Umweltfreundliche Pulverbeschichtung
Gestelle: RAL7035 lichtgrau

i Alle Arbeitstische können mit System-Aufbauten ergänzt werden. Mehr dazu online!

i Arbeitshöhe von 760-1080 mm einstellbar. Flächenlast max. 500 kg

i Alle Arbeitstische können mit einem Unterbau-Container ergänzt werden.

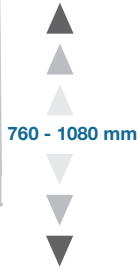

Mitteldichte Faserplatte (MDF) Holzfaserwerkstoff mit homogenem Plattenaufbau und hoher Dichte. Feine und glatte Oberflächenstruktur. Stärke 22 mm	Melaminharzbeschichtete Spanplatte Melaminharz-Direkt-Beschichtung nach DIN 68765. Normaler Abriebwiderstand; bedingte Kratz- und Stoßfestigkeit. Stärke 22 mm	Buche-Massiv-Arbeitsplatte Der Klassiker unter den Arbeitsplatten (robust, langlebig, natürlich, schön). Oberseite und Kanten mit Pflanzenöl behandelt. Alle Kanten bearbeitet, Vorderkante mit Radius. Stärke 25 mm	Stahlblechbelag-Platte Oberseite mit einem 1,5 mm starken, verzinkten Stahlblech-Belag belegt. Feuerverzinkung. Umbug vorne in L-Form, Stärke 25 mm	Linoleum-/Universal-Platte Oberseite mit einem 2,0 mm starken, hellgrau marmoriertem Linoleum-Belag belegt. Permanent antistatisch, fungizid, bakterio-statisch. Schwer entflammbar, temperaturbeständig, verschleißfest, druckfest. Stärke 25 mm

Unterbau-Container

- Zur einfachen Montage an dem Funktionsunterbau
- Bei Tischbreite 750 und 1000 mm kann max. 1 Container montiert werden, bei Tischbreite 1250, 1500 und 2000 mm können max. 2 Container montiert werden.
- Schubladen innen B390 x T560 mm, Tragkraft 35 kg, Auszug ca. 90 %
- Zentralverschluss
- Umweltfreundliche Pulverbeschichtung
Gehäuse: RAL7035-lichtgrau
Schubladen: RAL5010-enzianblau
- Roll-Container zusätzlich mit 4 Lenkrollen, davon 2 mit Feststeller sowie Deckel mit Bügelgriff, Abrollrand und Anti-Rutsch-Matte
- Bei Einbau der Modelle **4** - **9** kann kein Ablageboden eingebaut werden



Lager und Werkstatt

	1	2	3	4	5	6	7	8	9
B x T x H mm	425 x 600 x 175	480 x 600 x 395	480 x 600 x 395	480 x 600 x 545	480 x 600 x 545	480 x 600 x 545	480 x 600 x 690	480 x 600 x 690	480 x 600 x 690
Einteilung Schubladen	1 x 150	1 x 150, 1 x 180	1 x 90, 2 x 120	1 x 120, 1 x 360 inkl. Hängeregister	2 x 150, 1 x 180	1 x 90, 2 x 120, 1 x 150	1 x 120, 1 x 360 inkl. Hängeregister	2 x 150, 1 x 180	1 x 90, 2 x 120, 1 x 150
Artikel-Nr.	341.728	341.729	342.278	341.730	341.731	341.732	342.279	341.733	342.280

Fracht: frei Haus | Bestell-Hotline: +49 4126 3968-333 | Bestell-Fax: +49 4126 3968-68



Arbeitstische Serie Tom mit MDF-Platte
Arbeitshöhe von 760-1080 mm einstellbar
Flächenlast max. 500 kg

Abmessungen B x T x H	Artikel-Nr.
mm	
750 x 800 x 760-1080	341.433
1000 x 800 x 760-1080	341.434
1250 x 800 x 760-1080	341.240
1500 x 800 x 760-1080	341.242
2000 x 800 x 760-1080	341.244

750 x 1000 x 760-1080	341.884
1000 x 1000 x 760-1080	341.885
1250 x 1000 x 760-1080	341.886
1500 x 1000 x 760-1080	341.887
2000 x 1000 x 760-1080	341.246



Arbeitstische Serie Tom mit Melamin-Platte
Arbeitshöhe von 760-1080 mm einstellbar
Flächenlast max. 500 kg

Abmessungen B x T x H	Artikel-Nr.
mm	
750 x 800 x 760-1080	341.437
1000 x 800 x 760-1080	341.438
1250 x 800 x 760-1080	341.248
1500 x 800 x 760-1080	341.250
2000 x 800 x 760-1080	341.252

750 x 1000 x 760-1080	341.892
1000 x 1000 x 760-1080	341.893
1250 x 1000 x 760-1080	341.894
1500 x 1000 x 760-1080	341.895
2000 x 1000 x 760-1080	341.254



Arbeitstische Serie Tom mit Buche-Platte
Arbeitshöhe von 760-1080 mm einstellbar
Flächenlast max. 500 kg

Abmessungen B x T x H	Artikel-Nr.
mm	
750 x 800 x 760-1080	341.441
1000 x 800 x 760-1080	341.442
1250 x 800 x 760-1080	341.232
1500 x 800 x 760-1080	341.234
2000 x 800 x 760-1080	341.236

750 x 1000 x 760-1080	341.926
1000 x 1000 x 760-1080	341.927
1250 x 1000 x 760-1080	341.928
1500 x 1000 x 760-1080	341.929
2000 x 1000 x 800-850	341.238



Arbeitstische Serie Tom mit Stahlblech-Platte
Arbeitshöhe von 760-1080 mm einstellbar
Flächenlast max. 500 kg

Abmessungen B x T x H	Artikel-Nr.
mm	
750 x 800 x 760-1080	341.445
1000 x 800 x 760-1080	341.446
1250 x 800 x 760-1080	341.256
1500 x 800 x 760-1080	341.258
2000 x 800 x 760-1080	341.260

750 x 1000 x 760-1080	342.254
1000 x 1000 x 760-1080	342.255
1250 x 1000 x 760-1080	342.256
1500 x 1000 x 760-1080	342.257
2000 x 1000 x 760-1080	341.262



Arbeitstische Serie Tom mit Linoleum-Platte
Arbeitshöhe von 760-1080 mm einstellbar
Flächenlast max. 500 kg

Abmessungen B x T x H	Artikel-Nr.
mm	
750 x 800 x 760-1080	342.268
1000 x 800 x 760-1080	342.269
1250 x 800 x 760-1080	342.270
1500 x 800 x 760-1080	342.271
2000 x 800 x 760-1080	342.272
750 x 1000 x 760-1080	342.273
1000 x 1000 x 760-1080	342.274
1250 x 1000 x 760-1080	342.275
1500 x 1000 x 760-1080	342.276
2000 x 1000 x 760-1080	342.277

Unsere komplette
Auswahl finden Sie in
unserem Online-Shop:

www.bartels-shop.com



Elektrisch höhenverstellbare Werkzeuge adlatus 300

5 Breiten, 2 Tiefen und 2 Arbeitsplattenqualitäten

Elektrisch höhenverstellbare Werkzeuge adlatus 300

- Höhe: 720-1120 mm einstellbar
- Flächenlast: max. 300 kg
- 10 Tischgrößen (5 Breiten und 2 Tiefen)
- 2 unterschiedliche Arbeitsplattenqualitäten Melamin - Buche
- Funktionsunterbau mit: 2 Doppel-Hubsäulen (80x50 mm, Prüfung gem. EN 60335-1) inkl. Steuereinheit und Anschlusskabel mit Stecker. Kompletter Rahmen aus Profilstahlrohr (50x25x2,5 mm) oben unter der Arbeitsplatte. Kufen (Stahlrohr 60x30 mm) mit Nivellierfüßen. Bedienelement mit Auf-/Ab-Taster.
- Elektrische Verstellung mittels 2 Doppel-Hubsäulen mit integriertem Linearantrieb. Geräuscharme, stufenlose und absolut synchrone Verstellung der Arbeitshöhe auch bei unsymmetrischer Belastung.
- Verstellweg 38 mm/s (ohne Zuladung). Einschaltdauer 10% (6 Minuten pro Stunde oder 2 Minuten Dauerbetrieb bei Vollast). Stromverbrauch im Standby-Modus nur 0,1 W.
- Lieferung komplett montiert
- Umweltfreundliche Pulverbeschichtung: Gestell: RAL 7035-lichtgrau



i Alle Arbeitsische können mit System-Aufbauten ergänzt werden. Mehr dazu online!

i Arbeitshöhe von 720-1120 mm einstellbar, Flächenlast max. 300 kg

i Alle Werkzeuge können mit einem Unterbau-Container ergänzt werden.



Elektrisch höhenverstellbare Werkzeuge Buche-Massiv-Arbeitsplatte, Stärke 25 mm Arbeitshöhe einstellbar 720-1120 mm – Flächenlast max. 300 kg

B x H	Tiefe 800 mm	Tiefe 1000 mm
	Artikel-Nr.	Artikel-Nr.
mm		
750 x 720-1120	342.358	342.363
1000 x 720-1120	342.359	342.364
1250 x 720-1120	342.360	342.365
1500 x 720-1120	342.361	342.366
2000 x 720-1120	342.362	342.367

Elektrisch höhenverstellbare Werkzeuge Melaminharzbeschichtete Arbeitsplatte, Stärke 22 mm Arbeitshöhe einstellbar 720-1120 mm – Flächenlast max. 300 kg

B x H	Tiefe 800 mm	Tiefe 1000 mm
	Artikel-Nr.	Artikel-Nr.
mm		
750 x 720-1120	342.368	342.373
1000 x 720-1120	342.369	342.374
1250 x 720-1120	342.370	342.375
1500 x 720-1120	342.371	342.376
2000 x 720-1120	342.372	342.377

Unterbau-Container

- Schubladen innen B390 x T560 mm, Tragkraft 35 kg, Auszug ca. 90 %
- Zentralverschluss (Schloss mit 2 Schlüsseln)
- Umweltfreundliche Pulverbeschichtung: Gehäuse: RAL7035-lichtgrau / Schubladen: RAL5010-enzianblau
- Die Unterbau-Container werden rechtsbündig an die Gestelle montiert.



	1	2	3
B x T x H mm	425 x 600 x 175	480 x 600 x 395	480 x 600 x 395
Einteilung Schubladen	1 Schublade 1 x 150	2 Schubladen 1 x 150, 1 x 180	3 Schubladen 1 x 90, 2 x 120
Artikel-Nr.	342.378	342.379	342.380

Rollensatz für Werkzeuge Serie adlatus 300

- Rollen-Ø 100 mm, Bauhöhe 125 mm
- Arbeitshöhe (Werkzeug mit Rollensatz) von 845-1245 mm einstellbar. Flächenlast max. 300 kg (unverändert).

Inhalt	Artikel-Nr.
1 2xLF + 2xB	342.404
2 4xLF	342.405

LF = Lenkrolle mit Feststeller – B = Bockrolle



Tastaturauszug

- B 640 x T 485 x H 85 mm
- Auszugstabil B 575 x T 350 mm inkl. links oder rechts ausziehbarer Auflage
- Montage an Tischplatte RAL 5010 enzianblau

Artikel-Nr.
342.406



Elektrisch höhenverstellbare Werkbänke adlatus 600

- Höhe: 740-1040 mm einstellbar
- Flächenlast: max. 600 kg
- 10 Tischgrößen (5 Breiten und 2 Tiefen)
- 2 unterschiedliche Arbeitsplattenqualitäten
Buche - Hartlaminat
- Funktionsunterbau mit:
4 Hubsäulen (80x50 mm, Prüfung gem. EN 60335-1)
inkl. Steuereinheit und Anschlusskabel mit Stecker.
Kompletter Rahmen aus Profil-Stahlrohr (50x25x2,5 mm)
oben unter der Arbeitsplatte.
Kufen (Stahlrohr 60x30 mm) mit Nivellierfüßen.
Bedienelement mit Auf-/Ab-Taster.
- Elektrische Verstellung mittels 4 Hubsäulen
mit integriertem Linearantrieb. Geräuscharme, stufenlose
und absolut synchrone Verstellung der Arbeitshöhe auch
bei unsymmetrischer Belastung.
- Verstellweg 38 mm/s (ohne Zuladung). Einschaltdauer
10% (6 Minuten pro Stunde oder 2 Minuten Dauerbetrieb
bei Vollast). Stromverbrauch im Standby-Modus nur 0,1 W.
- Lieferung komplett montiert
- Umweltfreundliche Pulverbeschichtung:
Gestell: RAL 7035-lichtgrau



Elektrisch höhenverstellbare Werkbänke
Hartlaminat-Arbeitsplatte, Stärke 40 mm
Arbeitshöhe einstellbar 740-1140 mm – Flächenlast max. 600 kg

B x H	Tiefe 700 mm	Tiefe 900 mm
	Artikel-Nr.	Artikel-Nr.
mm		
750 x 740-1140	342.382	342.387
1000 x 740-1140	342.383	342.388
1250 x 740-1140	342.384	342.389
1500 x 740-1140	342.385	342.390
2000 x 740-1140	342.386	342.391



i Alle Arbeitsische können mit System-Aufbauten ergänzt werden. Mehr dazu online!

i Arbeitshöhe von 740-1120 mm einstellbar, Flächenlast max. 600 kg

i Alle Werkbänke können mit einem Unterbau-Container ergänzt werden.



Elektrisch höhenverstellbare Werkbänke
Buche-Massiv-Arbeitsplatte, Stärke 40 mm
Arbeitshöhe einstellbar 740-1140 mm – Flächenlast max. 600 kg

B x H	Tiefe 700 mm	Tiefe 900 mm
	Artikel-Nr.	Artikel-Nr.
mm		
750 x 740-1140	342.392	342.397
1000 x 740-1140	342.393	342.398
1250 x 740-1140	342.394	342.399
1500 x 740-1140	342.395	342.400
2000 x 740-1140	342.396	342.401

Unterbau-Container

- Schubladen innen B490 x T560 mm, Tragkraft 100 kg, Auszug ca. 90 %
- Zentralverschluss (Schloss mit 2 Schlüsseln)
- Umweltfreundliche Pulverbeschichtung:
Gehäuse: RAL7035-lichtgrau / Schubladen: RAL5010-enzianblau
- Die Unterbau-Container werden rechtsbündig an die Gestelle montiert.



B x T x H mm	1	2
		525 x 650 x 175
Einteilung Schubladen	1 Schublade 1x150 mm (Tragkraft 50 kg)	3 Schubladen 1x60, 1x120, 1x180 mm
Artikel-Nr.	342.402	342.403

Rollensatz für Werkische Serie adlatus 600

- Rollen-Ø 100 mm, Bauhöhe 125 mm
- Arbeitshöhe (Werkisch mit Rollensatz) von 845-1245 mm einstellbar. Flächenlast max. 300 kg (unverändert).

Inhalt	Artikel-Nr.
1 2xLF + 2xB	342.404
2 4xLF	342.405

LF = Lenkrolle mit Feststeller – B = Bockrolle



Akku-Box

Hochleistungs-Lithium-Ionen Akku mit einer Kapazität von 2,2 Ah / 53Wh. Akkuladeanzeige (LED-Leuchtanzeigen) wenn Aufladung erforderlich. Akkualarm (Ton) wenn aufgeladen werden muss. Lieferumfang: Anschlusskabel mit Stecker, Ladegerät, Akku-Box mit Halterung.

Artikel-Nr.
342.381



Schleifklotz und Schmirgelfeile und Bezüge

Schleifklotz

- Keine Verschwendung des Schleifbandes
- Leicht und einfach auswechselbar



Ausführung: Kunststoffklotz als Handschleifblock zum Abschleifen von Holz, Metall, etc.

Der Schleifklotz nutzt bis zum letzten Zentimeter das Schleifmaterial aus. Ist eine der 4 Wicklungen des Schleifbandes abgenutzt, wird es einfach abgerissen und eine neue Schleiffläche steht zur Verfügung. Sind alle 4 Wicklungen verbraucht, kann man in etwa 10 Sekunden einen neuen Bezug aufsetzen.

Zum Wechseln wird nur der eingeklappte Hebel herausgedrückt, ein neuer 4-facher Bezug aufgesteckt und mit dem Hebel wieder gespannt.

Schleifklotz

Maße L x B x H	Artikel-Nr.
135 x 60 x 35 mm	200.001

Hermesit-Schleifband für Holzbearbeitung - 4-fach gewickelt

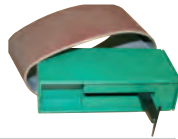

Körnung	Verp. Einh.	Artikel-Nr.
	St.	
40	20	200.010
80	20	200.012
150	30	200.015
180	30	200.016
240	30	200.017

Korund Körper braun (Leinen) für Metallbearbeitung - 4-fach gewickelt



Körnung	Verp. Einh.	Artikel-Nr.
	St.	
60	30	200.021
80	30	200.022
100	30	200.023
120	30	200.024
240	30	200.028

Schmirgelfeile

- Schlichten, Schleifen, Polieren von Metall, Holz und Kunststoff
- Feilenbezüge mit langer Schleifdauer
- Schleifmaterial restlos ausnutzbar



Ausführung: Auf diese handliche Holzfeile wird ein 4-facher Bezug gespannt. Ist eine Schmirgellage abgenutzt, wird sie einfach abgerissen - und dies solange, bis das ganze Material verbraucht ist. Sekundenschnell ist dann der alte gegen einen neuen Bezug ausgetauscht.

Angabe der Länge ohne Griff gemessen!

Maße L x B	Artikel-Nr.
270 x 20 mm	200.035
390 x 30 mm	200.037



Durch Verdrehen der Rändelmutter kann man die Feile entspannen und so einfach den Bezug auswechseln

Schmirgelfeilen-Bezüge, 4-facher Bezug

- Für Metallbearbeitung

Ausführung: Korund Körper braun (Leinen)

Breite 20 mm

Körnung	Verp. Einh.	Artikel-Nr.
	St.	
100	30	200.043
120	40	200.044
150	40	200.045

Breite 30 mm

Körnung	Verp. Einh.	Artikel-Nr.
	St.	
80	20	200.062
120	20	200.064
150	20	200.065

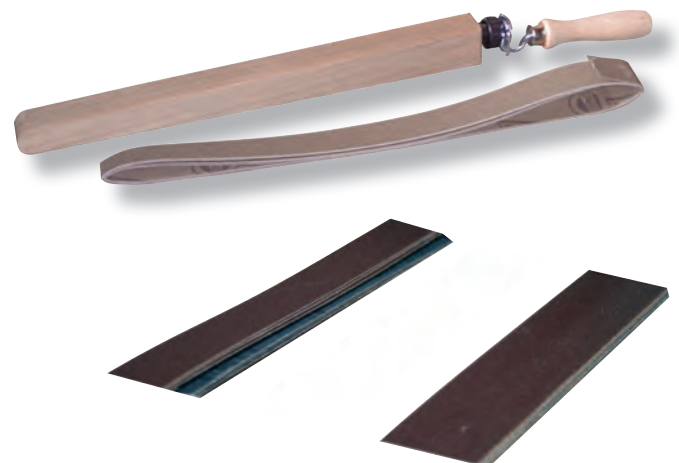

Breite 20 mm

Breite 30 mm

Bodenmarkiergerät New Perfekt Striper
Strichbreiteneinstellung von 30-100 mm

- Neuer ergonomischer Handgriff für leichteres Auslösen der Sprühdose
- Side Striper für wandnahe Markierungen inklusive
- Neue patentierte Dosenhalterung – Dose justiert sich selbst in die richtige Sprühposition
- Halterung für 3 Ersatzdosen für schnelle Verfügbarkeit der Farbe
- Regulierbarer Richtungspfeil zum Verfolgen der Vormarkierung
- Schneller Umbau zum Markierstock

Ausführung: Das Markiergerät ist jederzeit einsatzbereit und bedarf keinerlei Nachreinigung. Die Markierung ist in etwa 30 Minuten trocken und in circa 6 Stunden vollständig ausgehärtet.

Lieferung inkl. Schlagschnur 30 m, 100 g Markierpulver, Parkplatzpläne und Bedienungsanleitung.

Schablonen KIT Stadt, Industrie und viele weitere finden Sie online!

**Farbe nicht im Lieferumfang enthalten!
Bitte zusätzlich bestellen!**



Bodenmarkiergerät

Artikel-Nr.
350.865

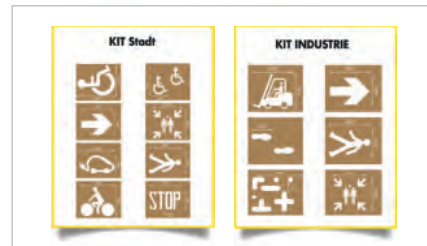

Farbe für das Bodenmarkiergerät

Ausführung: 1 Set besteht aus 12 Dosen mit je 500 ml.

Farbe	Artikel-Nr.
Gelb	350.874
Grün	350.877
Blau	350.876
Grau	350.878
Weiß	350.873
Schwarz	350.879
Rot	350.875



Fix-Signierspray

schnelltrocknend, wasser- und wetterfest

- Schnelleres Arbeiten als mit Pinsel, Rolle usw.
- Geeignet für fast alle Oberflächen, wie Holz, Karton, Metall, Jute usw.
- Dauerhafte, gut sichtbare Markierung

Ausführung: FCKW-freies, umweltfreundliches Treibgas.

Farbe	Inhalt	Artikel-Nr.
	litr.	
weiß	0,4	404.005
gelb	0,4	404.004
rot	0,4	404.003
grün	0,4	404.006
blau	0,4	404.002
schwarz	0,4	404.001
orange	0,4	404.007
pink	0,4	404.008



Lieferung erfolgt in Kartons zu 6 Dosen



BG Bau
gefördert



Podestleiter Artikel-Nr. 359.431 mit zusätzlichem einseitigen Handlauf Artikel-Nr. 359.445



Aluminium-Plattformleiter Artikel-Nr. 359.077

Aluminium-Podesttreppe, einseitig begehbar mit Federrollen 

- Bequemer Auf- und Abstieg
- Sicherer Stand durch Betreten der großen Plattform
- Leicht verfahrbar

Ausführung: Stabile Aluminium-Rechteckrohrholme, 200 mm tiefe Stufen und 600 x 800 mm große Plattform (wahlweise Aluminium oder Stahl-Gitterrost), inkl. dreiseitigem Geländer, Steigwinkel 60°, mit Fuß- und Knieleiste, rutschfeste Leiterschuhe, 4 selbstarretierende Lenkrollen Ø 125 mm, davon 2 Rollen mit Feststeller. Versand erfolgt in Bauteilen, ausführliche Anleitung liegt bei.

Handläufe sind gemäß DIN EN 131-7 an Aufstiegen von Podestleitern mit Steigwinkel größer gleich 60° optional.
Bei Bedarf als Zubehör mitbestellen!

Anzahl Stufen	Podesthöhe ohne Geländer	Maße außen B x L	mit Aluminium-Stufen und -Plattform	mit Stahl-Gitterrost-Stufen und -Plattform
			Artikel-Nr.	Artikel-Nr.
St.	m	m		
3	0,72	0,77 x 1,24	359.430	359.436
4	0,96	0,82 x 1,41	359.431	359.437
5	1,20	0,88 x 1,58	359.432	359.438
6	1,44	0,94 x 1,75	359.433	359.439
7	1,68	1,00 x 1,92	359.434	359.440
8	1,92	1,06 x 2,09	359.435	359.441

Korundbeschichtung R13 auf Anfrage.

Handlauf

Ausführung: Stabiles Aluminiumrohr. Wahlweise rechts oder links.

Ausführung	Artikel-Nr.
passend für 3 Stufen inkl. Plattform	359.444
passend für 4 - 6 Stufen inkl. Plattform	359.445
passend für 7 - 8 Stufen inkl. Plattform	359.446



Fahrwerk mit umlenkbaren Rollen

- Zentralhebelfahrwerk zur individuellen Ergänzung der einseitigen Podestleitern

Artikel-Nr.
359.018

Plattformleiter, fahrbar

- Große, einseitig begehbare Arbeitsplattform
- Sicherheit durch 2 Handläufe und Geländer mit Knieleiste
- Platzsparend klappbar durch abschraubbare Diagonalstreben

Ausführung: Stabile Aluminium-Konstruktion, 80 mm tiefe geriffelte Stufen, mit dauerhafter Stufen-/Holmverbindung, rutschsichere nivello®-Leiterschuhe, mit 2 Bockrollen Ø 125 mm mit Feststeller. Große rutschfeste Arbeitsplattform ca. 510 x 600 mm mit umlaufender Fußleiste. Stützteil mit stabilisierender Quertraverse für hohe Standsicherheit. Stufenabstand: 235 mm, Leiterneigung 70°. Außenbreite (ohne Traverse): 650 mm. Großzügige Werkzeugablageschale.

Arbeits-höhe bis ca.	Gesamt-höhe	Platt-formhöhe	untere Außen-breite	Schritt-länge	Stufen inkl. Platt-form	Gewicht	Artikel-Nr.
m	m	m	m	m	St.	kg	
3,85	2,85	1,85	1,20	1,46	8	45,5	359.077
4,10	3,10	2,08	1,20	1,57	9	49,5	359.078
4,60	3,60	2,56	1,46	1,78	11	54,0	359.079

BG Bau
gefördert



**Podesttreppe beidseitig begehbar
mit Federrollen**

- Vorteilhafter, beidseitiger Auf- und Abstieg
- Sicherer Stand auf großer Plattform
- Leicht verfahrbar

Ausführung: Stabile Aluminium-Rechteckrohrholme, 200 mm tiefe Stufen und 600 x 800 mm große Plattform (wahlweise Aluminium oder Stahl-Gitterrost), inkl. Geländer mit Fuß- und Knieleiste, Steigwinkel 60°, rutschfeste Leiterschuhe, 4 selbststarretierende Lenkrollen Ø 125 mm, davon 2 Rollen mit Feststeller. Versand erfolgt in Bauteilen, ausführliche Anleitung liegt bei.

Beidseitige Handläufe sind gemäß DIN EN 131-7 an Aufstiegen von Podestleitern mit Steigwinkel größer gleich 60° optional. Bei Bedarf als Zubehör mitbestellen!



Podestleiter Artikel-Nr. 359.056 mit Handlauf-Paar Artikel-Nr. 359.448

Anzahl Stufen	Plattformhöhe ohne Geländer	Maße außen B x L	mit Leichtmetall-Stufen und -Plattform	mit Stahl-Gitterrost-Stufen und -Plattform
			Artikel-Nr.	Artikel-Nr.
St.	m	m		
3	0,72	0,77 x 1,51	359.055	359.060
4	0,96	0,82 x 1,79	359.056	359.061
5	1,20	0,88 x 2,07	359.057	359.062
6	1,44	0,94 x 2,35	359.058	359.063
7	1,68	1,00 x 2,62	359.059	359.064
8	1,92	1,06 x 2,90	359.053	359.054

Korundbeschichtung R13 auf Anfrage.



Ausführung: Stabiles Aluminiumrohr. Wahlweise rechts oder links.

Ausführung	Artikel-Nr.
passend für 3 Stufen inkl. Plattform	359.050
passend für 4 - 6 Stufen inkl. Plattform	359.448
passend für 7 - 8 Stufen inkl. Plattform	359.449



Unsere bewährte Auswahl finden Sie online:
www.bartels-shop.com

Lager und Werkstatt

Personenlift PHC-HI

Arbeitshöhe bis 10,8 m

Personenlift PHC-HI

in vier verschiedenen Höhen erhältlich

- Nahezu unbegrenzte Einsatzgebiete durch minimale Aufstellfläche und Einsatzmöglichkeit ohne Stützen
- Integrierter Hubwagen
- Schnell und flexibel am Einsatzort
- Wendig und leicht zu manövrieren, dadurch überall einsetzbar
- Dank seines minimalen Platzbedarfs eignet er sich optimal für Arbeiten in engen Gängen oder zwischen Industrieanlagen

Ausführung: Die Personenarbeitsbühnen des Typs PHC-HI werden auf einem integrierten Hubwagen montiert und bieten dadurch zwei entscheidende Vorteile. Die Modelle können so besonders einfach am Einsatzort positioniert und später noch versetzt werden. Außerdem ist der Platzbedarf minimal, da keine zusätzlichen Ausleger montiert werden müssen. Mit einer Aufstellfläche, die je nach Modell nicht größer als 0,79 m x 1,61 m ist, bieten die ALP-Lifte der PHC-HI Serie volle Leistungsfähigkeit auf kleinstem Raum. Der PHC-HI ist mit Arbeitshöhen von 6,57 m bis 10,80 m lieferbar. Die Nutzlast beträgt maximal 140 kg, so dass für alle anstehenden Arbeiten auch genügend Werkzeug bzw. Material im Korb mitgeführt werden kann. Wie alle ALP-Personenlifte überzeugen auch beim PHC-HI die Aluminiumkomponenten sowie das feuerverzinkte Chassis durch Stabilität und besonders hohe Langlebigkeit. Selbstverständlich entsprechen die ALP-Personen-Liften als Produkte MADE IN GERMANY allen geltenden Sicherheitsbestimmungen und tragen das CE Zeichen.



Böcker
MEIN WEG NACH OBEN



Personenlift

	Typ	6,57 m Arbeitshöhe	8 m Arbeitshöhe	9,4 m Arbeitshöhe	10,8 m Arbeitshöhe
Nutzlast	kg	140	140	140	140
Plattformhöhe	m	4,55	6	7,40	8,80
Gesamtmaße L x B	m	0,79 x 1,61	0,79 x 1,61	0,79 x 1,61	0,89 x 1,67
Auffahrgeschwindigkeit	sek	28	26	21	26
Gewicht	kg	650	672	699	814
	Artikel-Nr.	302.937	302.938	302.939	302.940

Personenlift PH
in zwei verschiedenen Höhen erhältlich

- Sicher und schnell einsatzbereit
- Wendig und leicht zu manövrieren
- Aluminiumleichtbau sorgt für geringes Eigengewicht und hohe Nutzlasten
- Verwendung ausschließlich metrischer Werkstoffe
- Nahezu unbegrenzte Einsatzgebiete, sowohl im Innen- als auch im Außenbereich
- In kürzester Zeit einsatzbereit und können dank kompakter Abmessungen und geringem Eigengewicht leicht transportiert werden

Ausführung: Zur komfortablen Steuerung stehen wahlweise Hand- oder Fußtaster zur Verfügung. Selbstverständlich entsprechen die ALP-Personen-Liften als Produkte MADE IN GERMANY allen geltenden Sicherheitsbestimmungen und tragen das CE Zeichen. Ein feuerverzinktes Chassis sowie ein robustes Aluminium-Schienensystem sorgen für allerhöchste Langlebigkeit der Produkte. Und durch das geringe Eigengewicht sowie die niedrige Bauhöhe ist auch der Transport problemlos möglich. Mit 1,98 m passen die Modelle durch eine Standardtür. Und mit den serienmäßigen Staplertaschen ist auch die Verladung mit einem Gabelstapler komfortabel möglich. Viele nützliche Ausstattungsdetails sind bei den ALP-Liften des Typs PH Standard. Auslegerhalterung und Notabsenkung des Korbes sind ebenso serienmäßig wie die Räder mit stabiler Feststellbremse. So können Sie alle Einsätze mit der ALP-Lift PH Serie sicher durchführen. Optional ist der Personenlift mit verkürzten Auslegern (Variante PHI) erhältlich.



Personenlift

	Typ	12,75 m Arbeitshöhe
Nutzlast	kg	135
Plattformhöhe	m	10,75
Gesamtmaße L x B	m	0,77 x 1,44
Auffahrgeschwindigkeit	sek	35
Gewicht	kg	385
	Artikel-Nr.	302.935



**Unsere komplette
Auswahl finden Sie in
unserem Online-Shop:**

**www.bartels-
shop.com**



www.bartels-shop.com

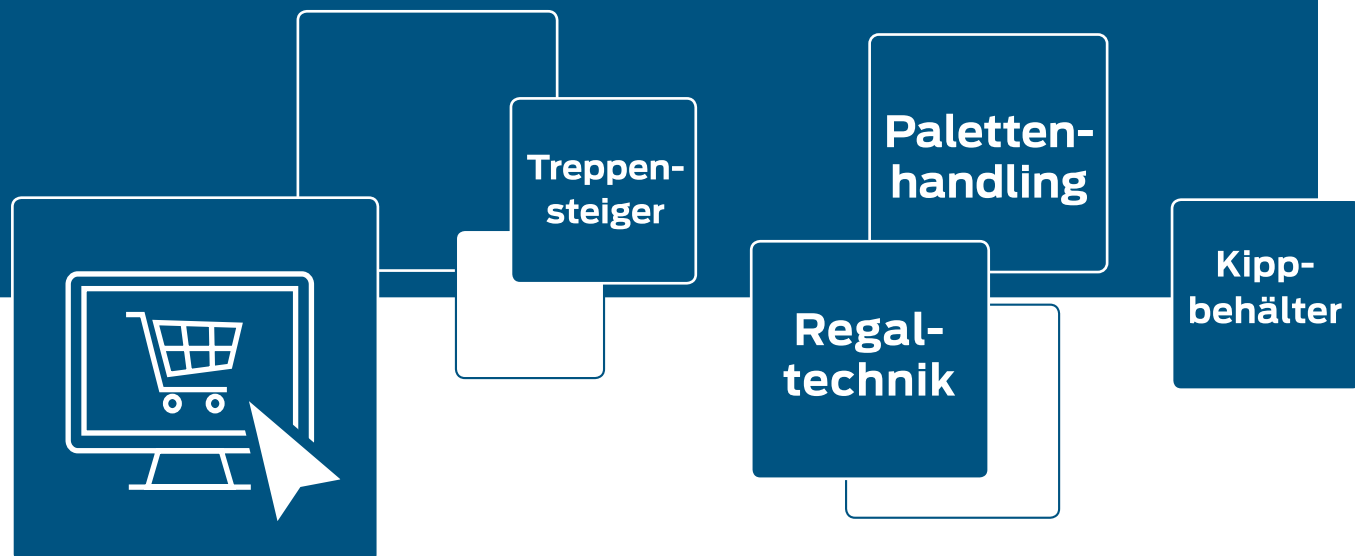

Chipsauger



Rollpulte



Lagerwagen

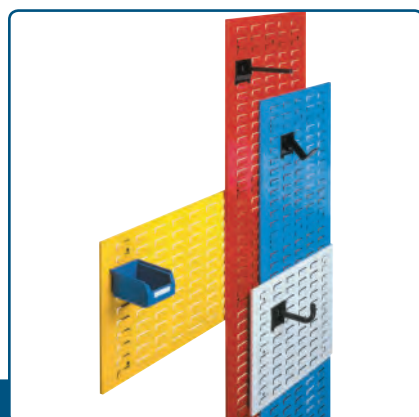

Loch- und Schlitzplatten



Arbeitstische



Rollwerkbenke



Werkstattwagen



Alugerüste



Rampen



Personenlifte



Spänestab



Unsere komplette
Auswahl finden Sie in
unserem Online-Shop:

www.bartels-shop.com



Werkstückwagen



Spiegel



Materialstände

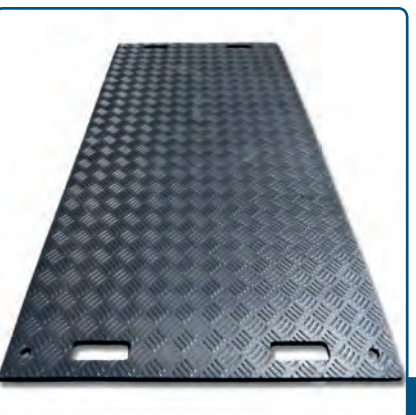

Bodenschutzplatten



Arbeitspodest

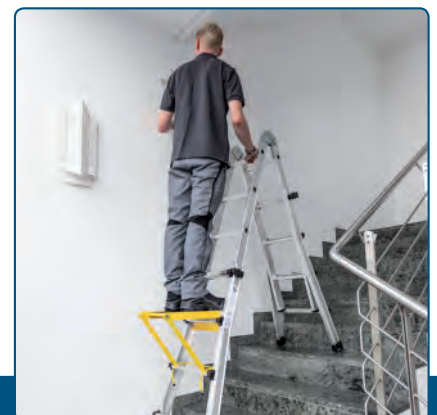

Leitern

1. Geltungsbereich

- 1.1. Bei den vorliegenden allgemeinen Geschäftsbedingungen (nachfolgend auch als „AGB“ bezeichnet) handelt es sich um Bedingungen der Karl H. Bartels GmbH und der Bartels-Log GmbH, Horst, (nachfolgend als „Auftragnehmer“ bezeichnet).
- 1.2. Diese Bedingungen gelten stets für alle Angebote und Verträge sowie Lieferungen von Materialien und Anlagen des Auftragnehmers. Werden vom Auftragnehmer auch entsprechende Montageleistungen erbracht, so gelten ergänzend zu den vorliegenden Bedingungen die „Allgemeinen Montage- und Instandhaltungsbedingungen“ des Auftragnehmers.
- 1.3. Das Lieferprogramm gilt ausschließlich für Industrie, Handel, Handwerk, Gewerbe und juristische Personen des öffentlichen Rechts. Wir weisen vorsorglich darauf hin, dass wir keine Verbraucherverträge im Sinne des Gesetzes schließen und daher hinsichtlich der mit uns geschlossenen Verträge kein Widerrufsrecht besteht.
- 1.4. Die vorliegenden AGB gelten ausschließlich. Entgegenstehende oder von diesen Bedingungen abweichende Bedingungen des Auftraggebers erkennt der Auftragnehmer nicht an, es sei denn, er hat ausdrücklich schriftlich ihrer Geltung zugestimmt. Die Bedingungen des Auftragnehmers gelten auch dann, wenn er in Kenntnis entgegenstehender oder von diesen AGB abweichender Bedingungen des Auftraggebers ist und die Lieferung an den Auftraggeber vorbehaltlos ausführt.
- 1.5. Diese AGB gelten in ihrer jeweiligen aktuellen Fassung als Rahmenvereinbarung auch für künftige Verträge mit demselben Auftraggeber, ohne dass der Auftragnehmer in jedem Einzelfall wieder auf sie hinweisen muss.
- 1.6. Im Einzelfall getroffene, individuelle Vereinbarungen mit dem Auftraggeber (einschließlich Nebenabreden, Ergänzungen und Änderungen) haben in jedem Fall Vorrang vor diesen AGB. Für den Inhalt derartiger Vereinbarungen ist ein schriftlicher Vertrag bzw. die schriftliche Bestätigung des Auftragnehmers maßgebend.
- 1.7. Rechtserebliche Erklärungen und Anzeigen, die nach Vertragsschluss vom Auftraggeber gegenüber dem Auftragnehmer abzugeben sind, bedürfen zu ihrer Wirksamkeit der Schriftform.

2. Vertragsabschluss und Vertragsgegenstand

- 2.1. Die Angebote des Auftragnehmers, auch im Katalog und Onlineshop sind unverbindlich und stellen keinen Antrag auf Abschluss eines Kaufvertrages dar. Im Onlineshop geben Sie ein verbindliches Kaufangebot durch Anklicken des Buttons „Jetzt zahlungspflichtig bestellen“ ab.
- 2.2. Der Kaufvertrag über die Ware kommt erst mit der Übersendung der Auftragsbestätigung oder wenn die Ware an den Auftraggeber ohne vorherige, gesonderte Bestätigung versendet wird, zustande.
- 2.3. Die Angaben zum Liefergegenstand (z. B. Gewichte, Maße, Gebrauchswerte, Belastbarkeit, Toleranzen und technische Daten) sowie die Darstellungen derselben (z. B. Abbildungen und Zeichnungen) sind nur annähernd maßgeblich, soweit nicht die Verwendbarkeit zum vertraglich vorgesehenen Zweck eine genaue Übereinstimmung voraussetzt. Sie sind keine garantierten Beschaffenheitsmerkmale, sondern Beschreibungen oder Kennzeichnungen der Lieferung. Handelsübliche Abweichungen und Abweichungen, die aufgrund rechtlicher Vorschriften erfolgen oder technische Verbesserungen darstellen, sowie die Ersetzung von Bauteilen durch gleichwertige Teile sind zulässig, soweit sie die Verwendbarkeit zum vertraglich vorgesehenen Zweck nicht beeinträchtigen.
- 2.4. Für eventuelle Druckfehler, Abweichungen der Farbgebung oder sonstige fehlerhafte Angaben können wir trotz größter Sorgfalt keine Haftung übernehmen.
- 2.5. Für den Umfang der Lieferung ist der schriftliche Vertrag oder die schriftliche Auftragsbestätigung des Auftragnehmers maßgebend. Die Durchführung der Leistung einschließlich des ggf. einzusetzenden Montagepersonals und der Geräte wird vom Auftragnehmer bestimmt.
- 2.6. Übertragungen der Rechte und Pflichten des Auftraggebers aus dem Vertragsverhältnis bedürfen der schriftlichen Zustimmung des Auftragnehmers.
- 2.7. Ein generelles Rückgaberecht besteht nicht und gilt insbesondere nicht für Sonderbeschaffungen, auftragsbezogene Fertigungen und für Ware, für die Sonderpreise (wie z.B. Mengenrabatte) gewährt wurden. Ein Rücktritt vom Kaufvertrag ist nur möglich, wenn er schriftlich mit dem Auftragnehmer vereinbart und/ oder durch Gesetz eingeräumt wird. Bei ungerechtfertigtem, einseitigem Vertragsrücktritt durch den Auftraggeber treten Verzugsfolgen ein. Bei gerechtfertigtem Rücktritt besteht Anspruch auf Rückerstattung von bereits erbrachten Leistungen.
- 2.8. Tritt der Auftraggeber vom Kaufvertrag zurück und stimmt der Auftragnehmer dem Rücktritt zu, steht diesem ein Schadenersatz zu. Der Schadenersatz wird wie folgt pauschal festgelegt:
 - 2.9. Rücktritt ab
 - 2 Werttage nach Vertragsannahme 10% vom Vertragswert, mindestens jedoch 250€
 - 5 Werttagen nach Vertragsannahme 25% vom Vertragswert, mindestens jedoch 250€
 - 10 Werttagen nach Vertragsannahme 50% vom Vertragswert
 - 21 Werttagen nach Vertragsannahme 75% vom Vertragswert
 - 35 Werttagen nach Vertragsannahme 90% vom Vertragswert

3. Preise

- 3.1. Maßgeblich sind die in der Auftragsbestätigung des Auftragnehmers genannten Preise in Euro, zuzüglich der jeweiligen gesetzlichen Mehrwertsteuer.
- 3.2. Soweit nicht anders angegeben, erfolgt die Anlieferung der bestellten Produkte in Einzelteilen. Der Zusammenbau erfolgt in diesen Fällen durch den Auftraggeber auf eigene Gefahr und Kosten.
- 3.3. Die Preise verstehen sich grundsätzlich ab Werk, außer es ist im Online-Shop und der Auftragsbestätigung explizit etwas anderes genannt.
- 3.4. Mit dem Erscheinen eines neuen Katalogs verlieren alle Preisangaben in früheren Katalogen Ihre Gültigkeit. Ebenso bei Preisänderungen im Onlineshop.
- 3.5. Preisänderungen während des Jahres sind selten, aber in beiden Richtungen möglich.
- 3.6. Für Preis- und Druckfehler im Katalog und Onlineshop kann keine Gewähr übernommen werden. Es gelten ausschließlich die Preise der Auftragsbestätigung.
- 3.7. Zusätzliche Lieferungen und Leistungen sowie Montagen werden gesondert berechnet.
- 3.8. Staffelpreise gelten nur bei Anlieferung der Gesamtbestellung an eine vom Auftraggeber angegebene Lieferadresse. Bei Anlieferung an mehrere vom Auftraggeber angegebene Lieferadressen gelten keine Staffelpreise, sondern die jeweiligen Einzelpreise.

4. Zahlungskonditionen

- 4.1. Die Auswahl der jeweils verfügbaren Zahlungsmethoden und Bedingungen obliegt dem Auftragnehmer. Die Zahlung kann auf Rechnung, per Kreditkarte, PayPal oder Vorkasse erfolgen und wird in der Auftragsbestätigung mit allen benötigten Daten aufgeführt.
- 4.2. Bei Bezahlung per Rechnung ist diese innerhalb von 30 Tagen nach Rechnungsdatum, netto fällig.
- 4.3. Montagerechnungen, Wartungen und Reparaturen u. ä. sind innerhalb 10 Tagen nach Rechnungsdatum netto fällig.
- 4.4. Bei Aufträgen mit einem netto Rechnungsbetrag unter 50.- Euro wird ein Mindermengenzuschlag von 25.- Euro berechnet.
- 4.5. Bei Zahlungsverzug wird die Gesamtforderung sofort fällig.
- 4.6. Unberechtigter Skontoabzug wird mit einer zusätzlichen Mahn- und Bearbeitungsgebühr in Höhe von Euro 25,00.- nachgefordert.
- 4.7. Die Zurückbehaltung von Zahlungen oder die Aufrechnung mit Forderungen des Auftraggebers, die vom Auftragnehmer bestritten werden, nicht anerkannt werden, nicht rechtskräftig festgestellt sind oder nicht in einem rechtshängigen Verfahren entscheidungsreif sind, ist ausgeschlossen. Zur Ausübung eines Zurückbehaltungsrechts

ist der Auftraggeber nur befugt, wenn sein Gegenanspruch auf demselben Vertragsverhältnis beruht.

- 4.8. Kommt der Auftraggeber mit Zahlungsverpflichtungen in Verzug oder über sein Vermögen das Insolvenzverfahren eröffnet, so wird die gesamte Restschuld fällig, auch soweit Wechsel mit späterer Fälligkeit laufen. Wird die gesamte Restschuld nicht sofort beglichen, ist der Auftragnehmer berechtigt, die Herausgabe der Ware von dem Auftraggeber zu verlangen. Der Auftragnehmer ist berechtigt, die herausgenommene Ware mit Zubehör durch freihändigen Verkauf bestens zu verwerten.
- 4.9. Der Auftragnehmer ist berechtigt, auch bei anders lautenden Bestimmungen des Auftraggebers Zahlungen zunächst auf dessen ältere Schulden anzurechnen. Sind bereits Kosten und Zinsen entstanden, so ist der Auftragnehmer berechtigt, die Zahlung zunächst auf die Kosten, danach auf die Zinsen und zuletzt auf die Hauptleistung anzurechnen.
- 4.10. Kommt der Auftraggeber mit einer Zahlung in Verzug, behält sich der Auftragnehmer die weitere Belieferung unter Vorkasse oder Sicherheitsleistung vor. Bei Nichteinhaltung der Zahlungsbedingungen oder wenn dem Auftragnehmer nach Vertragsabschluss bekannt wird, dass der Zahlungsanspruch durch mangelnde Leistungsfähigkeit des Auftraggebers gefährdet wird, so ist der Auftragnehmer berechtigt, noch ausstehende Lieferungen nur gegen Vorauszahlung oder Sicherheitsleistungen auszuführen.

5. Lieferbedingungen und Leistungszeit

- 5.1. Die Lieferzeit ergibt sich aus den Vereinbarungen zwischen Auftragnehmer und Auftraggeber. Ihre Einhaltung durch den Auftragnehmer setzt voraus, dass alle kaufmännischen und technischen Fragen zwischen den Vertragspartnern geklärt sind und der Auftraggeber alle ihm obliegenden Verpflichtungen, wie z. B. Beibringung der erforderlichen behördlichen Bescheinigungen oder Genehmigungen oder die Leistung einer Anzahlung erfüllt hat. Ist dies nicht der Fall, so verlängert sich die Lieferzeit angemessen. Dies gilt nicht, soweit der Auftragnehmer die Verzögerung zu vertreten hat.
- 5.2. Die voraussichtliche Lieferzeit wird in der Auftragsbestätigung als unverbindlicher Richtwert angegeben, da ein Teil des Produktsortiments auftragsbezogen gefertigt wird. Die Lieferzeiten können daher auch kürzer ausfallen. Die Lieferzeiten gelten bei Angabe eines Zeitraums ab dem Datum der Auftragsbestätigung. Der Auftragnehmer rechnet mit Arbeitswochen von Montag bis Freitag, ohne Wochenenden und Feiertage. Die Lieferfrist gilt als eingehalten, wenn die Ware an den Frachtführer übergeben wurde.
- 5.3. Die Einhaltung der Lieferzeit steht unter dem Vorbehalt richtiger und rechtzeitiger Selbstbelieferung. Sich abzeichnende Verzögerungen teilt der Auftragnehmer dem Auftraggeber sobald als möglich mit.
- 5.4. Ist die Nichteinhaltung der Lieferzeit auf höhere Gewalt, hoheitliche Maßnahmen, Arbeitskämpfe oder sonstige Ereignisse, die außerhalb des Einflussbereichs des Auftragnehmers liegen, zurückzuführen, so verlängert sich die Lieferzeit angemessen. Der Auftragnehmer wird dem Auftraggeber den Beginn und das Ende derartiger Umstände baldmöglichst mitteilen. Diese Regelung gilt auch, falls entsprechende Ereignisse bei Lieferanten oder Unterauftragnehmern des Auftragnehmers eintreten.
- 5.5. Sofern solche Ereignisse im Sinne des vorstehenden Absatz 3 dem Auftragnehmer die Lieferung oder Leistung wesentlich erschweren oder unmöglich machen und die Behinderung nicht nur von vorübergehender Dauer ist, ist der Auftragnehmer zum Rücktritt vom Vertrag berechtigt.
- 5.6. Setzt der Auftraggeber dem Auftragnehmer – unter Berücksichtigung der gesetzlichen Ausnahmefälle – nach Fälligkeit eine angemessene Frist zur Lieferung und wird die Frist nicht eingehalten, so steht dem Auftraggeber im Rahmen der gesetzlichen Vorschriften das Recht zum Rücktritt zu. Er verpflichtet sich, auf das Verlangen des Auftragnehmers binnen angemessener Frist zu erklären, ob er von seinem Rücktrittsrecht Gebrauch macht.
- 5.7. Weitere Ansprüche aus Lieferverzug bestimmen sich ausschließlich nach §7 der AGB.
- 5.8. Der Auftragnehmer ist zu Teillieferungen und Teilleistungen jederzeit berechtigt, soweit dies für den Auftraggeber zumutbar ist.
- 5.9. Der Auftraggeber hat auf seine Kosten rechtzeitig alle Voraussetzungen für eine zügige Montage und die Aufstellung einer Anlage zu treffen. Dazu gehört insbesondere folgendes:
 - 5.9.1. Zufahren, Montage und Lagerplatz müssen zum unmittelbaren Tätigkeitsbeginn für den Auftragnehmer vorbereitet sein
 - 5.9.2. Vorhandensein aller benötigten Baustoffe und zu montierenden Teile, sowie Erledigung aller Vorarbeiten, z. B. Stellen des Gerüsts, Erarbeiten u. a.
 - 5.9.3. Vorliegen aller notwendigen behördlichen Genehmigungen.
- 5.10. Der Auftraggeber hat den Auftragnehmer auf seine Kosten bei der Durchführung der Montage zu unterstützen, insbesondere durch:
 - 5.10.1. Bereitstellung von Energie, Wasser, Anschlüssen u. a.
 - 5.10.2. Beleuchtung
 - 5.10.3. Lager und Aufenthaltsräume, Beheizung, sanitäre Einrichtungen
 - 5.10.4. Alle erforderlichen Schutzmaßnahmen für Personen und Sachen auf der Baustelle und Unterrichtung des Baustellenleiters über die im Betrieb des Auftrages bestehenden und vom Montagepersonal zu beachtenden besonderen Sicherheitsvorschriften
 - 5.10.5. Alle notwendige Arbeits- und Hilfskräfte sowie Maschinen (z.B. Kran, Hebebühne und Gabelstapler) und Werkzeuge in ausreichender Zahl.
- 5.11. Bei Montagen im Ausland werden alle Einreise-, Arbeits- und sonst erforderlichen Genehmigungen durch den Auftraggeber auf dessen Kosten beschafft.
- 5.12. Kommt der Auftraggeber in Annahmeverzug steht es dem Auftragnehmer frei die Ware extern einzulagern und die Mehrkosten dem Auftraggeber zu berechnen. Entstehen Mehrkosten durch Änderungen, die auf Wunsch des Auftraggebers erfolgen oder von ihm zu vertreten sind, haftet er dem Auftragnehmer für die ihm entstandenen Mehrkosten. Der Anspruch entsteht in Höhe von 20% der Auftragssumme, soweit er nicht geringere Mehrkosten oder der Auftragnehmer höhere Mehrkosten nachweisen kann.
- 5.13. Gleichzeitig kann der Auftragnehmer auf Vertragserfüllung bestehen oder nach Setzung einer angemessenen Nachfrist vom Vertrag zurückzutreten und die Ware anderweitig verwerten. Im Fall des Vertragsrücktrittes sind die durch Nichterfüllung des Vertrages entstandenen Kosten vom Auftraggeber zu begleichen.
- 5.14. Die Lieferung erfolgt an die vom Auftraggeber angegebene Lieferadresse. Hat der Auftraggeber eine falsche, unvollständige oder unklare Lieferadresse angegeben, so trägt er alle daraus entstehenden Kosten.

6. Gefahrenübergang und Mängelhaftung

- 6.1. Mit der Übergabe des Liefergegenstandes an den Spediteur, Frachtführer oder Abholer, oder beim Transport mit den eigenen Beförderungsmitteln des Auftragnehmers, spätestens jedoch beim Verlassen des Werkes oder des Lagers des Auftragnehmers, geht die Gefahr auf den Auftraggeber über.
- 6.2. Ist die Anlieferung durch den Auftraggeber beim Auftraggeber vereinbart, trägt der Auftraggeber die Gefahr ab dem Beginn der Aufladung, sofern der Auftraggeber Unternehmer ist. Die Abladung ist durch den Auftraggeber durchzuführen. Sofern eine Abladung durch den Auftragnehmer vereinbart ist, erfolgt die Abladung neben dem Fahrzeug.
- 6.3. Verzögert sich der Versand infolge von Umständen, die der Auftragnehmer nicht zu vertreten hat, so geht die Gefahr ab dem Zeitpunkt des Zugangs der schriftlichen Versandbereitschaftsmeldung auf den Auftraggeber über, unabhängig davon, wo die zu liefernde Ware steht.
- 6.4. Gewährleistungsrechte des Auftraggebers setzen voraus, dass dieser seinen nach §377 HGB geschuldeten Untersuchungs- und Rügeobliegenheiten ordnungsgemäß nachgekommen ist.
- 6.5. Bei berechtigter und fristgemäßer Mängelrüge ist der Auftragnehmer nach eigener Wahl zur Nachbesserung oder Ersatzlieferung berechtigt. Wählt der Auftragnehmer die Nachbesserung, so werden die hierfür erforderlichen Aufwendungen, insbesondere Transport-, Wege-, Arbeits- und Materialkosten von ihm getragen, soweit sie sich

nicht dadurch erhöhen, dass die Kaufsache nach einem anderen Ort als dem Erfüllungsort verbracht wurde. Schlägt die Nachbesserung fehl, insbesondere weil der Mangel nicht beseitigt werden kann oder für den Auftraggeber weitere Nachbesserungsversuche unzumutbar sind, bleibt dem Auftraggeber die Geltendmachung der gesetzlichen Rechte vorbehalten. Für Schäden infolge natürlicher Abnutzung wird keine Haftung übernommen, es sei denn, der Auftragnehmer hat dies zu vertreten.

6.6. Es wird keine Gewähr übernommen für Schäden, die aus nachfolgenden Gründen entstanden sind:

6.7. Ungeeignete oder unsachgemäße Verwendung

6.8. Vom Auftragnehmer nicht genehmigte Änderungen an den Liefergegenständen durch den Auftraggeber

6.9. Fehlerhafte Montage bzw. Inbetriebsetzung durch den Auftraggeber oder Dritte

6.10. Bei fehlerhafter oder nachlässiger Behandlung des Liefergegenstandes, insbesondere im Hinblick auf die vorliegenden Betriebsanweisungen

6.11. Bei übermäßiger Beanspruchung

6.12. Bei Verwendung ungeeigneter Betriebsmittel und Austauschwerkstoffe, insbesondere auch bei Verwendung von Teilen oder Verbrauchsmaterialien, die nicht den Originalspezifikationen entsprechen.

6.13. Unbeschadet der Ansprüche des Auftraggebers gemäß der vorliegenden §§ bestehen weitere Ansprüche des Auftraggebers gemäß den AGB von §7.

6.14. Sofern nichts Abweichendes vereinbart ist, wird der Auftragnehmer im Inland seine Lieferungen frei von Schutzrechten und Urheberrechten Dritter erbringen. Sollte trotzdem eine entsprechende Schutzrechtsverletzung vorliegen, wird der Auftragnehmer entweder ein entsprechendes Benutzungsrecht vom Dritten verschaffen oder den Liefergegenstand insoweit modifizieren, dass eine Schutzrechtsverletzung nicht mehr vorliegt. Soweit dies für den Auftragnehmer nicht zu angemessenen und zumutbaren Bedingungen möglich ist, sind sowohl der Auftraggeber als auch der Auftragnehmer zum Rücktritt vom Vertrag berechtigt.

6.15. Im Übrigen gelten beim Vorliegen von Rechtsmängeln die Bestimmungen dieser AGB §7 entsprechend, wobei Ansprüche des Auftraggebers nur dann bestehen, wenn dieser dem Auftragnehmer über eventuelle von Dritten geltend gemachten Ansprüchen unverzüglich schriftlich informiert, eine behauptete Verletzungshandlung weder direkt noch indirekt anerkennt, dem Auftragnehmer alle Verteidigungsmöglichkeiten uneingeschränkt erhalten bleiben, die Rechtsverletzung nicht darauf beruht, dass der Auftraggeber den Liefergegenstand verändert oder in nicht vertragsgemäßer Weise benutzt hat oder der Rechtsmangel auf eine Anweisung des Auftraggebers zurückzuführen ist.

6.16. Nimmt der Auftraggeber den gelieferten Gegenstand auch ohne Abnahmeprotokoll in Betrieb, so gilt selbiger stillschweigend als mangelfrei abgenommen. Die Mängelhaftung entsprechend §§6 und §7 bleibt hiervon unberührt.

7. Sonstige Haftung

7.1. Wir haften nicht für gegen den Auftragnehmer gerichtete Entschädigungsansprüche, insbesondere für Folgeschäden wie entgangenen Gewinn, Schäden wegen Betriebsunterbrechung, Produktions- und Nutzungsausfall sowie für indirekte Schäden. Ansprüche auf Ersatz von Schäden irgendwelcher Art, und zwar auch von solchen Schäden, die nicht an dem Liefergegenstand entstanden sind, bestehen nur

7.1.1. Bei vorsätzlicher Pflichtverletzung durch den Auftragnehmer

7.1.2. Bei einer grob fahrlässigen Pflichtverletzung durch den Auftragnehmer oder im Falle einer vorsätzlichen oder grob fahrlässigen Pflichtverletzung eines seiner gesetzlichen Vertreter oder Erfüllungsgehilfen

7.1.3. Bei der Verletzung des Lebens, des Körpers oder der Gesundheit, die auf einer fahrlässigen Pflichtverletzung durch den Auftragnehmer oder einer vorsätzlichen oder fahrlässigen Pflichtverletzung eines seiner gesetzlichen Vertreter oder Erfüllungsgehilfen beruhen

7.1.4. Bei der schuldhaften Verletzung wesentlicher Vertragspflichten, soweit die Erreichung des Vertragszweckes gefährdet wird, hinsichtlich des vertragstypischen, voraussehbaren Schadens

7.1.5. In den Fällen, in denen nach Produkthaftungsgesetz bei Fehlern am Liefergegenstand, für Personenschäden oder Sachschäden an privat genutzten Gegenständen haftet wird

7.1.6. Bei Mängeln, die arglistig verschwiegen wurden oder deren Abwesenheit der Auftragnehmer garantiert hat.

7.2. Im Übrigen sind weitergehende Ansprüche ausgeschlossen.

7.3. Alle Ansprüche des Auftraggebers – aus welchen Rechtsgründen auch immer – verjähren regelmäßig in 12 Monaten.

7.4. Für Schadensersatzansprüche gemäß der AGB §7.1 gelten die gesetzlichen Fristen. Diese gelten auch für Mängel eines Bauwerks oder für Liefergegenstände, die entsprechend ihrer üblichen Verwendungsweise für ein Bauwerk verwendet wurden und dessen Mangelhaftigkeit verursacht haben.

7.5. Eine Haltbarkeits- oder sonstige Garantie für Liefergegenstände wird nicht gegeben. Den Produktbeschreibungen, Angaben und sonstigen Äußerungen sind – weder vor noch bei Vertragsabschluss – ein Garantiecharakter beizumessen.

7.6. Sollte einer dieser Angaben beabsichtigt oder unbeabsichtigt doch Garantiecharakter zukommen, haftet der Auftragnehmer nur in dem Umfang, in dem die Garantie gerade bezweckt hatte, den Auftraggeber gegen die eingetretenen Schäden abzusichern.

7.7. Sofern im Einzelfall nicht ausdrücklich etwas Abweichendes vereinbart ist, sind Ansprüche des Auftraggebers wegen Sachmängeln an gebrauchten Liefergegenständen vorbehaltlich der Regelungen unter §7.1 ausgeschlossen.

8. Eigentumsvorbehalt, Rechte, Abtretung

8.1. Der Auftragnehmer behält sich das Eigentum an den Produkten bis zur Erfüllung aller Forderungen (einschließlich sämtlicher Saldoforderungen aus Kontokorrent) vor, die er aus jedem Rechtsgrund gegen den Auftraggeber hat.

8.2. Eine Verarbeitung oder Umbildung erfolgt stets für den Auftragnehmer als Hersteller, jedoch ohne Verpflichtung für diesen. Werden die Produkte mit anderen dem Auftragnehmer nicht gehörenden Gegenständen verarbeitet, so erwirbt der Auftragnehmer Miteigentum an der neuen Sache im Verhältnis des Wertes der Vorbehaltsware zu den anderen verarbeiteten Gegenständen zur Zeit der Verarbeitung.

8.3. Der Verkauf, die Pfändung oder Sicherungsübereignung der Vorbehaltsware ist unzulässig, soweit nicht ausdrücklich vereinbart. Die aus einem zulässigen oder unzulässigen Weiterverkauf oder einem sonstigen Rechtsgrund (Versicherung, unerlaubte Handlung) bezüglich der Vorbehaltsware entstehenden Forderungen (einschließlich gesetzlicher Saldoforderungen aus Kontokorrent) tritt der Auftraggeber bereits jetzt zur Sicherheit in vollem Umfang an den Auftragnehmer ab. Der Auftragnehmer ermächtigt den Auftraggeber, die abgetretenen Forderungen für seine Rechnung im eigenen Namen einzuziehen. Diese Einziehungsermächtigung kann nur widerrufen werden, wenn der Auftraggeber seinen Zahlungsverpflichtungen nicht ordnungsgemäß nachkommt.

8.4. Der Auftraggeber ist verpflichtet, den Liefergegenstand pfleglich zu behandeln; insbesondere ist er verpflichtet, diesen auf eigene Kosten gegen Feuer, Wasser und Diebstahlsschäden ausreichend zum Neuwert zu versichern. Sofern Instandhaltungsarbeiten erforderlich sind, muss der Auftraggeber diese auf eigene Kosten rechtzeitig durchführen.

8.5. Bei Pfändungen oder sonstigen Eingriffen Dritter hat der Auftraggeber der Auftragnehmer unverzüglich schriftlich und vorab telefonisch zu benachrichtigen, damit der Auftragnehmer gegebenenfalls Klage gemäß § 771 ZPO erheben kann. Soweit der Dritte nicht in der Lage ist, dem Auftragnehmer die gerichtlichen und außergerichtlichen Kosten einer Klage gemäß § 771 ZPO zu erstatten, haftet der Auftraggeber für den dem Auftragnehmer entstandenen Ausfall.

8.6. Bei vertragswidrigem Verhalten des Auftraggebers, insbesondere im Falle des Zahlungsverzugs, ist der Auftragnehmer ermächtigt, die Vorbehaltsware zurückzunehmen oder gegebenenfalls Abtretung der Herausgabeansprüche des Auftraggebers gegen den Dritten zu verlangen. In der Pfändung der Vorbehaltsware durch den Auftragnehmer liegt stets ein Rücktritt vom Vertrag. Der Auftragnehmer ist nach Rücknahme des

Liefergegenstandes zu dessen Verwertung befugt, der Verwertungserlös ist auf die Verbindlichkeiten des Auftraggebers – abzüglich angemessener Verwertungskosten – anzurechnen.

8.7. Der Auftragnehmer verpflichtet sich, die ihm zustehenden Sicherheiten auf Verlangen des Auftraggebers insoweit freizugeben, als ihr Wert die Forderungen nachhaltig um mehr als 20 Prozent übersteigt.

8.8. An allen Angeboten, Kostenvoranschlägen, Produktentwürfen, Zeichnungen sowie Bildern und allen weiteren Inhalten unserer Kataloge, Broschüren und des Online-Shops, in gedruckter und digitaler Variante, behalten wir unsere Eigentums- und Urheberrechte sowie gewerbliche Schutzrechte uneingeschränkt vor.

8.9. Dies betrifft insbesondere Produktabbildungen, Produktfilme und alle weiteren multimedialen Inhalte des Online-Shops. Jede Verwendung, Verbreitung, insbesondere Weitergabe, Vervielfältigung, Veröffentlichung und Zurverfügungstellung, einschließlich des auch nur auszugsweisen Kopierens, bedarf unserer ausdrücklichen vorherigen Zustimmung. Die auf unserer Website einsehbaren Produktvideos dienen ausschließlich Werbezwecken. Sie begründen weder Leistungszusagen noch Gewährleistungsansprüche irgendeiner Art hinsichtlich der beworbenen Produkte. Für die Beschreibung von Art und Umfang der Produkte ist ausschließlich unsere Auftragsbestätigung in Textform verbindlich.

8.10. Der Nachbau der Produkte, die Vervielfältigung der dem Auftraggeber überlassenen und für die Benutzung der Produkte erforderlichen Unterlagen (wie Betriebsanleitungen etc.) sowie ihr Gebrauch zu anderen als den vertraglich vorgesehenen Zwecken sind unzulässig. Die von dem Auftragnehmer dem Auftraggeber überlassenen Unterlagen gemäß vorstehender §8.8 dürfen weder vervielfältigt, noch Dritten angeboten oder in sonstiger Art und Weise in Verkehr gebracht oder Dritten überlassen werden.

8.11. Der Auftraggeber kann seine vertraglichen Rechte und Ansprüche nicht ohne Zustimmung des Auftragnehmers auf einen Dritten übertragen. Dies gilt nicht im Falle von §354 a HGB

9. Datenschutz

9.1. Der Auftragnehmer stellt den Schutz der übermittelten Kundendaten sicher. Für die Geschäftsabwicklung notwendige Daten werden entsprechend der gesetzlichen Vorschriften, insbesondere gemäß den Vorgaben der aktuell geltenden gesetzlichen Datenschutzbestimmungen, gespeichert und verwaltet. Eine Datenverarbeitung erfolgt demnach nur, wenn diese gesetzlich vorgeschrieben ist (Art. 6 Abs. 1 c DS-GVO), eine Einwilligung des Nutzers vorliegt (gem. Art. 6 Abs. 1 a DS-GVO) oder aufgrund berechtigten Interesses (gem. Art. 6 Abs. 1 f DS-GVO). Die mit der Bestellung erhobenen Daten werden zur Erfüllung, Abwicklung und ggf. Rückabwicklung des Vertrages verwendet.

9.2. Eine Weitergabe der Daten erfolgt an das mit der Lieferung beauftragte Versandunternehmen, soweit dies zur Lieferung der Ware notwendig ist.

9.3. Zur Abwicklung von Zahlungen werden die Zahlungsdaten des Auftraggebers an das mit der Zahlung beauftragte Kreditinstitut weitergegeben.

9.4. Mit der Zahlungsabwicklung wird ggf. ein Dritter beauftragt, der die Zahlungsdaten des Auftraggebers zum Zwecke der Zahlungsabwicklung verwendet. Der Dritte ist verpflichtet, die Informationen gemäß den jeweils geltenden Datenschutzgesetzen zu behandeln. Rechtsgrundlage dieser Datenverarbeitung ist Art. 6 Abs. 1 b DS-GVO.

9.5. Bei Bestehen eines berechtigten Interesses (z. B. wenn der Auftragnehmer in Vorleistung tritt) werden ggf. die Vertragsdaten (Firma, Name, Vorname, Straße, Hausnummer, Postleitzahl, Ort) im Rahmen einer Bonitätsprüfung an die Fa. Creditsafe Deutschland GmbH, Berlin, oder an die Fa. Creditreform Wirtschaftsauskunftei Kubicki KG, Wien, weitergegeben. Diese sind in gleicher Weise zur Vertraulichkeit von Daten verpflichtet. Dieser Hinweis erfolgt in Übereinstimmung mit Art. 6 Abs. 1 f DS-GVO. Die schutzwürdigen Belange des Auftraggebers werden gemäß den gesetzlichen Bestimmungen berücksichtigt.

9.6. Nach den aktuell geltenden Datenschutzbestimmungen hat der Auftraggeber (u.a.) ein Recht auf:

9.7. Auskunft über seine bei uns verarbeiteten Daten (Art. 15 DS-GVO),

9.7.1. Berichtigung bei Unrichtigkeit oder Unvollständigkeit der bei uns von ihm gespeicherten Daten (Art. 16 DS-GVO),

9.7.2. Einschränkung der Verarbeitung seiner Daten (Art. 18 DS-GVO),

9.7.3. Löschung seiner bei uns gespeicherten Daten (Art. 17 DS-GVO),

9.7.4. Datenübertragbarkeit (Art. 20 DS-GVO),

9.7.5. Beschwerde bei einer Aufsichtsbehörde

9.7.6. Recht auf jederzeitigen Widerspruch, wenn wir die Daten aufgrund eines berechtigten Interesses verarbeiten bzw. Recht auf Widerruf der Datenverwendung zu Werbezwecken.

9.7.7. Hierzu senden Sie bitte eine Nachricht an Karl H. Bartels GmbH, Max-Planck-Straße 6, 25358 Horst oder per E-Mail an info@bartels-germany.de unter Angabe von Firma, Name, vollständiger Anschrift und ggf. Kundennummer.

9.8. Weitere umfassende und ggf. aktualisierte Informationen sind in der Datenschutzerklärung zusammengefasst und zu finden unter

www.bartels-shop.com/sicherheit-und-datenschutz

<https://www.bartels-germany.de/kontakt/datenschutzerklaerung/>

10. Anwendbares Recht, Erfüllungsort, Gerichtsstand, Teilnichtigkeit

10.1. Erfüllungsort für alle Lieferungen und Ansprüche aus oder im Zusammenhang mit dem Vertrag ist der Geschäftssitz des Auftragnehmers.

10.2. Der vorliegende Vertrag unterliegt dem Recht der Bundesrepublik Deutschland unter Ausschluss des UN-Kaufrechts.

10.3. Ist der Auftraggeber Kaufmann, juristische Person des öffentlichen Rechts oder ein öffentlich-rechtliches Sondervermögen, ist ausschließlicher Gerichtsstand für alle sich aus dem Vertragsverhältnis unmittelbar oder mittelbar ergebenden Streitigkeiten der Geschäftssitz des Auftragnehmers. Der Auftragnehmer ist jedoch auch berechtigt, Klage am allgemeinen Gerichtsstand des Auftraggebers zu erheben.

10.4. Sollten ein oder mehrere Punkte dieser AGB unwirksam sein oder werden, beeinträchtigt dies die Wirksamkeit der verbleibenden Punkte und die Wirksamkeit des Vertrages in seiner Gesamtheit nicht. An die Stelle der unwirksamen Bestimmung tritt diejenige Regelung, deren Wirkungen der wirtschaftlichen Zielsetzung möglichst nahe kommt, die die Vertragsparteien mit der unwirksamen Bestimmung verfolgt haben. §139 BGB ist ausgeschlossen.

10.5. Sie können den derzeit gültigen Stand der AGB auf der Website einsehen, unter

<https://www.bartels-shop.com/allgemeine-geschäftsbedingungen> und

<https://www.bartels-germany.de/kontakt/allgemeine-geschäftsbedingungen/>

Inhaltsverzeichnis

A					
Akku-Vakuum-Handsaugheber	171	Flachbett-Hubwagen	152	Langgutwagen	34, 35, 135
Aluminium-Podestleiter	200	Flachpaletten-Magazin	42,43	Langmaterialroller	34,135
Arbeitstisch	194,195	Flexi-Hubwagen	141	Lasthebemagnet	168
Auflage-Schubfächer	70	Flexi-Stapler	157	Leitern und Tritte	200,201
Ausrollregale	8-11	Flex-Regal	62,63	Lenkfahrwerk	138-145
Automatische Kranhubzange	33	Foot Master	147	Lore	96-101
Automatischer Klappbodenbehälter	104	Fördertechnik	177-181	M	
B		Freiarmregale	8-17	Magnetheber	168
BARTELS-Roller	134	Front-Kranarm	169	Materialheber	161
Beistell- und Kommissionierwagen	193	G		Materialwagen	135
Bezüge für Feilen	198-199	Gabelhubwagen	141,152-155	Mini-Hubwagen	152
Blechgreifer	167	Gabelhubwagen, geräuscharm	153	Minilift	158-159
Blechlager	36-51	Gabelhubwagen mit Sonder-Gabellängen	153	Möbeltransporter	140
Blechlager-Magazin	44-56	Gabelhubwagen Sonderlängen	152	Mobiler Arbeitsplatz	191
Bockkrane	176	Gegengewichtskran	177-179	Mobillifter	164
Bodenklappbehälter	105	Gelände-Elektro-Hochhubwagen	154	Montagelifte	162,163
Bodenkran	176	Gelände-Palettenhubwagen	155	Montagetisch	194,195
Bodenmarkiergerät	199	Gitteraufsatzrahmen	107	Mulden	96-101
Boden-Schubfächer	71	Gitterwagen	133	Muldenkipper	96-101
Bühne, Lager-/Stahlbau	212	Greifer	167	O	
C		H		Ordnungsregal	193
Computer-Arbeitsplätze	188	Handhubwagen	141	P	
Computer-Schränke	188	Hebemagnete	168	Palettenauszüge	68,69
D		Hebelroller	134	Paletten-Fahrgestell als Routenzüge	127
Deichselstapler	156	Heberollen	146	Palettenhubwagen	152
Depalettierer	45	Höhenverstellbare Arbeitstische	194,195	Palettenmagazin	182,183
Druckerschrank	188-189	Hubkarre	160	Palettenregal	88-90
E		Hubtisch	166	Palettenwender	183
Easy-Mover	138-139	Hubtransporter	140,141,152	Palomat	183
Einhänge-Schubfächer	74-76	Hubwagen Sonderlängen	152	Permanent Transportmagnete	168
Einsteckrungen	106	Hydraulischer Bodenkran	176	Personenlift	202,203
Elektrische Zugmaschine	113	Hydraulischer Scherenhubtischwagen	165	Pianoplan, Treppensteiger	124
Elektrisch höhenverstellbare Werkbänke	197	I		Plattenständer	57
Elektrisch höhenverstellbare Werktsche	196	Industrie-Krane	176-181	Plattenwagen	56,57
Elektroschlepper	112	K		Plattformleitern	200,201
Etagen-Schubfachregal	66	Kassetten-Blechregal	36-49	Plattformwagen	126-133
Etagenwagen	132	Kassetten-Schubfachregal	18,19	Podest	200,201
F		Kastenwagen	133	Podestleiter	200,201
Fachbodenregal Stecksystem	84-89	Klappbodenbehälter	104	R	
Fahrbare Maschinenfüße	147	Kommissionierwagen	126-132,193	Rammschutz aus Polyurethan	91
Fahrwerk	142	Kompaktsystem, Regal	48,49	RasterMobil	189
Fahrwerke, Schwerlast	142-147	Kragarmregal	80,81	Regalinspektion	211
Fass-Bandagengreifer	172	Kranhubzange	33	Regalkästen	192
Fassgreifer	172-175	L		Regalschutz	91
Fasskipper	174	Lackwagen	35	Regalwagen	133
Fass-Kippgreifer	175	Lagersichtkasten	192	Reststückregale	26-29
Fass-Kipptraverse	173	Langgut-Fahrgestell	35	Roll-Aus-Regal	7-15
Fassklammer	172	Langgutlager	89	Roll-Aus-Regal - Handauszug	8
Fasswender	174-175	Langgutpalette	32	Rollbare Maschinenfüße	147
Fass-Zangengreifer	172	Langgutregal	8-53,35	Roller	34,135
				Rollheber	140,141

Rollplatte	136,137
Rollpult	190
Rollschrank	190
Rollwagen	189
Rollwagen, RasterMobil	189
Rungenpalette	106
S	
Sammelbehälter	96-101
Saugheber	169,170
Scherenhubtisch	166
Schiebebügelwagen	126
Schlauchheber	169,170
Schleifklotz	198
Schubfachregal für Bleche	36-39
Schubfachregal für Langgut	30,31
Schubladenschrank	190
Schüttgutbehälter	96-101
Schutzbügel / -ecken / -profile	91
Schwenkausleger	177-181
Schwenkkran	177-181
Schwerlast-Auszugsregale	58-65
Schwerlastbehälter	99,100
Schwerlast-Fahrwerke	138-145
Schwerlast-Hubroller	140
Schwerlast-Kipper	99,100
Schwerlastregal flex	62,63
Schwerlastregal starr	58,59
Schwerlast Treppensteiger Donkey Tracked	118
inkl. elektrischer Stabilisierungsräder	119
Selbstkipper	96-101
Selbstkipper mit automatischer Auslösefunktion	102,103
Signierspray	199
Spannklaugreifer für Kunststofffässer	173
Spannklaugreifer für Stahlfässer	172
Stabstahllager	8-53
Stahlbaubühne	210
Stapleranbaugeräte	96-175
Steckregale	82-87
Stehpult	190
System-Gitterbox SGB	107
T	
Tafelregal	50-55
Tandem-Transportfahrwerk	143-145
Tischwagen	128-131
Tischwagen mit Trittstufen	129
Tragarmwagen	34,35
Transportfahrwerk	142-145
Transportlenkwerk	134-145
Transportwagen	135

Treppe, Alu-Podest	200,201
Treppensteiger Bartels Montibex	116
Treppensteiger Domino	121
Treppensteiger Domino Plasmoid Stabilized mit Lift	123
Treppensteiger Domino Plasmoid Stabilized	122
Treppensteiger Donkey200	117
Treppensteiger Donkey Light	114,115
Treppensteiger Donkey Tracked	118
Treppensteiger Donkey Tracked, inkl. Stab.räder	119
Treppensteiger Pianoplan	124
Treppensteiger Skipper	120
Treppensteiger Stairrobot	125
U	
Unterstützungspalette für Roll-Aus-Regal	14
V	
Vakuum-Hebegerät	169,170
Verstell-Transpose	174
Vertikales Tafelregal	50,51
W	
Wabenregal	22,23
Wabenregal starr	26,27
Wanderkran	177-181
Wannentischwagen	131
Werktsche	196
Z	
Zubehör - Fachbodenregal	85
Zubehör - Palettenauszüge	72
Zubehör - Muldenkipper	97,101
Zubehör - Roll-Aus-Regal	14
Zubehör - Selbstkipper	97,101
Zubehör - Wabenregal starr	28



**Wir planen
für Sie
vor Ort**

Für mehr Platz im Lager.



Bühne frei für mehr Platz!

Problemlos zu mehr Lagerkapazitäten: Die Lagerbühne von Bartels erweitert schnell und flexibel Ihr Lager. Sie ist zweifelsohne eine sichere Investition und garantiert eine 1a-Qualität entsprechend der europäischen Normen und Vorschriften. Die Montage erfolgt im Handumdrehen.

Die Lagerbühne vereint viele Vorteile, sie zeichnet sich durch eine hohe Tragkraft aus und ist dabei sogar ein Hingucker. Der Grund dafür sind unter anderem die Lochungen, die nur an notwendigen Stellen vorgenommen wurden sowie die verzinkte Ausführung als Standard – funktional und formschön.

Alles aus einer Hand

Für einen optimalen Kundenservice berät unser Außendienst Sie direkt vor Ort, nimmt alle Daten auf und betreut Sie bedarfsgerecht von der Planung bis zur Montage.



Regalinspektion für Ihre Sicherheit im Lager.

Das Thema Sicherheit in Ihrem Betrieb ist wichtiger denn je. Schwere Unfälle und hohe Reparaturkosten können vermieden werden, indem Sie Schäden an Lagereinrichtungen effektiv vorbeugen! Unsere TÜV-zertifizierten Regalprüfer bieten Ihnen die jährliche Sicherheitsprüfung Ihrer Lagereinrichtungen gemäß DIN EN 15 635 nach BGR 234 an.



KONTAKT

Thomas Taschner

Mobil: +: +49 178 7180 489
info@bartels-germany.de



Folgende Regaltypen sind prüfpflichtig

- Roll-Aus-Regale
- Schubfachregale
- Wabenregale
- Fachbodenregale
- Palettenregale
- Kragarmregale
- Einfahrregale
- Durchfahrregale
- Mehrgeschossanlagen
- Durchlaufregale
- Lagerbühnen

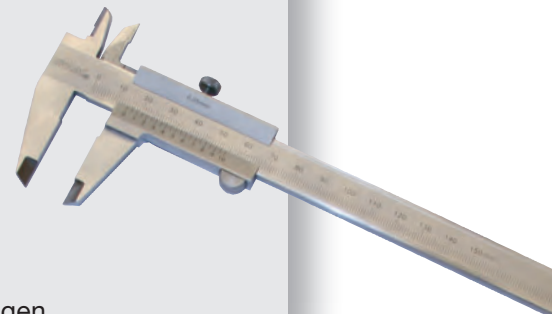

Dabei findet eine Sicht- prüfung nach folgenden Kriterien statt:

- Beschädigungen
- Sicherheitsbauteile
- Ordnungsgemäße Aufstellung
- Überprüfung der Kennzeichnung
- Beurteilung der Peripherie

Unsere Leistungen für Sie

- Inspektionsprotokoll mit Beurteilung der Schäden und Empfehlungen zur Schadensbeseitigung direkt vor Ort
- Schadenanalyse - Einschätzung der Nutzungssicherheit
- Hinweise zur Vorbeugung von Regalbeschädigungen
- Ausarbeitung eines Kostenangebotes und Reparatur der Schäden

Unsere Broschüren



KARL H. BARTELS GmbH

Max-Planck-Straße 6
25358 Horst/Holstein

Telefon: **+49 4126 3968 -333**
Telefax: **+49 4126 3968 -68**

info@bartels-germany.de
www.bartels-germany.de
www.bartels-shop.com